

**59MN7B**

**Calefactor variable de gas, de condensación y alta eficiencia con cuatro formas de colocación**



Recurrir a los expertos

## Instalación, puesta en marcha, funcionamiento y servicio e instrucciones de mantenimiento

**NOTA:** Lea todo el manual de instrucciones antes de comenzar la instalación.

### ÍNDICE

Aviso obligatorio para instalaciones en Massachusetts	2
IMPORTANTE	2
CONSIDERACIONES DE SEGURIDAD	3
Tabla 1 – Distancias mínimas a materiales combustibles para todas las unidades	5
INTRODUCCIÓN	5
Tabla 2 – Bolsa de piezas sueltas	6
CÓDIGOS Y NORMAS	6
PROCEDIMIENTO DE PRECAUCIÓN CONTRA DESCARGAS ELECTROSTÁTICAS (ESD)	7
ACCESORIOS	7
UBICACIÓN	7
AIRE PARA COMBUSTIÓN Y VENTILACIÓN	8
Tabla 3 – Área mínima requerida para cada abertura o conducto de aire de combustión hacia el exterior	9
Tabla 4 – Volúmenes mínimos de espacio por 100 % de aire de combustión, ventilación y dilución del exterior	10
TRAMPA DE CONDENSACIÓN	10
CONEXIÓN DE DRENAJE DE CONDENSADO	12
INSTALACIÓN	17
Tabla 5 – Dimensiones de la abertura (in) (mm)	19
Tabla 6 – Información del filtro	21
TUBERÍAS DE AIRE	25
Tabla 7 – Suministro de aire frío <sup>4</sup> y caliente - CFM (retorno inferior <sup>5</sup> con filtro)	26
TUBERÍAS DE GAS	32
Tabla 8 – Capacidad máxima de la tubería	32
CONEXIONES ELÉCTRICAS	33
Tabla 9 – Datos eléctricos	34
VENTILACIÓN	40
Tabla 10 – Juego de terminación de ventilación para sistemas de ventilación directa (2 tuberías)	43
Tabla 11 – Longitud de ventilación máxima equivalente, en pies	52
Tabla 12 – Deducciones de la longitud de ventilación máxima equivalente, en pies (m)	53
Tabla 13 – Tabla de aislamiento para longitudes de ventilación expuestas máximas permitidas	56
Longitudes máximas permitidas de ventilación expuesta en un espacio no acondicionado – en pies	56
Longitud máxima permitida de ventilación expuesta en espacio no acondicionado – en metros	57
Tabla 14 – Espaciado entre colgadores	59
Tabla 15 – Materiales aprobados para la colocación y cementado de tuberías de ventilación y de aire de combustión (en instalaciones en EE. UU.)	60
PUESTA EN MARCHA, AJUSTE Y COMPROBACIÓN DE SEGURIDAD	62

Tabla 16 – Multiplicador de reducción de tasa de altitud para Estados Unidos*	66
Tabla 17 – Tasa de gas (Pies cú./h)	69
Tabla 18 – Interruptor de configuración de retardo de apagado del ventilador	70
Tabla 19 – Tamaño del orificio y presión del colector (in de C.A.) para la tasa de entrada de gas	72
Tabla 20 – Tamaño del orificio y presión del colector (in de C.A.) para la tasa de entrada de gas	74
PROCEDIMIENTOS DE SERVICIO Y MANTENIMIENTO	76
Acondicionamiento para el invierno	84
SECUENCIA DE OPERACIÓN	88
GUÍA INFORMATIVA DE PIEZAS DE REPUESTO	94



### ADVERTENCIA

#### RIESGO DE ENVENENAMIENTO POR MONÓXIDO DE CARBONO

Si no respeta esta advertencia podría sufrir lesiones personales o incluso la muerte.

El monóxido de carbono (CO) es un gas venenoso incoloro, inodoro e insípido que puede ser fatal cuando se inhala. Siga todas las instrucciones de instalación, mantenimiento y servicio. Consulte la información adicional que aparece a continuación relacionada con la instalación de una alarma de CO.

La mayoría de los estados de Estados Unidos y las jurisdicciones en Canadá tienen leyes que requieren el uso de alarmas de monóxido de carbono (CO) con productos que queman combustible. Ejemplos de los productos que queman combustible son hornos, calderas, calefactores de espacios, generadores, calentadores de agua, cocinas/hornos, secadoras de ropa, chimeneas, incineradores, automóviles y otros motores de combustión interna. Incluso si en su jurisdicción no hay leyes que requieran una alarma de CO, se recomienda encarecidamente que cada vez que utilice un producto que queme combustible en el hogar o un negocio, o en sus alrededores, que la vivienda esté equipada con una alarma de CO. La Comisión de seguridad de productos para el consumidor recomienda el uso de alarmas de CO. Las alarmas de CO se deben instalar, utilizar y mantener de acuerdo con las instrucciones del fabricante de la alarma de CO. Para obtener más información sobre el monóxido de carbono, las leyes locales o para comprar una alarma de CO en línea, visite el siguiente sitio web <https://www.kidde.com>



Partes del texto y las tablas se volvieron a imprimir de NFPA 54/ANSI Z223.1E, con el permiso de la Asociación Nacional de Protección contra Incendios, Quincy, MA 02269 y la Asociación Americana de Gas, Washington, DC 20001. Este material reimpreso no es la posición oficial ni completa de la NFPA o la ANSI respecto al tema en cuestión, que está representada únicamente por la norma en su totalidad.

A200352

## Aviso obligatorio para instalaciones en Massachusetts

### IMPORTANTE

La Commonwealth de Massachusetts exige el cumplimiento de la normativa 248 de CMR como se indica a continuación:

5.08: Modificaciones a NFPA-54, Capítulo 10

2) Revisión de 10.8.3 con la adición de otros requisitos:

- a. Para todos los equipos de gas con ventilación horizontal en pared lateral instalados en viviendas, edificios o estructuras utilizadas en su totalidad o en parte para fines residenciales, incluidos aquellos que sean propiedad o se encuentren según la administración de la Commonwealth y en los que la terminación de la ventilación de escape de la pared lateral sea menor de siete (7) pies por encima de la elevación promedio en el área de ventilado, incluidos, entre otros, plataformas y pórticos, se deben cumplir los siguientes requisitos:
  1. **INSTALACIÓN DE DETECTORES DE MONÓXIDO DE CARBONO.** Cuando se vaya a instalar el equipo de gas con ventilación horizontal de pared lateral, el plomero o instalador del gas deberá tener en cuenta que debe instarse un detector de monóxido de carbono con alarma, cableado y con una batería de reserva, en el piso donde se instalará el equipo de gas. Además, el plomero o instalador de gas que realice la instalación deben ver que se instale un detector de monóxido de carbono con alarma, cableado o con baterías, en cada nivel nuevo de la vivienda, edificio o estructura en los que se utilice el equipo de gas con ventilación de pared lateral. Será responsabilidad del dueño de la propiedad procurar los servicios de profesionales calificados autorizados para la instalación de detectores de monóxido de carbono cableados.
    - a. En caso de que el equipo de gas con ventilación horizontal de pared lateral se instale en un semisótano o en un ático, el detector de monóxido de carbono con alarma, cableado y con batería de reserva, se puede instalar en el siguiente nivel del piso adyacente.
    - b. En caso de que no se puedan cumplir los requisitos de esta subdivisión en el momento de llevar a cabo la instalación, el propietario tendrá un período de treinta (30) días para cumplir con los requisitos anteriores; siempre y cuando, durante dicho período de treinta (30) días se instale un detector de monóxido de carbono con alarma, de baterías.
  2. **DETECTORES DE MONÓXIDO DE CARBONO APROBADOS.** Cada detector de monóxido de carbono, según se requiere, de conformidad con las disposiciones anteriores, debe cumplir con la norma NFPA 720 y tener certificación ANSI/UL 2034 e IAS.
  3. **SEÑALIZACIÓN.** Debe montarse, de manera permanente, una placa de identificación de metal o plástico en el exterior del edificio, a una altura mínima de ocho (8) pies sobre el suelo directamente en línea con el terminal del tubo de escape del equipo o aparato de calefacción de gas ventilado horizontalmente. El letrero debe decir, en un tamaño de letra de no menos de media (1/2) pulgada, “VENTILACIÓN DE GAS DIRECTAMENTE ABAJO. NO OBSTRUIR”.
  4. **INSPECCIÓN.** El inspector de gas local o estatal del equipo de gas con ventilación horizontal de pared lateral no aprobará la instalación, a menos que, una vez realizada la inspección, el inspector observe que se hayan instalado detectores de monóxido de carbono y letreros de acuerdo con las disposiciones de 248 CMR 5.08(2)(a) de 1 a 4.
  5. **EXENCIONES:** El siguiente equipo está exento de 248 CMR 5.08(2)(a) de 1 a 4:
    - (1.) Los equipos que se indican en el Capítulo 10, titulado “Equipment Not Required To Be Vented” (Equipos que no necesitan ventilación) en la edición más reciente de NFPA 54, tales como los utiliza la Junta; y
    - (2.) los equipos de gas con ventilación horizontal de pared con aprobación para el producto que se instalen en una habitación o estructura independiente de la vivienda, edificio o estructura utilizada en su totalidad o en parte para fines residenciales.
- a. **REQUISITOS DEL FABRICANTE: SISTEMA DE VENTILACIÓN DE EQUIPOS DE GAS PROPORCIONADO.** Cuando el fabricante del equipo de gas con ventilación horizontal de pared lateral con aprobación para el producto proporciona un diseño de sistema de ventilación o componentes del sistema de ventilación con el equipo, las instrucciones que proporciona el fabricante para la instalación del equipo y el sistema de ventilación deben incluir lo siguiente:
  1. Instrucciones detalladas para la instalación del diseño del sistema de ventilación o los componentes del sistema de ventilación; y
  2. Una lista completa de piezas para el diseño del sistema de ventilación o el sistema de ventilación.
    - a. **REQUISITOS DEL FABRICANTE: SISTEMA DE VENTILACIÓN DE EQUIPOS DE GAS NO PROPORCIONADO.** Cuando el fabricante de un equipo de gas con ventilación horizontal de pared lateral con aprobación para el producto no proporciona las piezas para la ventilación de los gases de la combustión, pero identifica “sistemas de ventilación especiales”, el fabricante debe cumplir con los siguientes requisitos:
      3. Las instrucciones del “sistema de ventilación especial” mencionadas deben incluirse en las instrucciones de instalación del aparato o equipo; y
      4. Los “sistemas de ventilación especial” deben contar con la aprobación del producto de la Junta, y las instrucciones para ese sistema deben incluir una lista de piezas e instrucciones de instalación detalladas.
        - a. Una vez completada la instalación del equipo o aparato, debe conservarse con él una copia de todas las instrucciones de instalación de todos los equipos de gas con ventilación horizontal de pared lateral con aprobación para el producto, todas las instrucciones de ventilación, todas las listas de piezas para las instrucciones de ventilación o todas las instrucciones de diseño de ventilación.

Si tiene preguntas con respecto a estos requisitos, comuníquese con Commonwealth of Massachusetts Board of State Examiners of Plumbers and Gas Fitters, 239 Causeway Street, Boston, MA 02114. 617-727-9952.

NOTAS:

- La puerta puede variar según el modelo.
- Aberturas de retorno de aire mínimas del calefactor, según el conducto metálico. Si se utiliza un conducto flexible, consulte las recomendaciones del fabricante del conducto flexible para conocer los diámetros equivalentes.
  - Para TOO CFM de 406 mm (16 in) redondo o de 368 x 305 mm (14 1/2 x 12 in) rectangular.
  - Para 1200 CFM de 508 mm (20 in) redondo o de 368 x 495 mm (14 1/2 x 19 1/2 in) rectangular.
  - Para 1600 CFM de 559 mm (22 in) redondo o de 368 x 560 mm (14 1/2 x 22 1/16 in) rectangular.
  - Retorno de aire sobre 100 CFM a 0.5 in w. c. ESP en carcasa de 24.5' requiere una de las siguientes configuraciones: dos lados, un lado y la parte inferior, o solo la parte inferior. Consulte la tabla de suministro de aire en este documento para obtener información sobre el uso específico para permitir un flujo de aire suficiente al calefactor.
- Las tuberías de aire de ventilación y combustión a través del compartimiento del ventilador deben utilizar el accesorio "Juego de ventilación: a través del gabinete". Consulte la lista de accesorios para conocer el número de pieza actual.

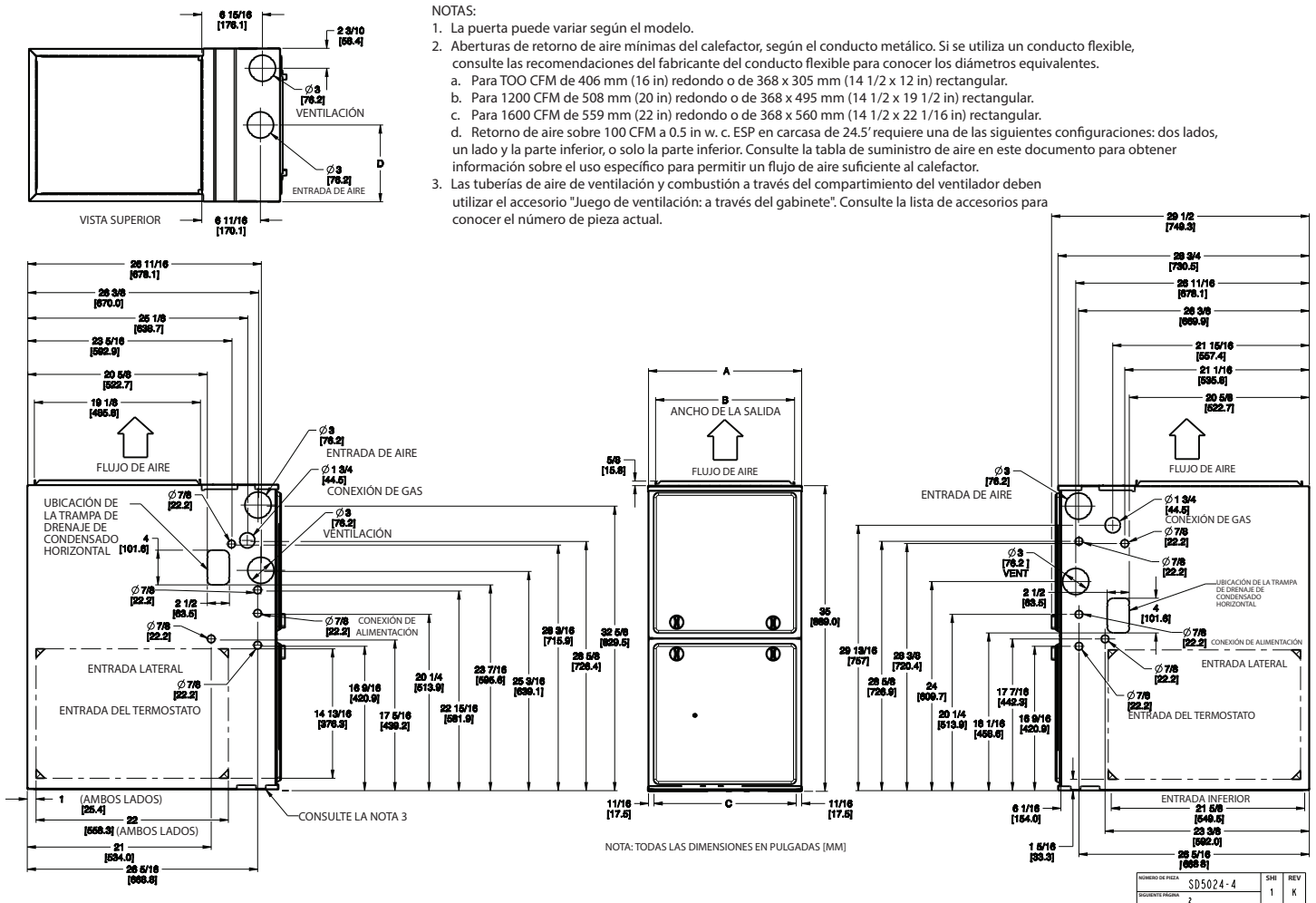

NOTA: TODAS LAS DIMENSIONES EN PULGADAS (MM)

TAMAÑO DEL CALEFACTOR	A	B	C	D	PESO DE ENVÍO LB (KG)
	ANCHO DEL GABINETE	ANCHO DE LA SALIDA	PARTE INFERIOR ANCHO DE ENTRADA	ENTRADA DE AIRE	
060C17-14	17-1/2 (445)	15-7/8 (403)	16 (406)	8-3/4 (222)	147.5 (66.9)
060C21-20	21 (533)	19-3/8 (492)	19-1/2 (495)	10-1/2 (267)	165.5 (75.1)
080C17-14	17-1/2 (445)	15-7/8 (403)	16 (406)	8-3/4 (222)	151.5 (68.7)
080C21-20	21 (533)	19-3/8 (492)	19-1/2 (495)	10-1/2 (267)	169.5 (76.9)
100C21-22	21 (533)	19-3/8 (492)	19-1/2 (495)	10-1/2 (267)	176.5 (80)
120C24-22	24-1/2 (622)	22-7/8 (581)	23 (584)	12-1/4 (311)	201 (91.2)

Fig. 1 – Dibujo de las dimensiones

CONSIDERACIONES DE SEGURIDAD



**PELIGRO DE INCENDIO, EXPLOSIÓN, DESCARGA ELÉCTRICA E INTOXICACIÓN POR MONÓXIDO DE CARBONO**

Si no se respeta esta advertencia podría producirse un funcionamiento peligroso, lesiones personales, daños a la propiedad o incluso la muerte. La instalación, ajuste, alteración, servicio, mantenimiento o uso indebidos podrían provocar envenenamiento por monóxido de carbono, explosiones, incendios, descargas eléctricas u otras condiciones que, a su vez, podrían causar lesiones personales o daños a la propiedad. Consulte con una agencia de servicio calificada, un distribuidor de gas local o con su propio distribuidor o sucursal para obtener la información y asistencia que necesite. La agencia de servicio calificada deberá utilizar únicamente juegos o accesorios autorizados y certificados por la fábrica si va a modificar el producto.



## ADVERTENCIA

### PELIGRO DE INCENDIO, EXPLOSIÓN, DESCARGA ELÉCTRICA E INTOXICACIÓN POR MONÓXIDO DE CARBONO

Si no se respeta esta advertencia podría producirse un funcionamiento peligroso, lesiones personales, daños a la propiedad o incluso la muerte. Los calefactores NO DEBEN aparearse (es decir, hacerlos funcionar en tándem o en etapas), a menos que esto se apruebe en la documentación de las especificaciones técnicas de fábrica del calefactor. DEBE utilizarse un juego de apareo suministrado *in situ* y autorizado por la fábrica. Consulte la documentación previa a la venta del calefactor para ver los modelos específicos aprobados para apareo y el juego de apareo adecuado. Los calefactores apareados deben instalarse en un suministro común Y en un mismo sistema de conductos de retorno, tal como se muestra en las instrucciones de instalación del juego de apareo. Solo se pueden aparear dos calefactores en un suministro y un sistema de conductos de retorno común, con un juego de apareo autorizado de fábrica.



## ADVERTENCIA

### RIESGO DE INCENDIO

Si no respeta esta advertencia se podrían producir lesiones personales, daños a la propiedad o incluso la muerte. Los disolventes, los cementos y los imprimadores son combustibles. Manténgalos alejados del calor, las chispas y las llamas. Use solo en áreas bien ventiladas. No respire el vapor ni permita el contacto con la piel o los ojos.



## PRECAUCIÓN

### RIESGO DE CONFIABILIDAD DEL CALEFACTOR

Si no respeta esta precaución puede provocar daños en los componentes de la unidad. Este calefactor debe colocarse en interiores, con especial atención al tamaño y material de la ventilación, a la tasa de entrada del gas, la subida en la temperatura del aire, la nivelación de la unidad y su tamaño.

La instalación, el ajuste, la alteración, el servicio, el mantenimiento o el uso inadecuados pueden provocar explosión, incendio, descarga eléctrica u otras condiciones que pueden causar la muerte, lesiones personales o daños a la propiedad. Consulte a un instalador calificado, una agencia de servicio o su distribuidor o sucursal para recibir información o ayuda. El instalador calificado o la agencia deben utilizar kits o accesorios autorizados por la fábrica cuando modifiquen este producto. Consulte las instrucciones individuales incluidas con el kit o los accesorios durante la instalación.

La instalación y el mantenimiento del equipo de calefacción pueden ser de riesgo debido al gas y los componentes eléctricos. Solo el personal entrenado y calificado debe instalar, reparar o realizar el mantenimiento del equipo de calefacción. El personal no capacitado puede realizar funciones básicas de mantenimiento, como limpieza y cambio de filtros de aire. Todas las demás operaciones las deberán llevar a cabo técnicos especialistas. Cuando trabaje en un equipo de calefacción, respete las precauciones que encontrará en el manual, las placas y las etiquetas adjuntas a la unidad o que se le enviaron con el calefactor, además de todas las precauciones de seguridad correspondientes.

Estas instrucciones cubren los requisitos de seguridad mínimos y siguen los códigos y las normas nacionales de seguridad vigentes. En algunos

casos, estas instrucciones exceden el alcance de ciertas reglamentaciones y códigos locales, en especial aquellos que no se hayan mantenido al corriente de los nuevos métodos de construcción residencial. Seguir estas instrucciones es el requisito mínimo para una instalación segura.

Respete todos los códigos de seguridad. Utilice anteojos de seguridad, ropa de protección y guantes de trabajo. Tenga a mano un extintor. Lea atentamente estas instrucciones y respete todas las advertencias o precauciones incluidas en el texto y adjuntas a la unidad.



## PRECAUCIÓN

### PELIGRO DE CORTE

Si no respeta esta precaución, puede sufrir lesiones personales.

Las láminas metálicas pueden tener bordes filosos o dentados. Tenga precaución y use ropa de protección adecuada, gafas de seguridad y guantes cuando manipule piezas y realice el mantenimiento en el horno.

Este es un símbolo de alerta de seguridad . Cuando vea este símbolo en el horno y en las instrucciones o los manuales, tenga cuidado ante la posibilidad de lesiones personales.

Comprenda las palabras clave PELIGRO, ADVERTENCIA y PRECAUCIÓN. Estas palabras se utilizan con el símbolo de alerta de seguridad. PELIGRO identifica los riesgos más peligrosos que provocarán lesiones personales graves o la muerte. La palabra ADVERTENCIA se refiere a peligros que podrían dar como resultado lesiones graves o mortales. PRECAUCIÓN se utiliza para identificar riesgos que pueden causar lesiones personales menores o daños al producto o a la propiedad. NOTA y AVISO se utilizan para destacar sugerencias que darán como resultado una mejor instalación, confiabilidad o funcionamiento del producto.

1. Utilice solo el tipo de gas aprobado para este calefactor. Consulte la placa de valores nominales del calefactor.
2. Para el lugar y la posición de colocación de este calefactor, siga específicamente las indicaciones en la sección titulada "Ubicación".
3. Suministre al calefactor aire de combustión y ventilación adecuado, según se indica en la sección "Aire para combustión y ventilación".
4. Los productos de la combustión deben descargarse al aire libre. Conecte este calefactor solo a un sistema de ventilación aprobado, como se indica en la sección titulada "Ventilación".
5. Nunca verifique si hay fugas de gas con una llama expuesta. Utilice una solución de jabón comercial, hecha específicamente para detectar fugas, y revise todas las conexiones como se explica en la sección "Tubería de gas".
6. Siempre instale el calefactor para que funcione dentro de la gama de subida de temperatura para la que ha sido fabricado con un sistema de tuberías que tenga una presión estática externa dentro del rango permitido, como se especifica en la sección "Puesta en marcha, ajuste y comprobación de seguridad". Consulte la placa de valores nominales del calefactor.
7. Cuando el calefactor se instala de forma que los conductos de suministro transporten el aire que circula en el calefactor a zonas fuera del espacio en el que este está colocado, el aire de retorno también debe ir por conductos que estén sellados a la carcasa del calefactor y que terminen fuera del espacio en el que este se encuentra. Consulte la sección "Tuberías de aire".
8. Si el calefactor de gas se instala en un garaje residencial, se debe hacer como se especifica en la casilla de advertencia de la sección "Ubicación".
9. El calefactor podrá emplearse para calentar obras en construcción siempre que su instalación y funcionamiento cumplan con la



primera PRECAUCIÓN de la sección UBICACIÓN de estas instrucciones.

10. Estos calefactores de gas de varias formas de colocación, con un diseño certificado de la CSA funcionan con gas natural y propano (ver la placa de valores nominales) y se pueden instalar en alcobas, áticos, sótanos, armarios empotrados, cuartos de limpieza, semisótanos y garajes. El calefactor viene de fábrica para usarse con gas natural. Si se desea utilizar propano, hará falta un juego de conversión de gas adicional con certificación de la CSA (A.G.A. y C.G.A.).

11. Consulte la [Tabla 1](#) para ver las distancias exigidas a las construcciones combustibles.

**Tabla 1 – Distancias mínimas a materiales combustibles para todas las unidades**

POSICIÓN	ESPACIO
Atrás	0 in (0 mm)
Al frente (aberturas para aire de combustión en el calefactor y la estructura)	1 in (25 mm)
Necesaria para servicio	*24 in (610 mm)
Todos los lados de la cámara de suministro	*1 in (25 mm)
Lados	0 in (0 mm)
Ventilación	0 in (0 mm)
Parte superior del calefactor	1 in (25 mm)

\* Consulte los códigos de construcción locales.

12. Mantenga los materiales combustibles a una separación de 1 in (25 mm) con respecto a los conductos de suministro de aire, para una distancia horizontal de 36 in (914 mm) del calefactor. Consulte NFPA 90B o el código local para más requisitos.

13. Estos calefactores NO DEBEN instalarse directamente sobre alfombra, baldosas que puedan quemarse ni ningún otro material combustible, excepto suelos de madera. En instalaciones de flujo descendente, ES OBLIGATORIO utilizar la base adicional para pisos, suministrada de fábrica, cuando se coloca la unidad sobre materiales combustibles o pisos de madera. No se requiere ninguna base especial cuando instala el calefactor sobre el conjunto del serpentín del fabricante. Consulte la [Tabla 1](#) para ver información sobre la distancia a la información de las construcciones combustibles.

## ! NOTA

### Procedimientos importantes de instalación y puesta en marcha

Si no se respeta este procedimiento podría producirse humo molesto o quejas sobre el olor.

Después de la instalación se debe verificar la presión del colector, el índice de gas mediante cronometrado del medidor, la subida de temperatura y el funcionamiento. Debido al proceso de fabricación, cantidades de humo menores y su correspondiente olor podrían estar presentes temporalmente tras la puesta en marcha. Algunas personas podrían ser más sensibles a estas cantidades menores de humo y olor. Se recomienda abrir puertas y ventanas durante el primer ciclo de calefacción.

## INTRODUCCIÓN

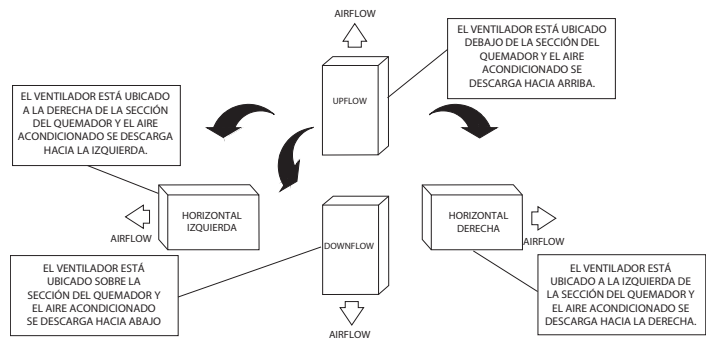

**Fig. 2 – Orientaciones de varias formas de colocación**

A12181

El calefactor de condensación de categoría IV con cuatro formas de colocación cuenta con certificación de diseño CSA para instalaciones con ventilación de aire de combustión tanto directa (de 2 tubos) como ventilada; consulte la [Fig. 2](#). El calefactor viene de fábrica para usarse con gas natural. Es posible convertirlo *in situ* para usar gas propano, con un juego de conversión que se proporciona de fábrica. Consulte la placa de valores nominales del calefactor para obtener más información sobre el juego de conversión.

Este calefactor no está aprobado para su instalación en casas rodantes, en vehículos recreativos ni al aire libre.

El calefactor ha sido diseñado para una temperatura de aire de retorno continua mínima de 60 °F (15 °C) db o para funcionamiento intermitente de 55 °F (13 °C) db como mínimo, por ejemplo, cuando se usa con un termostato automático nocturno. La temperatura del aire de retorno no debe superar los 80 °F (27 °C) db. Si no se respetan estos límites de temperatura del aire de retorno, la confiabilidad de los intercambiadores de calor, los motores y los controles podría verse afectada; consulte la [Fig. 3](#).

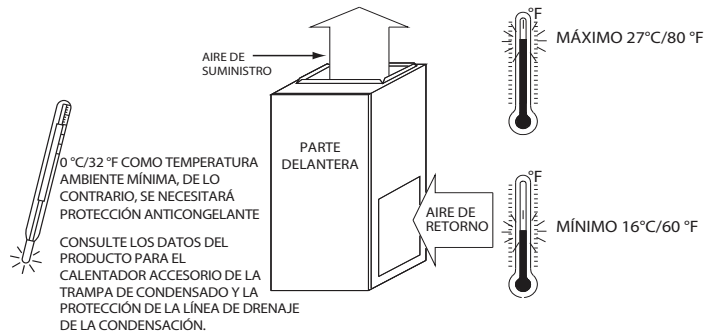

**Fig. 3 – Protección anticongelante y temperatura del aire de retorno**

A150573

El calefactor debe tener un tamaño suficiente para que sea capaz de proporcionar un 100 % del requisito de carga de calefacción del diseño, más el margen que pueda ocurrir debido a los incrementos de capacidad de tamaño de cada modelo. Ninguno de los tamaños de los modelos de calefactor puede usarse si la carga de calefacción es de 20 000 BTU o inferior. Use los métodos aprobados por Air Conditioning Contractors of America (Manual J y S), American Society of Heating, Refrigerating, and Air-Conditioning Engineers; o cualquier otro método de ingeniería aprobado para calcular las estimaciones de la carga de calefacción y seleccionar el calefactor. El tamaño excesivo del calefactor puede causar que este o la ventilación fallen prematuramente, incomodar al cliente o congelar la ventilación.

No respetar estas directrices se considera una instalación defectuosa o un uso indebido del calefactor; y las fallas, daños o reparaciones consiguientes podrían afectar la cobertura de la garantía.

Consulte las instrucciones correspondientes para obtener más información sobre la instalación de accesorios.

**NOTA:** Retire todo el material de envío, la bolsa de piezas sueltas y los manuales antes de poner el calefactor en funcionamiento; consulte la [Tabla 2](#).

# ⚠ ADVERTENCIA

## RIESGO DE INCENDIO

Si no respeta esta advertencia podría sufrir daños personales, daños a la propiedad o incluso la muerte.

No instale el calefactor sobre su parte trasera ni lo cuelgue con el compartimiento de control hacia abajo. El funcionamiento del control de seguridad se verá afectado. Nunca conecte las tuberías de aire de retorno a la parte de atrás del calefactor; consulte la Fig. 4.

Tabla 2 – Bolsa de piezas sueltas

DESCRIPCIÓN	CANTIDAD
Brida para tubería de entrada de aire	1
Brida para tubería de ventilación	1
Juntas de acoplamiento de bridas	2
Tornillos de punta aguda (bridas de entrada y ventilación)	10
Acoplamiento para tubería de ventilación	1
Abrazaderas de acoplamiento para tubería de ventilación	2
Codo de goma de drenaje	1
Abrazaderas de tubo de drenaje	4
Adaptador de tubería CPVC de 1/2 in a PVC de 3/4 in	1
Arandela de tubería de gas	1
Tapa de la caja de conexiones	1
Base de la caja de conexiones	1
Tornillo a tierra verde	1
Tornillos de punta roma (caja de conexiones)	3
Arandela del cable de termostato	1
Tubo extensor de drenaje (tubería Z) (se proporciona por separado en el calefactor)	1

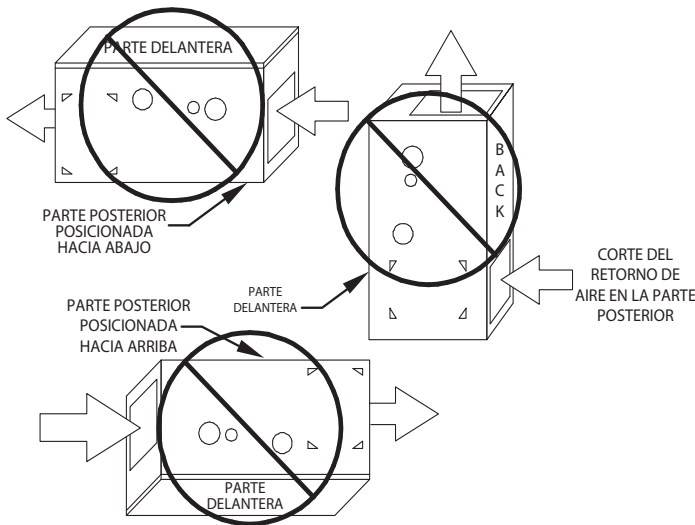

Fig. 4 – Instalaciones prohibidas

A12182

# ⚠ ADVERTENCIA

## RIESGO DE INCENDIO, LESIONES O MUERTE

Si no respeta esta advertencia podría sufrir daños personales, daños a la propiedad o incluso la muerte.

Si el calefactor se instala en un garaje residencial, los quemadores y las fuentes de encendido deben situarse por lo menos a 18 in (457 mm) sobre el suelo. El calefactor debe situarse o protegerse de forma que no lo puedan dañar los vehículos. Cuando el calefactor se instale en un garaje público, un hangar de aviones o cualquier otro edificio donde la atmósfera sea peligrosa, debe instalarse de acuerdo con la edición vigente de la norma NFPA 54/ANSI Z223.1 o CAN/CSA B149.2; consulte la Fig. 5.

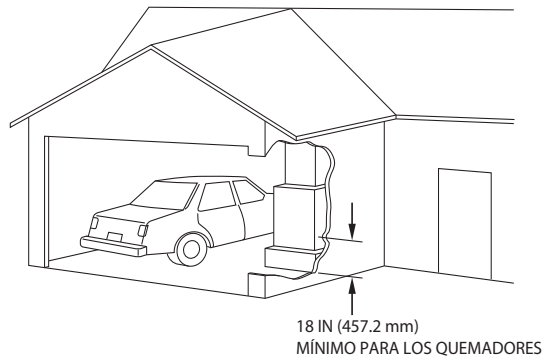

Fig. 5 – Instalación en un garaje

A93044

## CÓDIGOS Y NORMAS

Siga todos los códigos y normas nacionales y locales, además de estas instrucciones. La instalación debe cumplir con las normativas del distribuidor de gas, y los códigos locales de construcción, calefacción, fontanería y otros. Si no hay códigos locales, la instalación deberá cumplir con los códigos nacionales que aquí se indican y con todas las autoridades con jurisdicción.

En Estados Unidos y Canadá hay que respetar todos los códigos y normas para lo siguiente:

### Seguridad

- US: Edición vigente del Código Nacional de Gas Combustible (NFGC) NFPA 54/ANSI Z223.1 y las Normas para la Instalación de Sistemas de Aire Acondicionado y Calefacción ANSI/NFPA 90B
- CANADA: Edición vigente de las Normas Nacionales de Canadá del Código de Instalación de Gas Natural y Propano (NSCNGPIC) CAN/CSA B149.1

### Instalación general

- US: NFGC y NFPA 90B. Si necesita copias, comuníquese con la National Fire Protection Association Inc., Batterymarch Park, Quincy, MA 02269; o si solo necesita el código NFGC, comuníquese con la Asociación Americana de Gas, 400 N. Capitol, N.W., Washington DC 20001.
- CANADA: NSCNGPIC. Para obtener una copia, comuníquese con Standard Sales, CSA International, 178 Rexdale Boulevard, Etobicoke (Toronto), Ontario, M9W 1R3, Canadá

### Aire de combustión y de ventilación

- US: Sección 9.3 de la edición vigente del código NFPA54/ANSI Z223.1 de Aire para combustión y ventilación
- CANADA: Parte 8 de la edición vigente de CAN/CSA B149.1, Sistemas de ventilación y suministro de aire para electrodomésticos

### Sistemas de conductos

- ESTADOS UNIDOS y CANADÁ: Edición vigente de Air Conditioning Contractors Association (ACCA) Manual D, Sheet Metal and Air Conditioning Contractors National Association (SMACNA), o de American Society of Heating, Refrigeration, and Air Conditioning Engineers (ASHRAE) Fundamentals Handbook, capítulo 35

### Forros acústicos y conductos de fibra de vidrio

- ESTADOS UNIDOS y CANADÁ: Edición vigente de SMACNA, NFPA 90B según la Norma UL 181 para Conductos de aire rígidos Clase I

### Tuberías de gas y pruebas de presión de tuberías de gas

- US: Edición vigente de NFPA 54/ANSI Z223.1, NFGC; capítulos 5, 6, 7 y 8 y los códigos de fontanería nacionales.
- CANADA: Edición vigente de CAN/CSA-B149.1, partes 4, 5, 6 y 9.

En el estado de Massachusetts:

- Este producto lo debe instalar un fontanero o instalador de gas autorizado.
- Cuando se utilicen conectores flexibles, la longitud máxima no debe exceder las 36 in (914 mm).
- Cuando se utilicen cierres de gas de tipo palanca, deben ser manillas tipo T.
- El uso de tuberías de cobre para las tuberías de gas no está aprobado por el estado de Massachusetts.

### Conexiones eléctricas

- US: Edición vigente del Código Eléctrico Nacional (NEC) NFPA 70
- CANADA: Edición vigente del Código Eléctrico Canadiense de la CSA C22.1

### Conexión de drenaje de condensación

- US: Edición vigente del Código Nacional de Normas en Plomería, Sección 8.7.
- Canadá: Edición vigente del Código Nacional de Plomería de Canadá en Canadá.

## PROCEDIMIENTO DE PRECAUCIÓN CONTRA DESCARGAS ELECTROSTÁTICAS (ESD)

### PRECAUCIÓN

#### RIESGO DE CONFIABILIDAD DEL CALEFACTOR

Si no respeta esta precaución puede provocar daños en los componentes de la unidad.

Las descargas electrostáticas pueden afectar a los componentes eléctricos. Tome precauciones durante la instalación y el mantenimiento del calefactor para proteger el control electrónico. Estas precauciones evitarán descargas electrostáticas del personal y las herramientas de mano que se empleen durante el procedimiento. También evitarán que el control se vea expuesto a descargas electrostáticas, ya que ponen el calefactor, el control y a la persona en el mismo nivel potencial electrostático.

1. Desconecte todo el suministro eléctrico al calefactor. Es posible que necesite efectuar varias desconexiones. **NO TOQUE EL CONTROL NI NINGÚN CABLE CONECTADO A ESTE HASTA QUE NO DESCARGUE LA CARGA ELECTROSTÁTICA DE SU CUERPO A TIERRA.**
2. Toque con firmeza una superficie de metal limpia y sin pintar de la carcasa del calefactor que esté cerca del control. Las herramientas que la persona tenga en la mano durante esta operación también se descargarán de manera satisfactoria.
3. Después de tocar la carcasa, puede empezar a reparar el control o los cables de conectores, siempre que no recargue su cuerpo con electricidad estática (por ejemplo; NO mueva ni arrastre los pies, no toque objetos que no estén conectados a tierra, etc.).
4. Si toca algún objeto que no haya descargado a tierra, con lo que volverá a cargarse de electricidad estática, toque otra vez con firmeza una superficie de metal limpia y sin pintar antes de tocar el control o los cables.
5. Siga este procedimiento para calefactores instalados y sin instalar (sin conexión a tierra).
6. Antes de sacar un control nuevo del envase, descargue la carga electrostática de su cuerpo para proteger el control. Si lo va a instalar en un calefactor, siga los pasos del 1 al 4 antes de que el control o usted mismo toquen el calefactor. Ponga los controles nuevos y usados en contenedores antes de tocar objetos no descargados a tierra.

7. También puede emplearse un juego de servicio ESD (disponible en tiendas) para evitar daños electrostáticos.

## ACCESORIOS

Consulte los datos del producto para ver una lista de accesorios para el producto.

## UBICACIÓN

### General

Estos calefactores se envían con materiales que ayudan a realizar una instalación adecuada. Estos materiales se encuentran en el compartimiento del ventilador principal. Consulte la [Tabla 2](#) para ver el contenido de la bolsa de piezas sueltas.

Se debe hacer lo siguiente con el calefactor:

- Instalarse de forma que los componentes eléctricos estén protegidos del agua.
- No debe instalarse directamente sobre ningún material combustible, aparte de pisos de madera (consulte las CONSIDERACIONES DE SEGURIDAD).
- Estar situado cerca de la chimenea o ventilación y estar conectado al sistema de distribución de aire. Consulte la sección “Tuberías de aire”.
- Disponer de espacio suficiente para el mantenimiento y la limpieza. Cumpla siempre con las distancias mínimas de protección contra incendios que se muestran en la [Tabla 1](#) o en la etiqueta del espacio libre alrededor del calefactor para las construcciones combustibles.

## ⚠ PRECAUCIÓN

### RIESGO DE LESIONES PERSONALES O DAÑOS A LA PROPIEDAD

El uso o la instalación indebidos de este calefactor pueden dar como resultado la falla prematura de sus componentes. A menos que se establezca lo contrario, este calefactor de gas puede usarse para calefaccionar edificios en construcción siempre que se cumplan las condiciones a continuación:

- El calefactor se instala permanentemente con todos los cables eléctricos, las tuberías, la ventilación y los conductos, según estas instrucciones de instalación. Se instala un conducto de aire de retorno sellado a la carcasa del calefactor que termina fuera del espacio que lo contiene. Esto evita presiones negativas creadas por el ventilador de circulación de aire, que pueden hacer que la llama se volatilice o que entren productos de la combustión a la estructura.
- Hay un termostato que controla el calefactor. No puede cablearse “en directo” para que genere calor continuo a la estructura sin control de termostato.
- Se proporciona un suministro de aire limpio exterior para la combustión. Esto sirve para reducir los efectos corrosivos de los adhesivos, selladores y otros materiales de construcción. También evita que el polvo de yeso se mezcle con el aire de combustión, lo que podría contaminar los componentes del calefactor y taparlos.
- La temperatura del aire de retorno al calefactor se mantiene entre 55 °F (13 °C) y 80 °F (27 °C), sin cierres ni reducciones por las noches. El uso del calefactor en un edificio en construcción se considera de funcionamiento intermitente como se detalla en las instrucciones de instalación.
- La subida de temperatura del aire se encuentra dentro del rango que figura en la placa de valores nominales del calefactor y la tasa de entrada de aire se ha programado al valor en la placa de identificación.
- Los filtros que limpian el aire circulante durante el proceso de construcción deben cambiarse o lavarse a fondo antes de que se ocupe el edificio.
- El calefactor, los conductos y los filtros se lavan según sea necesario para limpiar el polvo de yeso y los residuos de construcción de todos los componentes del sistema de calefacción y aire acondicionado, una vez terminada la construcción.
- Compruebe que todas las funciones del calefactor funcionen correctamente, lo que incluye la ignición, la tasa de entrada de gas, la subida de la temperatura del aire y la ventilación, de acuerdo con las instrucciones de instalación.

## ⚠ ADVERTENCIA

### RIESGO DE ENVENENAMIENTO POR MONÓXIDO DE CARBONO Y DAÑOS A LOS COMPONENTES

Si no se respeta esta advertencia podría ocurrir una lesión, la muerte o daños a los componentes de la unidad.

El aire corrosivo o contaminado puede causar fallas en las piezas que contienen el aire de la combustión, que podría filtrarse a la atmósfera dentro de la vivienda. El aire de combustión no debe contaminarse con compuestos halógenos, como flúor, cloro, bromuro y yoduro, entre otros. Estos elementos pueden corroer los intercambiadores de calor y acortar la vida del calefactor. Los aerosoles, los detergentes, las lejías, los disolventes de limpieza, las sales, los ambientadores y otros productos para el hogar contienen contaminantes del aire. No instale el calefactor en una atmósfera corrosiva o contaminada. Compruebe que se cumplan todos los requisitos del aire de combustión y circulante, además de los códigos y ordenanzas locales.

Los siguientes tipos de instalaciones para el calefactor pueden requerir AIRE EXTERIOR para la combustión por exposición química:

- Edificios comerciales
- Edificios con piscinas cubiertas
- Lavanderías
- Habitaciones de manualidades
- Almacenes de productos químicos

Si el aire se ve expuesto a las siguientes sustancias, no debe emplearse como aire de combustión y es posible que se necesite aire del exterior para este fin:

- Soluciones para permanentes
- Ceras y limpiadores clorinados
- Productos para piscinas con cloro
- Ablandadores de agua
- Sales o productos químicos de deshielo
- Tetracloruro de carbono
- Refrigerantes halógenos
- Disolventes de limpieza (como percloroetileno)
- Tintas de impresión, decapantes, barnices, etc.
- Ácido clorhídrico
- Cementos y pegamentos
- Suavizantes de tela antiestáticos para secadoras
- Materiales de limpieza de ácido de mampostería

A todos los equipos que quemen combustible se les debe suministrar aire para la combustión. Debe suministrarse aire suficiente para evitar la presión negativa en la habitación o espacio del equipo. Debe establecerse un sello positivo entre el gabinete del calefactor y el conducto de aire de retorno para evitar que extraiga aire del área del quemador.

## AIRE PARA COMBUSTIÓN Y VENTILACIÓN

### Introducción

#### Aplicaciones de ventilación directa (dos tuberías)

Si el calefactor se instala con ventilación directa (dos tuberías), no es necesaria ninguna medida especial para el aire de combustión. No obstante, otros electrodomésticos de gas instalados en el mismo espacio pueden necesitar aire del exterior para la combustión. Siga las pautas a continuación para garantizar que los demás electrodomésticos dispongan de aire de combustión suficiente.

#### Aplicaciones de aire de combustión ventilado

Si el calefactor se instala con la opción de aire de combustión ventilado, el ático o semisótano deben disponer de comunicación libre con el

exterior para que haya aire de combustión suficiente. La tubería de aire de combustión no puede desembocar en áticos o semisótanos donde haya ventiladores diseñados para operar durante la estación en que se usa la calefacción. Si los hay, la tubería de aire de combustión deberá terminar en el exterior como un sistema de ventilación directa de dos tuberías.

Todo el aire de combustión se dirige directamente al calefactor desde un espacio bien ventilado con aire del exterior (por ejemplo, un ático, semisótano o un armario); este espacio debe estar bien aislado del espacio de la vivienda o el garaje. Además, otros electrodomésticos de gas instalados en el mismo espacio pueden necesitar aire del exterior para la combustión. Siga las pautas a continuación para asegurarse de que el tejado o semisótano ofrezcan el espacio necesario para que haya aire para combustión y ventilación suficiente. Siga las pautas a continuación para garantizar que los demás electrodomésticos dispongan de suficiente aire para la combustión.

Se debe suministrar aire de combustión, ventilación y dilución adecuado de acuerdo con lo siguiente:

- Instalaciones en Estados Unidos: Sección 9.3 de la edición vigente del código NFPA 54/ANSI Z223.1 de aire para combustión y ventilación, y las disposiciones vigentes de los códigos de construcción locales.
- Canadá: Parte 8 de la edición vigente de CAN/CSA-B149.1, Sistemas de ventilación y suministro de aire para electrodomésticos.

## ⚠ PRECAUCIÓN

### RIESGO DE CORROSIÓN DEL CALEFACTOR

Si no respeta esta precaución puede provocar daños al calefactor.

El aire de combustión no debe contaminarse con compuestos halógenos, como flúor, cloro, bromuro y yoduro, entre otros. Estos elementos pueden corroer los intercambiadores de calor y acortar la vida del calefactor. Los aerosoles, los detergentes, las lejías, los disolventes de limpieza, las sales, los ambientadores y otros productos para el hogar contienen contaminantes del aire.

## ⚠ ADVERTENCIA

### RIESGO DE ENVENENAMIENTO POR MONÓXIDO DE CARBONO

Si no respeta esta advertencia, podría sufrir lesiones personales o incluso la muerte.

El funcionamiento de ventiladores extractores, ventiladores de cocina, secadoras, ventiladores extractores para ático o chimeneas puede crear una CONDICIÓN DE PRESIÓN NEGATIVA en el calefactor. DEBERÁ suministrarse aire complementario a los dispositivos de ventilación, además del que necesita el calefactor. Consulte la advertencia sobre riesgo de envenenamiento por monóxido de carbono en la sección sobre ventilación de estas instrucciones para determinar si existe suficiente aire complementario.

## Método de aire de combustión del exterior

1. Proporcione espacio suficiente para la combustión, ventilación y dilución de los gases con ayuda de conductos o aberturas horizontales o verticales permanentes que comuniquen directo al exterior o a espacios comunicados directamente con el exterior.
2. La Fig. 6 ilustra la forma de crear DOS ABERTURAS AL EXTERIOR, una de admisión y otra de escape del aire de combustión y ventilación hacia el exterior.
  - a. Una de las aberturas DEBE comenzar a unas 12 in (300 mm) del techo y la otra DEBE comenzar a unas 12 in (300 mm) del piso.
  - b. Siga las indicaciones de la Fig. 6 y la Tabla 3 para el tamaño de las aberturas y los conductos.
  - c. DOS CONDUCTOS HORIZONTALES requieren 1 pulgada cuadrada (645 mm cuadrados) de área libre por cada 2000 BTUH (1100 mm<sup>2</sup>/kW) de entrada combinada para todos los electrodomésticos de gas situados en dicho espacio, según la Fig. 6 y la Tabla 3.
  - d. DOS CONDUCTOS O APERTURAS VERTICALES requieren 1 pulgada cuadrada (645 mm cuadrados) de área libre por cada 4000 BTUH (550 mm<sup>2</sup>/kW) de entrada combinada para todos los electrodomésticos de gas situados en dicho espacio, según la Fig. 6 y la Tabla 3.
3. UNA ABERTURA AL EXTERIOR requiere lo siguiente:
  - a. 1 pulgada cuadrada (645 mm cuadrados) de área libre por cada 3000 BTUH (734 mm<sup>2</sup>/kW) de entrada combinada para todos los electrodomésticos de gas situados en dicho espacio, según la Fig. 6 y la Tabla 3.
  - b. No menos que la suma de las áreas de todos los conectores de ventilación del espacio.

La abertura deberá comenzar a unas 12 in (300 mm) del techo. Los electrodomésticos deben tener al menos 1 in (25 mm) de espacio libre a los lados y por detrás y 6 in (150 mm) por delante. La abertura debe comunicar directamente con el exterior o a través de un conducto vertical u horizontal con el exterior o con espacios (semisótano o ático) que se comuniquen directamente con el exterior.

Tabla 3 – Área mínima requerida para cada abertura o conducto de aire de combustión hacia el exterior

ENTRADA DEL CALEFACTOR (BTUH)	DOS CONDUCTOS HORIZONTALES (1 IN CUADRADA/2000 BTUH) (1100 MM CUADRADOS/KW)		UN SOLO CONDUCTO O ABERTURA (1 IN CUADRADA/3000 BTUH) (734 MM CUADRADOS/KW)		DOS ABERTURAS O CONDUCTOS VERTICALES (1 IN CUADRADA/4000 BTUH) (550 MM CUADRADOS/KW)	
	Área libre de la abertura y el conducto en pulgadas cuadradas (mm cuadrados)	Conducto redondo Diám. en in (mm)	Área libre de la abertura y el conducto en pulgadas cuadradas (mm cuadrados)	Conducto redondo Diám. en in (mm)	Área libre de la abertura y el conducto Pulgadas cuadradas (mm)	Conducto redondo Diám. en in (mm)
40 000*	20 (12904)	5 (127)	14 (8696)	5 (127)	10 (6452)	4 (102)
60,000	30 (19355)	6 (152)	20 (13043)	5 (127)	15 (9678)	5 (127)
80,000	40 (25807)	7 (178)	27 (17391)	6 (152)	20 (12904)	5 (127)
100,000	50 (32258)	8 (203)	34 (21739)	7 (178)	25 (16130)	6 (152)
120,000	60 (38709)	9 (229)	40 (26087)	7 (178)	30 (19355)	6 (152)
140 000*	70 (45161)	10 (254)	47 (30435)	8 (203)	35 (22581)	7 (178)

\* No todas las familias tienen este modelo.



**EXAMPLES: Calcular área libre**

CALEFACCIÓN		CALENTADOR DE AGUA	=	ENTRADA TOTAL	=	
100,000	+	30,000	=	(130 000 entre 4000)	=	32,5 in <sup>2</sup> por cada dos aberturas o conductos verticales
60,000	+	40 000	=	(100 000 entre 3000)	=	33,3 in <sup>2</sup> por cada conducto o abertura
80,000	+	30,000	=	(110 000 entre 2000)	=	55,0 in <sup>2</sup> por cada dos conductos horizontales

**Tabla 4 – Volúmenes mínimos de espacio por 100 % de aire de combustión, ventilación y dilución del exterior**

ACH	OTRO TOTAL ASISTIDO POR VENTILADOR (TASA DE ENTRADA DE GAS DE 1000 BTUH)			TOTAL ASISTIDO POR VENTILADOR (TASA DE ENTRADA DE GAS DE 1000 BTUH)					
	30	40	50	40	60	80	100	120	140
	Volumen de espacio en pies <sup>3</sup> (m <sup>3</sup> )								
0,60	1,050 (29.7)	1,400 (39.6)	1,750 (49.5)	1,400 (39.6)	1,500 (42.5)	2,000 (56.6)	2,500 (70.8)	3,000 (84.9)	3,500 (99.1)
0,50	1,260 (35.6)	1,680 (47.5)	2,100 (59.4)	1,680 (47.5)	1,800 (51.0)	2,400 (67.9)	3,000 (84.9)	3,600 (101.9)	4,200 (118.9)
0,40	1,575 (44.5)	2,100 (59.4)	2,625 (74.3)	2,100 (59.4)	2,250 (63.7)	3,000 (84.9)	3,750 (106.1)	4,500 (127.3)	5,250 (148.6)
0,30	2,100 (59.4)	2,800 (79.2)	3,500 (99.1)	2,800 (79.2)	3,000 (84.9)	4,000 (113.2)	5,000 (141.5)	6,000 (169.8)	7,000 (198.1)
0,20	3,150 (89.1)	4,200 (118.9)	5,250 (148.6)	4,200 (118.9)	4,500 (127.3)	6,000 (169.8)	7,500 (212.2)	9,000 (254.6)	10,500 (297.1)
0,10	6,300 (178.0)	8,400 (237.8)	10,500 (297.3)	8,400 (237.8)	9,000 (254.6)	12,000 (339.5)	15,000 (424.4)	18,000 (509.2)	21,000 (594.1)
0,00	NP	NP	NP	NP	NP	NP	NP	NP	NP

NP = No permitido

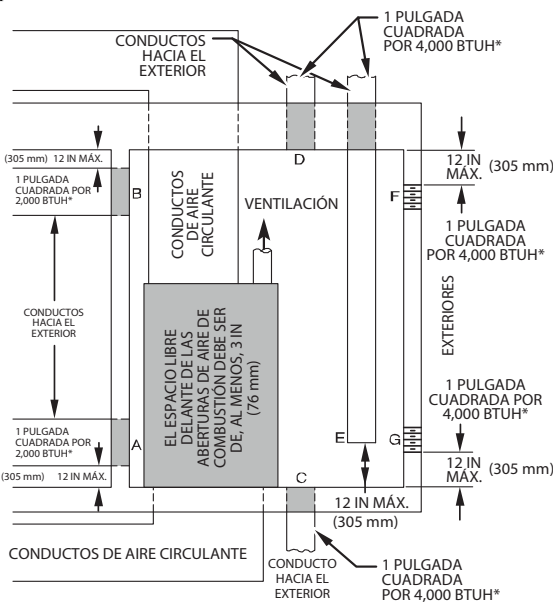

\* Dimensiones mínimas de 76 mm. (3 pulg.)  
 NOTA: Use cualquiera de las siguientes combinaciones de aberturas: A y B, C y D, D y E, F y G

L12F012

**Fig. 6 – Aire para combustión, ventilación y dilución del exterior**

**TRAMPA DE CONDENSACIÓN**

**Trampa de condensación: orientación de flujo ascendente**

Si el calefactor está instalado en posición de flujo ascendente, no es necesario cambiar la ubicación de la trampa de condensación ni de los tubos correspondientes. Consulte la Fig. 7 para informarse sobre la trampa de condensación de flujo ascendente. Consulte la sección “Drenaje de condensación” para obtener más información sobre la instalación del drenaje de condensación.

**Trampa de condensación: orientación de flujo descendente**

Cuando el calefactor se instala en posición de flujo descendente, en un principio la trampa de condensación se encontrará, de fábrica, en la esquina superior izquierda de la caja recolectora. Consulte la imagen superior en la Fig. 8. En este caso, la trampa de condensación debe cambiarse de lugar para que la condensación drene adecuadamente. Consulte la imagen inferior en la Fig. 8.

Para cambiar de lugar la trampa de condensación:

- Oriente el calefactor a la posición de flujo descendente.
- La Fig. 8 muestra la trampa de condensación y las tuberías antes y después del cambio de ubicación. Consulte la Fig. 8 para comenzar la conversión de la trampa.
- Consulte la sección “Drenaje de condensación” para obtener más información sobre la instalación del drenaje de condensación.

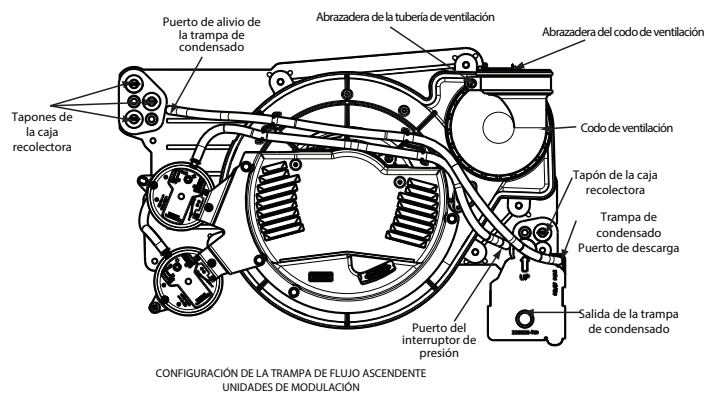

**Fig. 7 – Configuración de la trampa de flujo ascendente (La apariencia puede variar)**

A11306

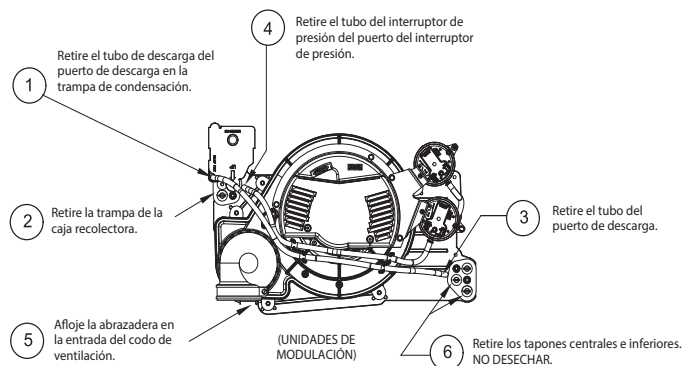

**Configuración de fábrica no convertida Tal como se muestra en la orientación de flujo descendente**

A11585A



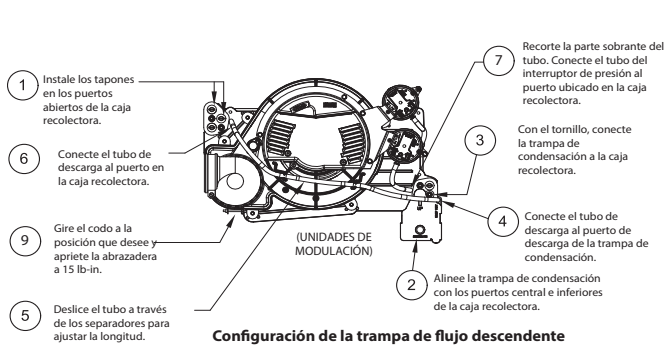

Configuración de la trampa de flujo descendente

Fig. 8 – Configuración de la trampa de flujo descendente (La apariencia puede variar)

A11585B

### Trampa de condensación: orientación horizontal

Cuando el calefactor se instala en posición horizontal derecha, en un principio la trampa de condensación se encontrará, de fábrica, en la esquina inferior izquierda de la caja recolectora. Consulte la imagen superior en la Fig. 10.

Cuando el calefactor se instala en posición horizontal izquierda, en un principio la trampa de condensación se encontrará, de fábrica, en la parte superior de la caja recolectora. Consulte la imagen superior en la Fig. 9. En ambos casos habrá que cambiar la caja recolectora de sitio para que la condensación drene adecuadamente. Consulte las imágenes inferiores en la Fig. 10 y la Fig. 9.

Se requiere un juego de instalación horizontal (arandela de trampa) adicionales no suministrados de fábrica solo para todas las instalaciones horizontales de ventilación directa. El juego contiene una arandela gruesa de goma diseñada para crear un sello entre la carcasa del calefactor y la trampa de condensación; consulte la Fig. 11.

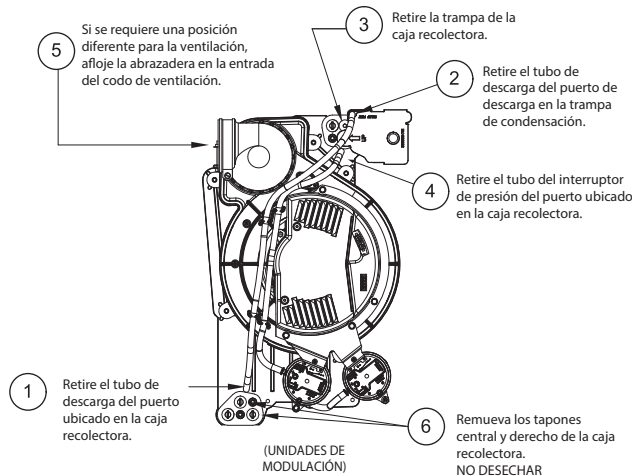

Configuración de fábrica no convertida de la trampa Tal como se muestra en la orientación horizontal izquierda

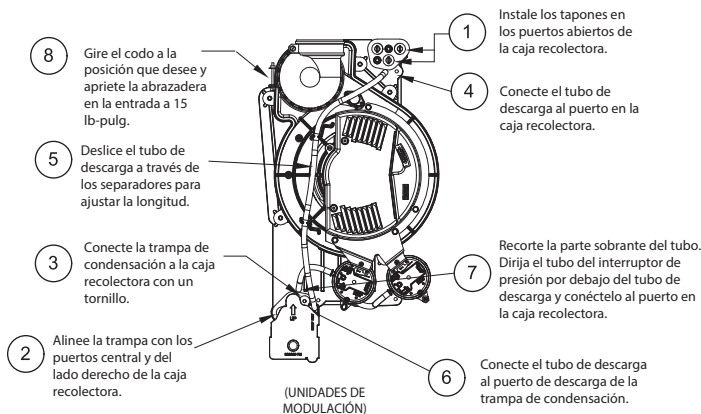

Configuración de la trampa horizontal a la izquierda

Fig. 9 – Configuración horizontal izquierda (La apariencia puede variar)

A11586

Para cambiar de lugar la trampa de condensación:

- Retire la cubierta prepunzonada del agujero en la carcasa correspondiente a la trampa de condensación.
- Instale la arandela en la carcasa cuando se requiera para aplicaciones horizontales de ventilación directa.
- Oriente el calefactor a la posición deseada.
- Deje 2 in (51 mm) de distancia debajo del calefactor para la trampa de condensación y la línea de drenaje.
- La Fig. 10 muestra la trampa de condensación y las tuberías antes y después del cambio a la posición derecha horizontal.
- La Fig. 9 muestra la trampa de condensación y las tuberías antes y después del cambio a la posición izquierda horizontal.
- Consulte la figura apropiada para comenzar la conversión de la trampa.
- Consulte la sección “Drenaje de condensación” para obtener más información sobre la instalación del drenaje de condensación.

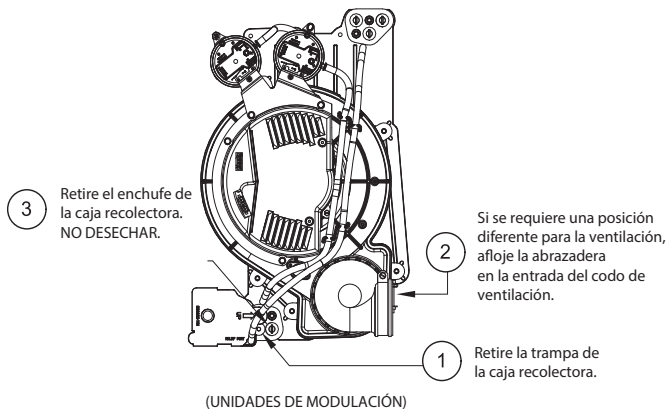

(UNIDADES DE MODULACIÓN)  
**Configuración de fábrica no convertida de la trampa**  
**Tal como se muestra en la orientación horizontal derecha**

A11278A

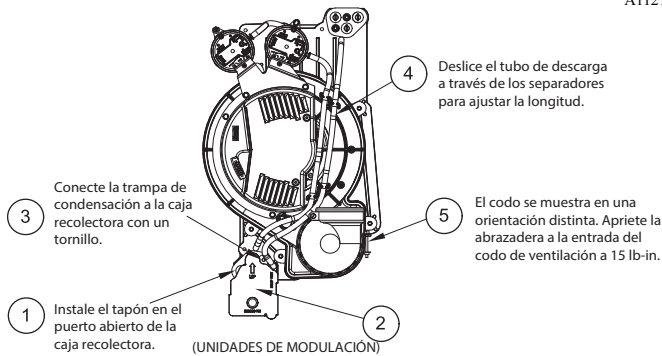

(UNIDADES DE MODULACIÓN)  
**Configuración de la trampa horizontal a la derecha**

**Fig. 10 – Configuración de la trampa horizontal a la derecha**  
**(La apariencia puede variar)**

A11278B

## CONEXIÓN DE DRENAJE DE CONDENSADO

### ! PRECAUCIÓN

#### RIESGO DE CONGELACIÓN Y RUPTURA DE LAS CAÑERÍAS DE AGUA

Si no se ofrece protección contra el riesgo de congelación podrían producirse daños a la propiedad.

DEBEN tomarse precauciones especiales al instalar el calefactor en un área donde la temperatura pueda caer por debajo del punto de congelación. Esto podría afectar el funcionamiento o dañar el equipo. Si el lugar donde se encuentra el calefactor puede congelarse, deben protegerse la línea de drenaje y la trampa de drenaje. En estas instalaciones, se requiere utilizar calefactores para trampas de drenaje adicionales, cinta térmica eléctrica o anticongelantes para vehículos recreativos.

NO instale una trampa para la línea de drenaje en ningún otro lugar que no sea la trampa de drenaje de condensación que viene con el calefactor. Si es posible, NO pase la línea de drenaje por lugares donde pueda congelarse. La línea debe terminar en un desagüe interior para evitar que la condensación se congele y que haya posibles daños a la propiedad.

DEBEN tomarse precauciones especiales al instalar el calefactor en un área donde la temperatura pueda caer por debajo de los 32 °F (0 °C). Esto podría afectar el funcionamiento o dañar el equipo. Si el lugar donde se encuentra el calefactor puede congelarse, deben protegerse la línea de drenaje y la trampa de drenaje. En áreas en las que la temperatura pueda estar por debajo de los 32 °F (0 °C), se recomienda mucho utilizar un juego de protección anticongelante de la condensación. Consulte la sección de accesorios de los datos del producto para ver el número del juego correspondiente. Si no se utiliza el juego de protección anticongelante de la condensación, la trampa de condensación instalada de fábrica debe estar adecuadamente cubierta con una cinta térmica autorreguladora, blindada y a prueba de agua con una clasificación nominal de 3 a 6 vatios por pie (de 10 a 20 vatios por metro) a 115 voltios, 40 °F (4 °C). **Si la cinta térmica no se fija de manera eficaz a la trampa y si esta no se cubre bien con la cinta, la trampa se puede congelar y agrietar, lo que puede dar lugar a una fuga que podría causar daños a la propiedad.** En aplicaciones con posibilidad de congelamiento, la cinta térmica especificada arriba también debe cubrir o envolver adecuadamente el resto de la línea de drenaje de condensación para proporcionar protección anticongelante. Envuelva la trampa de drenaje y la línea de drenaje con cinta térmica y sujétela con lazos de plástico apropiados. Siga las recomendaciones del fabricante de la cinta. Ceba la trampa antes de encender el calefactor.

La línea de drenaje de condensación se deberá mantener o asegurar según los códigos locales. Los soportes y abrazaderas deben separarse para evitar que la línea de drenaje se afloje o se salga de su sitio en el calefactor o punto de terminación. En ausencia de códigos locales, consulte la edición vigente del Código Nacional de Normas en Plomería, en Estados Unidos o la edición vigente del Código Nacional de Plomería de Canadá en Canadá.

### ! NOTA

La trampa de condensación se extiende por debajo del lateral de la carcasa en la posición horizontal. Se requiere una distancia mínima de 2 in (51 mm) entre la parte lateral de la carcasa y la plataforma del calefactor para que la trampa pueda salir de la carcasa en la posición horizontal. Debe haber una curva de descenso de 1/4 de pulgada por pie (20 mm por metro) como mínimo.

La arandela para la trampa de drenaje horizontal adicional no se incluye y SOLO SE NECESITA EN APLICACIONES DE VENTILACIÓN DIRECTA. NO es necesaria en aplicaciones en las que se utiliza una sola tubería o una ventilación de aire de combustión ventilado.

### ! PRECAUCIÓN

#### RIESGO DE DAÑO A LA PROPIEDAD

Si no se respeta esta precaución podrían romperse las tuberías de agua o producirse daños a la propiedad.

Si se instala una bomba de condensación y el drenaje de condensación se atasca o la bomba falla, el calefactor podría apagarse. No deje la vivienda sola si el tiempo amenaza temperaturas bajo cero, sin antes cerrar el suministro de agua y vaciar las cañerías o tomar alguna otra medida para que las tuberías no se congelen.

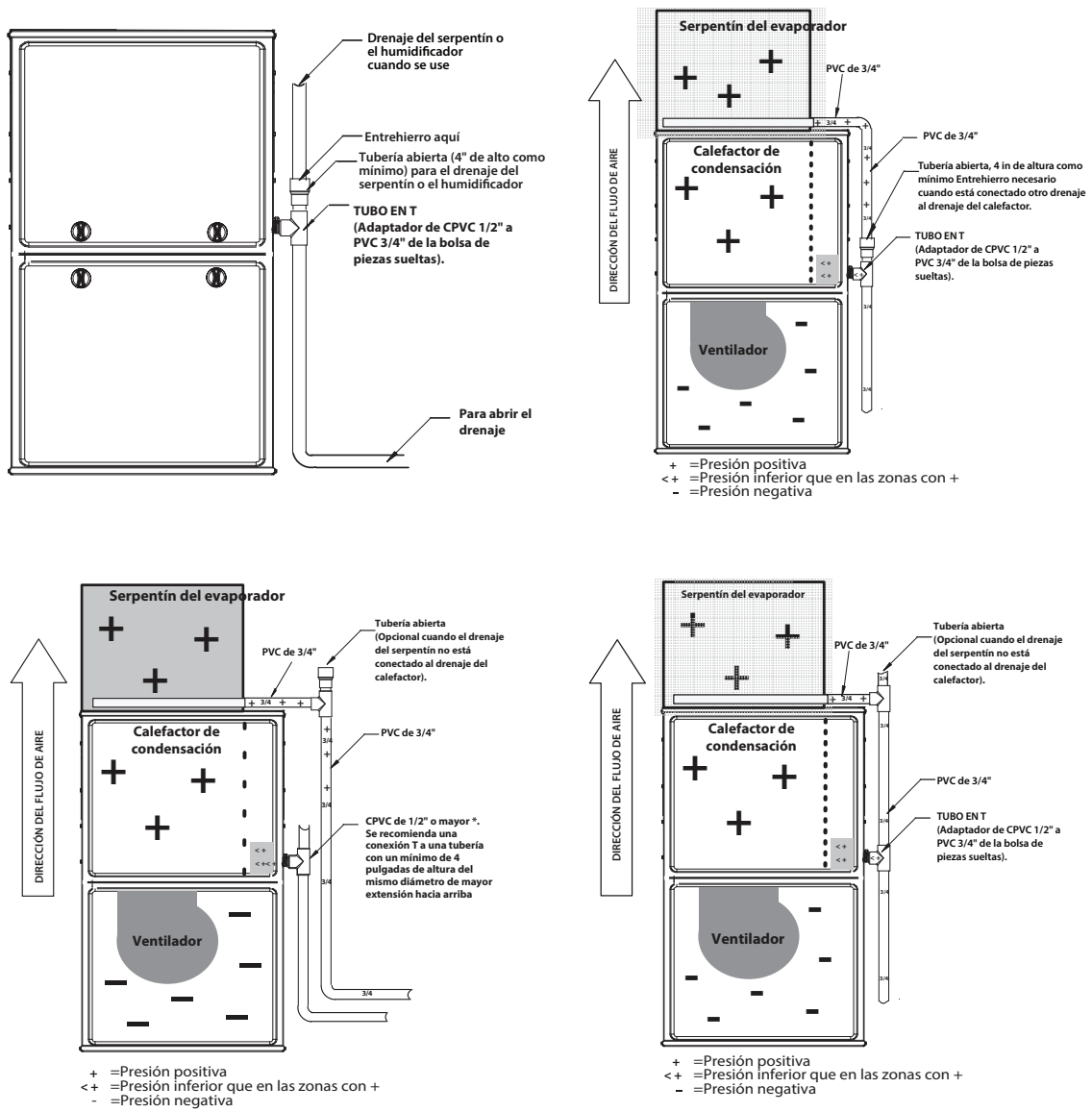

Fig. 11 – Ejemplo de conexión del drenaje *in situ*

A170135

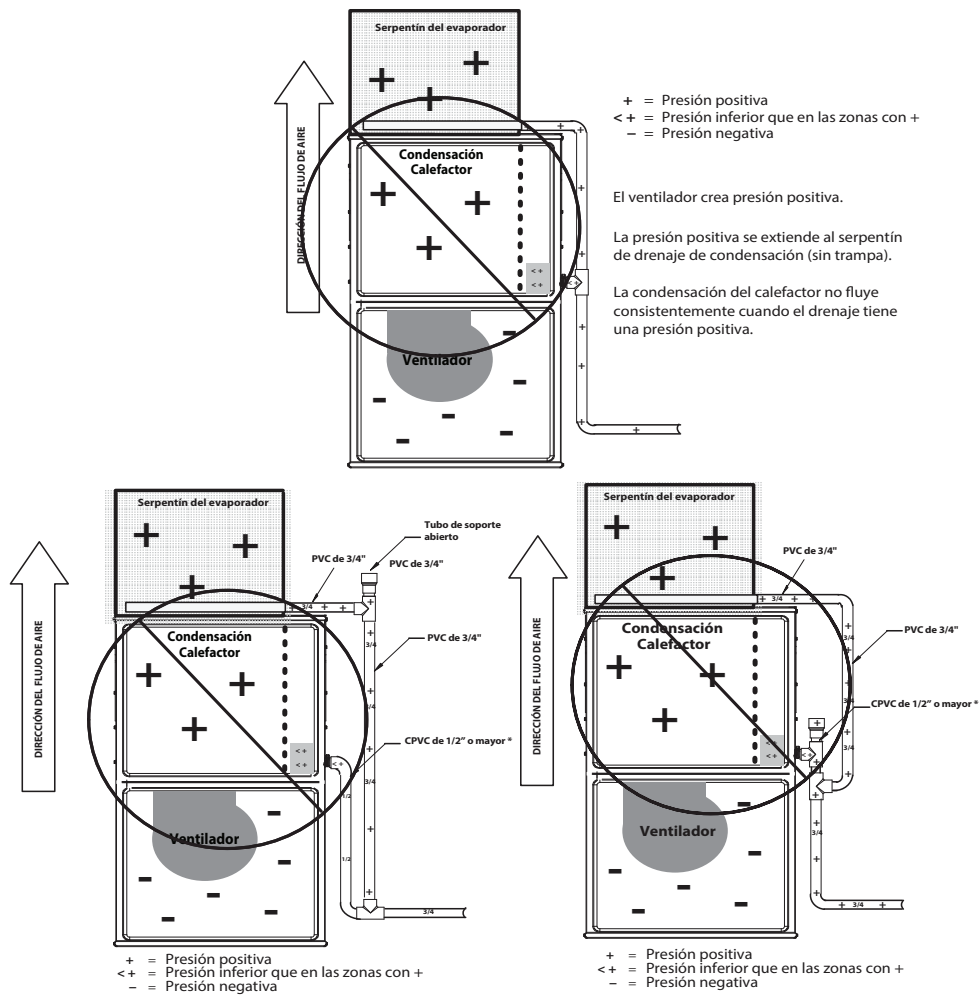

Fig. 12 – Ejemplo de conexión del drenaje *in situ* (no permitido)

**Orientación de flujo ascendente/descendente**

En la orientación de flujo ascendente o flujo descendente, la trampa de condensación se encuentra dentro de la carcasa del calefactor. El drenaje de condensación debe enrutarse desde la trampa a través de la carcasa del calefactor. Puede enrutar el drenaje de condensación por el lado izquierdo o derecho de la carcasa. (Considere derecha e izquierda desde una vista frontal del calefactor).

Se puede conectar un drenaje de condensación con serpentín interior o un drenaje del humidificador al drenaje de condensación externo del calefactor que viene incluido:

- Los drenajes no están unidos por una tubería dura, y
- Hay un espacio de aire en el punto donde las dos tuberías de drenaje se unen o
- Todas las tuberías de condensación son de PVC de al menos 3/4 in y hay una conexión de descarga en T en la parte superior de la tubería de drenaje de condensación, como se muestra en la Fig. 11.

**NOTA:** Si la carcasa es más estrecha, podría resultar más fácil quitar la trampa de condensación, conectar los componentes de la línea de drenaje y volver a instalar la trampa. Lea todos los pasos para familiarizarse con ellos.

**Drenaje de condensación por el lado derecho:**

1. Quite la tapa del agujero prepunzonado de 7/8 in en el lado derecho de la carcasa. Consulte la Fig. 14 para ver la técnica recomendada para hacerlo.
2. Saque de la bolsa de piezas sueltas el codo de goma de drenaje preformado y las dos abrazaderas de resorte.

3. Deslice una abrazadera de resorte de 1 in (25 mm) por el extremo liso, sin la arandela formada, del codo de drenaje.
4. Desde dentro de la carcasa, introduzca el extremo de la arandela formada del codo a través del agujero prepunzonado de 7/8 de pulgada de la carcasa.
5. Introduzca la arandela a través de la carcasa desde afuera hasta que quede encajada en el agujero prepunzonado
6. Acople el extremo liso del codo de drenaje al adaptador de salida de la trampa de drenaje. Sujete el codo de drenaje a la trampa con la abrazadera de resorte.

A14532

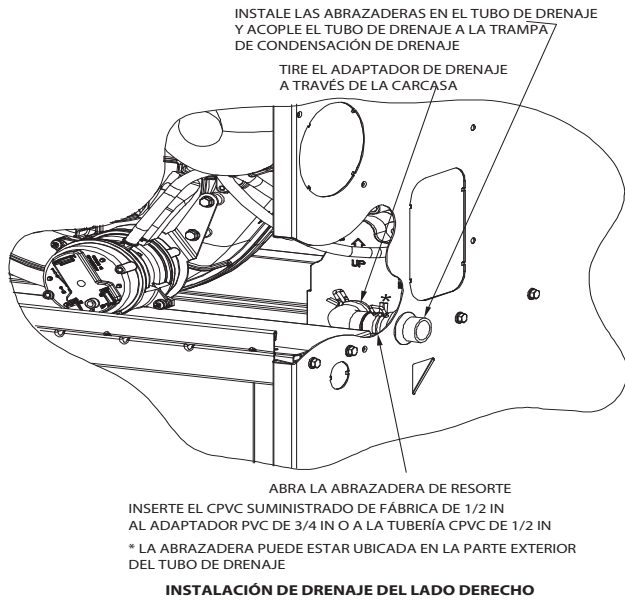

**Fig. 13 – Arandela de drenaje de goma formada**

A11342A

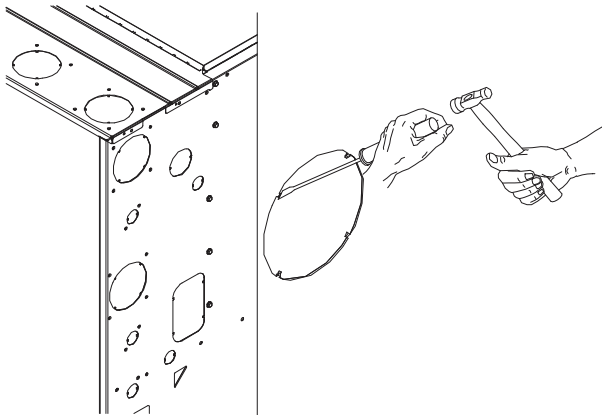

**⚠ PRECAUCIÓN**

**PELIGRO DE CORTE**

Si no respeta esta precaución, puede sufrir lesiones personales. Las láminas metálicas pueden tener bordes filosos o dentados. Tenga precaución y use ropa de protección adecuada, gafas de seguridad y guantes cuando manipule piezas y realice el mantenimiento en el horno.

**Fig. 14 – Retiro de la tapa del agujero prepunzonado**

L12F019B

El resto de la línea de drenaje puede construirse con tubería de CPVC de 1/2 in o de PVC de 3/4 in no incluida, de acuerdo con los códigos de construcción locales. En la bolsa de piezas sueltas hay un adaptador de CPVC de media pulgada a PVC de 3/4 de pulgada.

7. Instale el adaptador o conecte la tubería de CPVC de 1/2 in; para hacerlo, deslice una abrazadera de resorte sobre el extremo abierto de la arandela en la parte exterior de la carcasa del calefactor.
8. Abra la abrazadera de resorte e introduzca el extremo largo del adaptador o la tubería de CPVC de media pulgada en el adaptador de salida de la tubería de drenaje.
9. Conecte el resto de las tuberías de condensación a un drenaje o a una bomba de condensación aprobados para uso con condensación ácida del calefactor y compatible con aceites minerales y vegetales, como puede ser el aceite de canola.

Deje una curva de descenso de 1/4 de pulgada por pie (20 mm por metro) como mínimo desde el calefactor en las secciones horizontales de la línea de drenaje.

**SUGERENCIA DE LOS CONTRATISTAS:** Los contratistas demostraron que retirar temporalmente el conjunto del inductor en aplicaciones de flujo ascendente al realizar los pasos siguientes, hace que sea más fácil conectar el drenaje del lado izquierdo en este tipo de aplicaciones.

**Drenaje de condensación por el lado izquierdo:**

1. Si el drenaje de condensación se coloca a la izquierda, la línea de drenaje se enruta desde la trampa de condensación, por detrás del inductor (flujo ascendente) o la válvula de gas (flujo descendente) y se saca a través del lado izquierdo de la carcasa del calefactor. Con el calefactor se incluye una “tubería Z” preformada de CPVC de 1/2 pulgada. Esta tubería Z es lo bastante larga para extenderse por toda la carcasa para conexiones de drenaje.
2. Ubique la tubería Z. Saque de la bolsa de piezas sueltas el codo de drenaje preformado y las cuatro abrazaderas de resorte.
3. Para acoplar la tubería Z a la trampa de condensación y al exterior del calefactor hay que modificar el codo de goma de drenaje formado como se muestra en la Fig. 16.
4. Para retirar la arandela formada del codo de goma de drenaje, corte el codo a lo largo de la línea vertical situada a 1-3/8 in (35 mm) aproximadamente de la arandela formada; consulte la Fig. 16. **NO DESECHE LA ARANDELA FORMADA NI EL CODO DE GOMA.** Utilizará ambas piezas.



**Fig. 15 – Conexión y enrutamiento de la trampa de drenaje**  
(La apariencia puede variar)

A170128

Ensamble y enrute la línea de drenaje por el lado opuesto del calefactor como se detalla a continuación:

5. Quite la tapa del agujero prepunzonado en el lado izquierdo de la carcasa. Consulte la Fig. 14 para ver la técnica recomendada para hacerlo.
6. Desde el exterior de la carcasa, introduzca el extremo angular de la tubería Z por el agujero de drenaje en el lado izquierdo de la carcasa y detrás del inductor o la válvula de gas. Deje que la tubería Z descansa por el momento en el estante del ventilador (flujo ascendente) o en la caja del quemador (flujo descendente). (NOTA: Si se retira el alojamiento del inductor para facilitar la instalación, no es necesario este paso).
7. Después de insertar la tubería Z por la carcasa, deslice una abrazadera de resorte sobre cada uno de sus extremos.



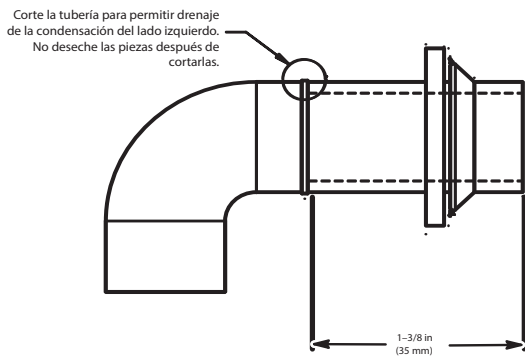

**Fig. 16 – Modificación del codo de goma de drenaje**

A11581

8. Desde dentro de la carcasa, introduzca el extremo corto de la arandela formada que cortó del codo de goma de drenaje a través del agujero prepunzonado de drenaje de 7/8 de pulgada en la carcasa.
9. Introduzca la arandela a través de la carcasa desde afuera hasta que quede encajada en el agujero prepunzonado.
10. Alinee la tubería Z con el extremo largo de la arandela dentro del calefactor e introdúzcala ligeramente. El extremo angulado del tubo al otro lado de la carcasa debe mirar hacia el frente del calefactor.
11. Deslice una abrazadera de resorte sobre el extremo del codo de goma de drenaje restante.
12. Acople el codo de drenaje al extremo angulado de la tubería Z y al adaptador de salida de la trampa de drenaje. Ajuste la longitud de la tubería Z introducida en la arandela en el lado opuesto del calefactor según sea necesario para la correcta instalación y posicionamiento. Tanto en las orientaciones de flujo ascendente como en las de flujo descendente, la tubería Z NO debe descansar sobre ninguna de las piezas de metal.
13. Sujete el codo de goma a la trampa de drenaje y a la tubería Z con las abrazaderas de resorte.
14. Sujete la arandela a la tubería Z con la abrazadera de resorte.

El resto de la línea de drenaje puede construirse con tubería de CPVC de 1/2 in o de PVC de 3/4 in no incluida, de acuerdo con los códigos de construcción locales. En la bolsa de piezas sueltas hay un adaptador de CPVC de media pulgada a PVC de 3/4 de pulgada.

15. Instale el adaptador o conecte la tubería de CPVC de 1/2 in; para hacerlo, deslice una abrazadera de resorte sobre el extremo abierto de la arandela en la parte exterior de la carcasa del calefactor.
16. Abra la abrazadera de resorte e introduzca el extremo largo del adaptador o la tubería de CPVC de media pulgada en el adaptador de salida de la tubería de drenaje.
17. Conecte el resto de las tuberías de condensación a un drenaje o a una bomba de condensación aprobados para uso con condensación ácida del calefactor y compatible con aceites minerales y vegetales, como puede ser el aceite de canola.

Deje una curva de descenso de 1/4 de pulgada por pie (20 mm por metro) como mínimo desde el calefactor en las secciones horizontales de la línea de drenaje.

## ! NOTA

La arandela para la trampa de drenaje horizontal adicional no se incluye y SOLO SE NECESITA EN APLICACIONES DE VENTILACIÓN DIRECTA. NO es necesaria en aplicaciones en las que se utiliza una sola tubería o una ventilación de aire de combustión ventilado.

**SUGERENCIA DE LOS CONTRATISTAS:** Cuando se instale el calefactor en posición horizontal, utilice todo el codo de drenaje (es decir, NO lo corte como se muestra en la Fig. 16), para conectar la

trampa a la línea de drenaje. Esto ayuda a evitar que los golpes y sacudidas que pueda sufrir la línea de drenaje dañen la trampa de drenaje del calefactor. La tubería de drenaje debe estar bien alineada para que el codo no se doble.

### Orientación horizontal

1. La salida de la trampa de condensación se extiende 2 in (51 mm) por debajo de la carcasa del calefactor. Deje distancia suficiente para la trampa entre el calefactor y su plataforma.
2. Para facilitar el mantenimiento de la trampa, el codo de drenaje de condensación en la bolsa de piezas sueltas puede emplearse para crear un acoplador que facilite el servicio de la trampa de condensación y la línea de drenaje.
3. Quite la tapa del agujero prepunzonado de la trampa de condensación a un lado de la carcasa.
4. Instale la arandela para la trampa de drenaje en la carcasa si se requiere para una aplicación de ventilación directa. Si es necesario, quite la trampa, instale la arandela y vuelva a instalar la trampa.
5. Saque de la bolsa de piezas sueltas el codo de goma de drenaje preformado y las dos abrazaderas de resorte.
6. Conecte el codo entero o modificado o la arandela a la salida de la trampa de condensación con una abrazadera de resorte. La tubería de drenaje debe estar bien alineada para que el codo o la arandela no se doblen.
7. El resto de la línea de drenaje puede construirse con tubería de CPVC de 1/2 in o de PVC de 3/4 in, de acuerdo con los códigos de construcción locales. En la bolsa de piezas sueltas hay un adaptador de CPVC de media pulgada a PVC de 3/4 de pulgada.
8. Instale el adaptador o conecte la tubería de CPVC de 1/2 in; para hacerlo, deslice una abrazadera de resorte sobre el extremo abierto de la arandela o el codo en la parte exterior de la carcasa del calefactor.
9. Abra la abrazadera de resorte e introduzca el extremo largo del adaptador o la tubería de CPVC de media pulgada en el adaptador de salida de la tubería de drenaje.
10. Conecte el resto de las tuberías de condensación a un drenaje o a una bomba de condensación aprobados para uso con condensación ácida del calefactor y compatible con aceites minerales y vegetales, como puede ser el aceite de canola.

Deje una curva de descenso de 1/4 de pulgada por pie (20 mm por metro) como mínimo desde el calefactor en las secciones horizontales de la línea de drenaje.

NOTA: El ojal de la trampa se requiere solo para aplicaciones de ventilación directa.

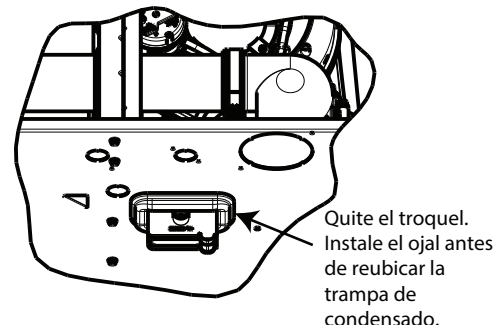

**Fig. 17 – Arandela para la trampa de drenaje horizontal**

A11582



## INSTALACIÓN

### ! NOTA

El calefactor tiene una certificación del 2 % o menos de fuga en CFM de aire acondicionado suministrado, cuando se presuriza una columna de agua de 1 pulgada con todas las admisiones de aire presentes, incluido el cierre inferior en aplicaciones de flujo ascendente y horizontales, salidas de aire, y puertos de fontanería y eléctricos sellados.

### Instalación de flujo ascendente

**NOTA:** El calefactor debe inclinarse como se muestra en la Fig. 18 para que la condensación drene correctamente.

NIVEAU 0 MM (0 PO) A  
13 MM (1/2 PO) MAX.

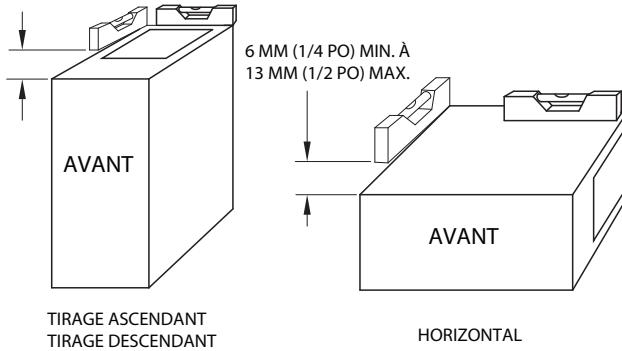

Fig. 18 – Requisitos de inclinación del calefactor

A11237

### Conexiones del aire de suministro

Si el calefactor no lleva un serpentín de enfriamiento, el conducto de salida debe llevar un panel de acceso desmontable. Esta abertura deberá ser accesible cuando el calefactor esté instalado y de tamaño suficiente para poder ver, con la ayuda de una luz, el intercambiador de calor para posibles aperturas o para introducir una sonda con el fin de tomar muestras del aire. El accesorio de la cubierta evitará fugas.

Conecte el conducto de aire de suministro a las bridas en la salida del suministro de aire del calefactor. Doble la brida hacia arriba 90 grados, con unas pinzas para tubo anchas; consulte la Fig. 19. El conducto de suministro de aire debe conectarse SOLO a las bridas del conducto de aire de salida-suministro del calefactor o a la carcasa del serpentín de acondicionamiento de aire (si lo lleva). NO corte el lado de la carcasa principal del calefactor para conectar el conducto de aire de suministro, el humidificador o cualquier otro accesorio. Todos los accesorios del lado de suministro DEBEN conectarse a conductos externos a la carcasa principal del calefactor.

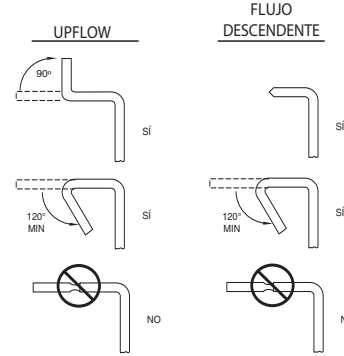
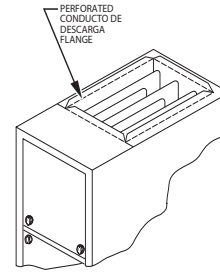

Fig. 19 – Bridas de conductos

A10493A

### Conexiones del aire de retorno

## ! ADVERTENCIA

### RIESGO DE INCENDIO

Si no se respeta esta advertencia podrían producirse lesiones personales, daños a la propiedad o incluso la muerte.

Nunca conecte las tuberías de aire de retorno a la parte de atrás del calefactor. Siga las instrucciones a continuación.

El conducto de aire de retorno debe conectarse en la parte inferior, a los lados (izquierdo o derecho) o en una combinación de parte inferior y lados de la carcasa del calefactor. Puede conectarse un humidificador de derivación en el lado de aire de retorno sin usar de la carcasa del calefactor; consulte la Fig. 20, la Fig. 21 y la Fig. 22.

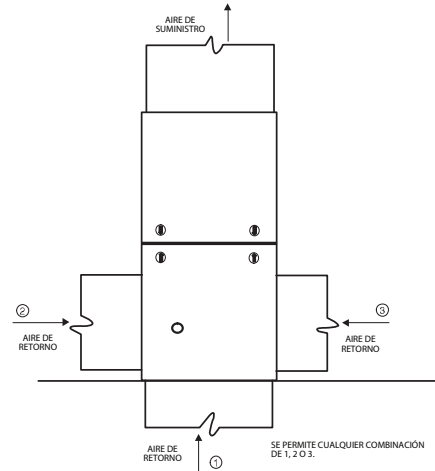
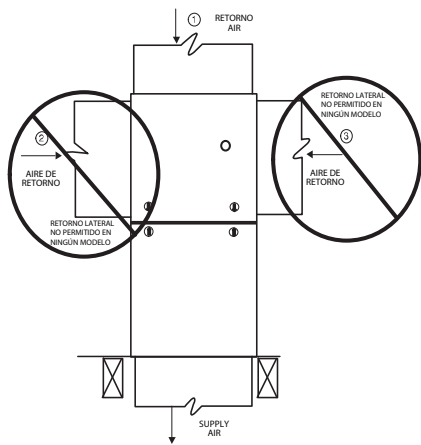
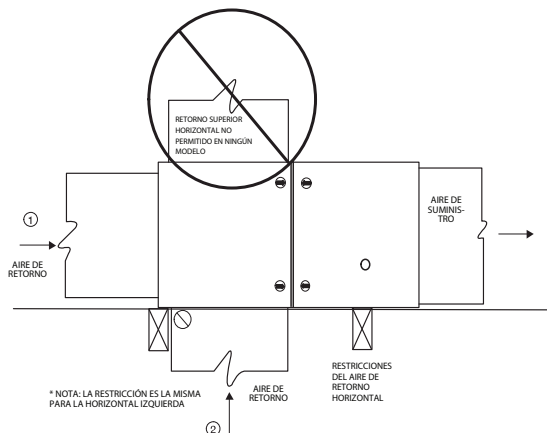

Fig. 20 – Configuraciones y restricciones de aire de retorno de flujo ascendente

A11036



**Fig. 21 – Configuraciones de aire de retorno de flujo descendente and Restrictions** A11037



**Fig. 22 – Configuraciones de aire de retorno horizontal and Restrictions** A11038

**Admisión de aire de retorno inferior**

Estos calefactores se envían con un panel de cierre inferior instalado en la apertura inferior del aire de retorno. Retire este panel si se usa el aire de retorno inferior. Este panel se puede utilizar como cierre inferior de una caja de aire de retorno inferior adicional, o bien se puede desechar. Para quitar el panel de cierre inferior, consulte la Fig. 23.

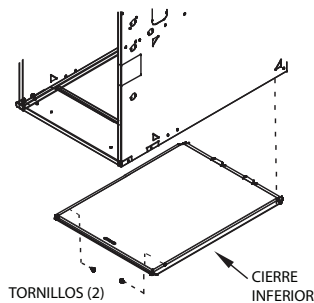

Dibujo representativo. Los modelos pueden variar.

1. Posicione el calefactor acostado o de lado
2. Retire los dos (2) tornillos que fijan el panel de cierre inferior a la carcasa del calefactor y retire el panel

**Fig. 23 – Retiro del panel de cierre inferior (dos tornillos)** A170123

**Admisión de aire de retorno lateral**

Estos calefactores se envían con un panel de cierre inferior instalado en la apertura inferior del aire de retorno. Este panel DEBE estar en su sitio cuando solo se utiliza aire de retorno lateral. Cuando lo requiera el

código, selle el cierre inferior al calefactor con masilla, cinta u otro método de sellado duradero.

**NOTA:** Las aberturas de aire de retorno laterales pueden usarse con configuraciones de FLUJO ASCENDENTE y algunas HORIZONTALES. No deben utilizarse las aberturas de aire de retorno laterales en configuraciones de FLUJO DESCENDENTE; consulte la Fig. 20, la Fig. 21 y la Fig. 22.

**Instalación de flujo descendente**

**NOTA:** El calefactor debe inclinarse como se muestra en la Fig. 18 para que la condensación drene correctamente.

**Conexiones del aire de suministro**

**NOTA:** En aplicaciones de flujo descendente, este calefactor puede instalarse sobre piso combustible siempre que se utilice cualquiera de los tres accesorios siguientes:

1. Determine la aplicación que va a instalar a partir de la Tabla 4.
2. Abra un agujero en el piso según la Tabla 4 y la Fig. 24.
3. Construya la cámara según las dimensiones especificadas en la Tabla 4 y la Fig. 24.
4. Instale un conjunto del serpentín de base o caja de serpentín especial como se muestra en la Fig. 24.

**NOTA:** Se recomienda quitar por completo las bridas de los conductos perforados de suministro de aire cuando se instale el calefactor sobre un serpentín con carcasa o caja de serpentín suministrados de fábrica. Para quitar la brida del conducto de suministro de aire, utilice pinzas anchas para tubo o una engastadora manual para doblar la brida hacia delante y hacia atrás hasta que se rompa. Tenga cuidado con los bordes cortantes; consulte la Fig. 19.

El conducto de aire de retorno debe conectarse a la apertura de aire de retorno (admisión inferior). NO corte los lados de la carcasa (derecho o izquierdo). Las conexiones del humidificador de derivación deben hacerse en los conductos o en las partes laterales de la carcasa del serpentín exteriores al calefactor; consulte la Fig. 21.

**Admisión de aire de retorno inferior**

Estos calefactores se envían con un panel de cierre inferior instalado en la apertura inferior del aire de retorno. Retire y deseche este panel si se usa el aire de retorno inferior en aplicaciones de flujo descendente. Para quitar el panel de cierre inferior, consulte la Fig. 23.

**Instalaciones horizontales**

**NOTA:** El calefactor debe inclinarse hacia delante como se muestra en la Fig. 18 para que la condensación drene correctamente.

**⚠ ADVERTENCIA**

**RIESGO DE INCENDIO, EXPLOSIÓN Y ENVENENAMIENTO POR MONÓXIDO DE CARBONO**

Si no respeta esta advertencia se podrían producir lesiones personales, daños a la propiedad o incluso la muerte.

No instale el calefactor sobre su parte trasera ni lo cuelgue con el compartimiento de control hacia abajo. El funcionamiento del control de seguridad se verá afectado. Nunca conecte las tuberías de aire de retorno a la parte de atrás del calefactor.

## ⚠ PRECAUCIÓN

### RIESGO DE DAÑOS MENORES A LA PROPIEDAD

Si no se respeta esta precaución podrían producirse daños menores a la propiedad.

Los códigos locales pueden requerir que haya una bandeja de drenaje debajo de todo el calefactor, además de una trampa de condensación, cuando el calefactor de condensación se encuentre en un ático o sobre un techo acabado.

Tabla 5 – Dimensiones de la abertura (in) (mm)

ANCHO DE LA CARCASA DEL CALEFACTOR IN. (mm)	APLICACIÓN	ABERTURA DE LA CÁMARA		ABERTURA DEL PISO	
		A	B	C	D
17-1/2 (445)	Aplicaciones de flujo ascendente en pisos combustibles y no combustibles (no se requiere subbase)	16 (406)	21-5/8 (549)	16-5/8 (422)	22-1/4 (565)
	Aplicaciones de flujo descendente en pisos no combustibles (no se requiere subbase)	15-7/8 (403)	19 (483)	16-1/2 (419)	19-5/8 (498)
	Aplicaciones de flujo descendente en pisos combustibles (se requiere subbase)	15-1/8 (384)	19 (483)	16-3/4 (425)	20-5/8 (600)
	Aplicaciones de flujo descendente en pisos combustibles con conjunto del serpentín o caja del serpentín (no se requiere subbase)	15-1/2 (394)	19 (483)	16-1/2 (419)	20 (508)
21 (533)	Aplicaciones de flujo ascendente en pisos combustibles y no combustibles (no se requiere subbase)	19-1/2 (495)	21-5/8 (549)	20-1/8 (511)	22-1/4 (565)
	Aplicaciones de flujo descendente en pisos no combustibles (no se requiere subbase)	19-3/8 (492)	19 (483)	20 (508)	19-5/8 (498)
	Aplicaciones de flujo descendente en pisos combustibles (se requiere subbase)	18-5/8 (473)	19 (483)	20-1/4 (514)	20-5/8 (600)
	Aplicaciones de flujo descendente en pisos combustibles con conjunto del serpentín o caja del serpentín (no se requiere subbase)	19 (483)	19 (483)	20 (508)	20 (508)
24-1/2 (622)	Aplicaciones de flujo ascendente en pisos combustibles y no combustibles (no se requiere subbase)	23 (584)	21-1/8 (537)	23-5/8 (600)	22-1/4 (565)
	Aplicaciones de flujo descendente en pisos no combustibles (no se requiere subbase)	22-7/8 (581)	19 (483)	23-1/2 (597)	19-5/8 (498)
	Aplicaciones de flujo descendente en pisos combustibles (se requiere subbase)	22-1/8 (562)	19 (483)	23-3/4 (603)	20-5/8 (600)
	Aplicaciones de flujo descendente en pisos combustibles con conjunto del serpentín o caja del serpentín (no se requiere subbase)	22-1/2 (572)	19 (483)	23-1/2 (597)	20 (508)

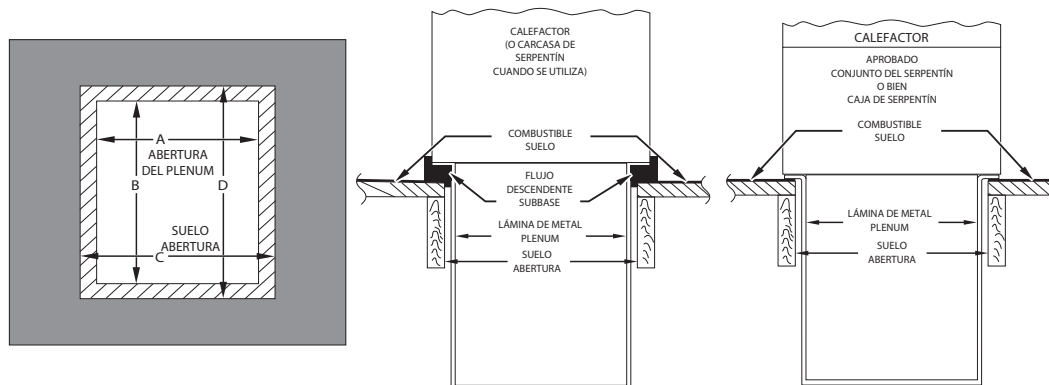

Fig. 24 – Instalación sobre piso combustible

A10491

## ⚠ PRECAUCIÓN

### PELIGRO DE CORTE

Si no respeta esta precaución, puede sufrir lesiones personales.

Las láminas metálicas pueden tener bordes filosos o dentados. Tenga precaución y use ropa de protección adecuada, gafas de seguridad y guantes cuando manipule piezas y realice el mantenimiento en el horno.

Acople el conducto de suministro de aire a la salida de suministro de aire del calefactor. Doble la brida hacia adentro más de 90 grados, con unas pinzas para tubo anchas; consulte la Fig. 19. El conducto de aire de suministro debe conectarse SOLO a la salida de suministro o a la carcasa del serpentín de acondicionamiento de aire del calefactor (si lo lleva). Cuando se instale en material combustible, el conducto de suministro de aire debe acoplarse SOLO a una subbase adicional o a una carcasa de serpentín del aire acondicionado aprobados por el fabricante. NO corte la carcasa principal del calefactor para conectar el conducto lateral de suministro de aire, el humidificador o cualquier otro accesorio. Todos los

accesorios del lado de suministro DEBEN conectarse mediante tuberías externas a la carcasa del calefactor.

### Conexiones del aire de retorno

## ADVERTENCIA

### **RIESGO DE INCENDIO**

Si no se respeta esta advertencia podrían producirse lesiones personales, daños a la propiedad o incluso la muerte.

Nunca conecte las tuberías de aire de retorno a la parte de atrás del calefactor. Siga las instrucciones a continuación.

El calefactor puede instalarse horizontalmente en un ático o semisótano, ya sea en el lado derecho (DER.) o el izquierdo (IZQ.). El calefactor puede colgarse de las vigas del piso, las vigas o la armadura del techo, o se puede instalar sobre una plataforma no combustible, bloques, ladrillos o una base.

### Conexiones del aire de suministro

Si el calefactor no lleva un serpentín de enfriamiento, el conducto de salida debe llevar un panel de acceso desmontable. Esta abertura deberá ser accesible cuando el calefactor esté instalado y de tamaño suficiente para poder ver, con la ayuda de una luz, el intercambiador de calor para posibles aperturas o para introducir una sonda con el fin de tomar muestras del aire. El accesorio de la cubierta evitará fugas.

Conecte el conducto de aire de suministro a las bridas en la salida del suministro de aire del calefactor. Doble la brida hacia arriba 90 grados, con unas pinzas para tubo anchas; consulte la Fig. 19. El conducto de suministro de aire debe conectarse SOLO a las bridas del conducto de aire de salida-suministro del calefactor o a la carcasa del serpentín de acondicionamiento de aire (si lo lleva). NO corte el lado de la carcasa principal del calefactor para conectar el conducto de aire de suministro, el humidificador o cualquier otro accesorio. Todos los accesorios DEBEN estar conectados al conducto externo a la carcasa principal del calefactor.

### Conexiones del aire de retorno

El conducto de aire de retorno puede conectarse a la parte inferior del calefactor. El lado de la carcasa que mira hacia abajo también puede emplearse para la conexión del aire de retorno. También puede utilizarse una combinación de la parte inferior y el lado que mira hacia abajo. El lado que mira hacia arriba de la carcasa no puede utilizarse para esta conexión de aire de retorno; consulte la Fig. 22.

### Admisión de aire de retorno inferior

Estos calefactores se envían con un panel de cierre inferior instalado en la apertura inferior del aire de retorno. Retire este panel si se usa el aire de retorno inferior. Este panel se puede utilizar como blindaje de seguridad o desecharse. Para quitar el panel de cierre inferior, consulte la Fig. 23.

### Admisión de aire de retorno lateral

Estos calefactores se envían con un panel de cierre inferior instalado en la apertura inferior del aire de retorno. Este panel DEBE estar instalado si se usan la admisión o admisiones de aire de retorno laterales sin una entrada de aire de retorno inferior.

No todos los calefactores horizontales están aprobados para utilizar conexiones laterales de aire de retorno; consulte la Fig. 22. Cuando lo requiera el código, selle el cierre inferior al calefactor con masilla, cinta u otro método de sellado duradero.

## Colocación del filtro

## ADVERTENCIA

### **RIESGO DE INCENDIO, MONÓXIDO DE CARBONO Y ENVENENAMIENTO HAZARD**

Si no se respeta esta advertencia podría producirse un incendio, lesiones personales o la muerte.

No opere nunca el calefactor sin tener instalado un filtro o un dispositivo de filtración. No opere nunca el calefactor sin las puertas de acceso al filtro o dispositivo de filtración.

### Tamaño del filtro y de los conductos de retorno

Hay que tener en cuenta las caídas de presión a la hora de decidir el tamaño de los filtros, los estantes para filtros, los dispositivos de calidad de aire de interiores y los conductos asociados al sistema. Consulte la Tabla 6 para ver una comparación de la caída de presión (resistencia inicial/limpia al flujo de aire) y el flujo de aire de diversos tipos y tamaño de medios de filtros. Estos son números representativos. Consulte la hoja de especificaciones del fabricante del filtro o dispositivo de calidad de aire de interiores para informarse sobre los datos de desempeño de un medio de filtro o dispositivo de calidad de aire interior en particular.

El calefactor se entrega con un gabinete de filtro de medios suministrado de fábrica. El gabinete de filtro de medios utiliza un filtro estándar de 1 in (25 mm) o un filtro de medios de 4 in (102 mm) de ancho, que se pueden comprar por separado. También puede emplearse un limpiador de aire adicional no incluido de fábrica, en lugar del gabinete de medios.

El gabinete de medios está dimensionado para aplicaciones de retorno inferior para uso en aplicaciones de flujo ascendente, flujo descendente y horizontal. Un calefactor de 14-3/16 in (360 mm) se envía de fábrica con un gabinete de medios de 16 in (406 mm) e incluye placas de bloqueo.

Para aplicaciones de retorno del lado de flujo ascendente, el gabinete de medios o el limpiador de aire adicional suministrado *in situ* pueden instalarse en el costado del calefactor, o en los costados y la parte inferior cuando se utiliza una cámara inferior; consulte la Fig. 20 y la Fig. 25.

Para aplicaciones de flujo descendente, el gabinete de medios (o el limpiador de aire adicional suministrado no incluido) solo pueden conectarse a la abertura inferior del calefactor; consulte la Fig. 20 y la Fig. 25.

Para aplicaciones de flujo horizontal, el gabinete de medios (o el limpiador de aire adicional no incluido) para todos los modelos pueden conectarse a la abertura inferior del calefactor. Para uso con retorno lateral en la posición horizontal, consulte la Fig. 22. Si en la Fig. 22 se utilizan tanto la abertura lateral como la inferior, cada una de ellas necesitará un filtro.

El gabinete de medios (o el limpiador de aire adicional no incluido) también pueden conectarse al conducto de retorno común antes de entrar en la abertura de aire de retorno en cualquier orientación.

ANCHO DE LA CARCASA DEL CALEFACTOR	TAMAÑO DEL FILTRO		TIPO DE FILTRO
	RETORNO LATERAL	RETORNO INFERIOR	
17-1/2 (445)	16 x 25 x 3/4 (406 x 635 x 19)	16 x 25 x 3/4 (406 x 635 x 19)	Lavable*
21 (533)	16 x 25 x 3/4 (406 x 635 x 19)	20 x 25 x 3/4 (508 x 635 x 19)	Lavable*
24-1/2 (622)	16 x 25 x 3/4 (406 x 635 x 19)	24 x 25 x 3/4 (610 x 635 x 19)	Lavable*

\*. Recomendado para mantener la velocidad de entrada del filtro de aire. Consulte los datos del producto para ver el número de pieza.

Consulte las instrucciones que vienen con el gabinete de medios o el filtro de aire adicional para informarse sobre el ensamblaje y otros detalles. Consulte la Tabla 6 para más detalles sobre el tamaño del filtro.

Diseñe el filtro y los conductos asociados para obtener la relación ideal entre la caída de presión y el tamaño del filtro. La práctica recomendada suele consistir en elegir sistemas de filtración con caídas de presión por debajo de 0,2 in de C.A. (50 Pa), en el que se obtiene el mejor rendimiento eléctrico del ventilador y el mejor desempeño del sistema de flujo de aire con caídas de presión del filtro por debajo de 0,1 in de C.A. (25 Pa).

## ! NOTA

Diseñe PRIMERO el sistema de conductos, para determinar la caída de presión que se permitirá en el sistema de filtro. Consulte la sección "Tuberías de aire". Una caída excesiva en la presión del filtro a menudo afecta el rendimiento del flujo de aire y de los conductos, reduce el flujo de aire en los extremos del sistema de conductos y causa un exceso de ruido y mayor consumo eléctrico de lo anticipado.

Instale transiciones en los conductos, según se necesite, para facilitar la transición del flujo de aire desde el sistema de conductos de retorno hasta el filtro (o dispositivo de calidad de aire de interior) y el calefactor cuando las dimensiones de los conductos o de la abertura de aire de retorno no correspondan a las dimensiones del filtro o del dispositivo de calidad del aire interior. Consulte las instrucciones de los adaptadores de conductos adicionales suministrados de fábrica.

- Base especial, KGASB
- Nro. de pieza de conjunto del serpentín con carcasa CNPV, CNRV, CAP o CAR
- Nro. de pieza de caja de serpentín KCAKC

**Tabla 6 – Información del filtro**

Caída de presión del medio de filtro (limpio) en comparación con el flujo de aire – en pulgadas de C.A. (Pa)

Filtro de 14 x 25 (356 x 635 mm)		Accesorio de fábrica lavable		Medio adicional de fábrica*		Medio de filtro representativo de productos postventa*							
						Fibra de vidrio*				Plegado*			
CFM	l/s	(1 in/2,5 cm)		(4 in/10 cm)		(1 in/2,5 cm)		(2 in/5 cm)		(1 in/2,5 cm)		(2 in/5 cm)	
600	(283)	0,04	(12)	0,05	(12)	0,07	(17)	0,10	(26)	0,24	(60)	0,16	(40)
800	(378)	0,06	(15)	0,07	(19)	0,10	(25)	0,15	(39)	0,34	(85)	0,23	(59)
1000	(472)	0,07	(18)	0,10	(27)	0,13	(34)	0,21	(52)	-	-	0,32	(81)
1200	(566)	0,08	(20)	0,14	(36)	0,17	(43)	0,27	(68)	-	-	-	-
Filtro de 16 x 25 (406 x 635 mm)		Accesorio de fábrica lavable		Medio adicional de fábrica*		Medio de filtro representativo de productos postventa*							
						Fibra de vidrio*				Plegado*			
CFM	l/s	(1 in/2,5 cm)		(4 in/10 cm)		(1 in/2,5 cm)		(2 in/5 cm)		(1 in/2,5 cm)		(2 in/5 cm)	
600	(283)	0,04	(10)	0,05	(13)	0,06	(15)	0,09	(22)	0,20	(51)	0,13	(34)
800	(378)	0,05	(13)	0,07	(18)	0,08	(21)	0,13	(32)	0,29	(72)	0,20	(49)
1000	(472)	0,06	(16)	0,11	(28)	0,11	(28)	0,17	(43)	-	-	0,27	(67)
1200	(566)	0,07	(18)	0,15	(37)	0,14	(36)	0,22	(56)	-	-	-	-
1400	(661)	0,08	(21)	0,19	(48)	0,18	(45)	0,28	(70)	-	-	-	-
1600	(755)	0,09	(23)	0,24	(60)	0,21	(54)	-	-	-	-	-	-
1800	(850)	0,10	(25)	-	-	0,26	(64)	-	-	-	-	-	-
Filtro de 20 x 25 (508 x 635 mm)		Accesorio de fábrica lavable		Medio adicional de fábrica*		Medio de filtro representativo de productos postventa*							
						Fibra de vidrio*				Plegado*			
CFM	(l/s)	(1 in/2,5 cm)		(4 in/10 cm)		(1 in/2,5 cm)		(2 in/5 cm)		(1 in/2,5 cm)		(2 in/5 cm)	
800	(378)	0,04	(11)	0,05	(12)	0,06	(16)	0,09	(24)	0,22	(55)	0,15	(37)
1000	(472)	0,05	(13)	0,07	(18)	0,08	(21)	0,13	(32)	0,29	(72)	0,20	(49)
1200	(566)	0,06	(15)	0,09	(22)	0,11	(27)	0,16	(41)	-	-	0,25	(63)
1400	(661)	0,07	(17)	0,12	(31)	0,13	(33)	0,20	(51)	-	-	0,31	(79)
1600	(755)	0,08	(19)	0,15	(38)	0,16	(40)	0,24	(61)	-	-	-	-
1800	(850)	0,08	(21)	0,18	(47)	0,18	(47)	0,29	(73)	-	-	-	-
2000	(944)	0,09	(23)	0,22	(56)	0,21	(54)	-	-	-	-	-	-
2200	(1038)	0,09	(24)	0,26	(66)	0,25	(62)	-	-	-	-	-	-

## Caída de presión del medio de filtro (limpio) en comparación con el flujo de aire – en pulgadas de C.A. (Pa) (Continuación)

Filtro de 25 x 25 (635 x 635 mm)		Accesorio de fábrica lavable		Medio adicional de fábrica*		Medio de filtro representativo de productos postventa*							
						Fibra de vidrio*				Plegado*			
CFM	l/s	(1 in/2,5 cm)		(4 in/10 cm)		(1 in/2,5 cm)		(2 in/5 cm)		(1 in/2,5 cm)		(2 in/5 cm)	
800	(378)	0,03	(9)	0,03	(8)	0,05	(12)	0,07	(18)	0,17	(43)	0,11	(28)
1000	(472)	0,04	(11)	0,05	(12)	0,06	(16)	0,09	(24)	0,22	(55)	0,15	(37)
1200	(566)	0,05	(13)	0,07	(17)	0,08	(20)	0,12	(31)	0,27	(68)	0,18	(47)
1400	(661)	0,06	(15)	0,09	(23)	0,10	(24)	0,15	(38)	-	-	0,23	(58)
1600	(755)	0,06	(16)	0,12	(31)	0,11	(29)	0,18	(45)	-	-	0,28	(69)
1800	(850)	0,07	(18)	0,14	(35)	0,13	(34)	0,21	(53)	-	-	-	-
2000	(944)	0,08	(19)	0,16	(41)	0,16	(39)	0,24	(61)	-	-	-	-
2200	(1038)	0,08	(21)	0,19	(49)	0,18	(45)	0,28	(70)	-	-	-	-

Las siguientes ecuaciones se refieren a la velocidad de entrada (FPM), el área del filtro y el flujo de aire (CFM):

Velocidad entrada del filtro = Flujo de aire/Área del filtro

Área de filtro mínima = Flujo de aire nominal del sistema/Velocidad de entrada del filtro máxima

### Caída de presión del medio de filtro (limpio) en comparación con la velocidad de entrada – en pulgadas de C.A. (Pa)

Velocidad de entrada		Accesorio de fábrica lavable		Medio de filtro representativo de productos postventa*							
				Fibra de vidrio*				Plegado*			
FPM	(m/s)	(1 in/2,5 cm)		(1 in/2,5 cm)		(2 in/5 cm)		(1 in/2,5 cm)		(2 in/5 cm)	
200	(1)	0,04	(10)	0,05	(13)	0,08	(20)	0,18	(47)	0,12	(31)
300	(1.5)	0,05	(14)	0,09	(22)	0,13	(34)	0,30	(75)	0,21	(52)
400	(2)	0,07	(17)	0,13	(32)	0,20	(50)	-	-	0,31	(78)
500	(2.5)	0,08	(21)	0,18	(44)	0,27	(69)	-	-	-	-
600	(3)	0,09	(23)	0,23	-	-	-	-	-	-	-
700	(3.6)	0,10	(26)	0,29	-	-	-	-	-	-	-

### Filtro de aire situado en el gabinete del filtro

ALTURA DEL GABINETE DEL FILTRO - IN (MM)	TAMAÑO DEL FILTRO: IN (MM)	TIPO DE FILTRO
16 (406)	(1) 16 x 25 x 3/4* (406 x 635 x 19) o (1) 16 x 25 x 4-5/16 (406 x 635 x 110)	Lavable o de medios*
20 (508)	(1) 20 x 25 x 3/4* (508 x 635 x 19) o (1) 20 x 25 x 4-5/16 (508 x 635 x 110)	Lavable o de medios*
24 (610)	(1) 24 x 25 x 3/4*o (610 x 635 x 19) o (1) 24 x 25 x 4-5/16 (610 x 635 x 110)	Lavable o de medios*

\*. Los filtros con un lado de retorno de aire pueden tener un tamaño diferente. Mida el filtro para obtener el tamaño correcto. Se recomienda para mantener la velocidad de entrada del filtro de aire. Consulte el número de pieza en los datos del producto.



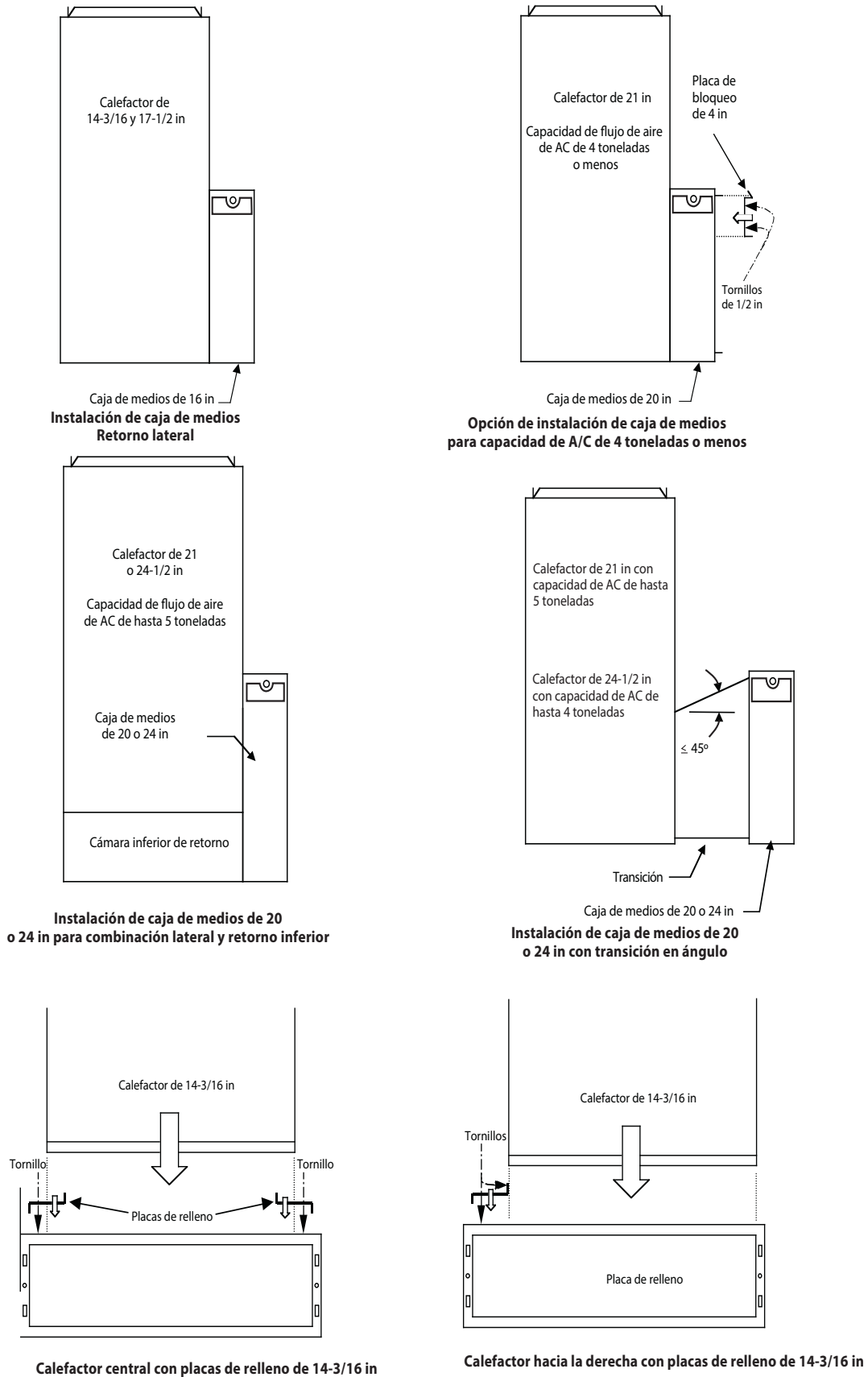
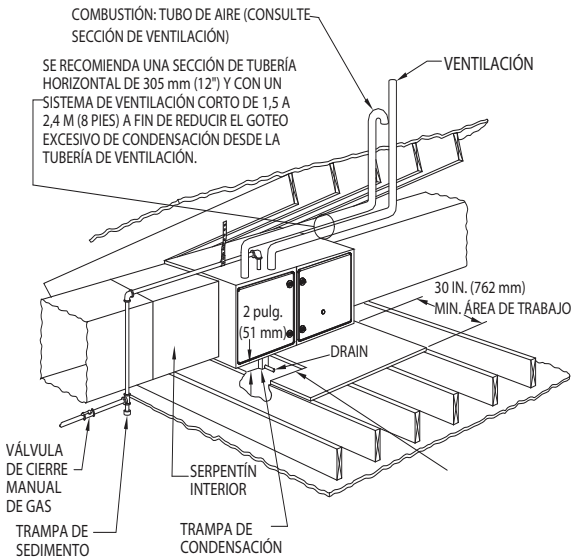

Fig. 25 – Filtro de medios

A11437



**SE REQUIERE PROTECCIÓN CONTRA LLAMAS**

Instale una lámina de metal de 305 x 559 mm (12 x 22 pulg.) en la parte frontal del área del compartimiento del quemador. La plancha de metal se DEBE extender por debajo de la carcasa del calefactor y superarla en 25 mm (1 pulg.) sin la puerta. El panel de cierre inferior puede usarse para protección contra indicios de llamas, siempre que la parte inferior del calefactor se use para la conexión de aire de retorno.

NOTA: EL CALEFACTOR SE MUESTRA COMO UNA APLICACIÓN DE VENTILACIÓN DIRECTA. CONSULTE LA SECCIÓN DE VENTILACIÓN PARA VER LAS CONFIGURACIONES DE VENTILACIÓN ADMISIBLES

A150580

**NOTA:** Los códigos locales pueden requerir que haya una bandeja de drenaje y una trampa de condensación cuando el calefactor de condensación se encuentre sobre un techo acabado.

**Fig. 26 – Plataforma de trabajo para instalaciones en áticos**

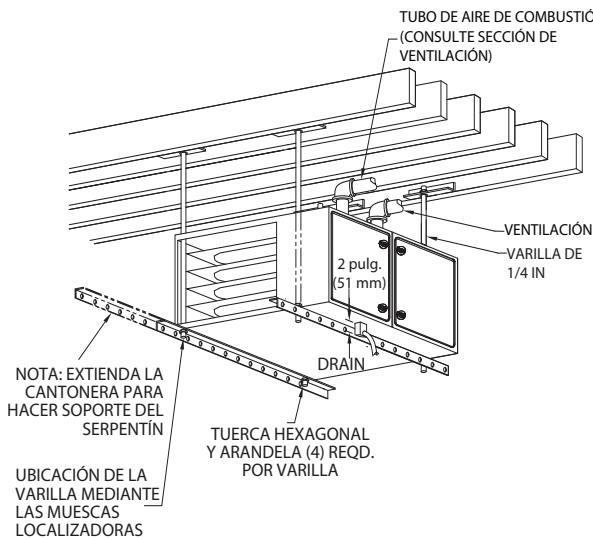

**SE REQUIERE PROTECCIÓN CONTRA LLAMAS**

Instale una lámina de metal de 204 x 559 mm (12 x 22 pulg.) en la parte delantera y superior del compartimiento del quemador. La plancha de metal se DEBE extender sobre la carcasa del calefactor y superarla en 25 mm (1 in) sin la puerta. Se requieren 25 mm (1 pulg.) de espacio libre como mínimo entre la parte superior del calefactor y el material combustible. Se debe soportar la longitud total del calefactor cuando se utiliza el calefactor en posición horizontal para garantizar un drenaje adecuado.

NOTA: EL CALEFACTOR QUE SE MUESTRA ES UNA APLICACIÓN DE VENTILACIÓN DIRECTA. CONSULTE LA SECCIÓN DE VENTILACIÓN PARA VER LAS CONFIGURACIONES DE VENTILACIÓN ADMISIBLES.

A150581

**NOTA:** Los códigos locales pueden requerir que haya una bandeja de drenaje y una trampa de condensación cuando el calefactor de condensación se encuentre sobre un techo acabado.

**Fig. 27 – Instalación de calefactor suspendido**

**Patas niveladoras (si se desea)**

En la posición de flujo ascendente con admisiones de retorno laterales, pueden usarse patas niveladoras; consulte la Fig. 28. Instale los pernos

maquinados, las arandelas y las tuercas resistentes a la corrosión (no se incluyen) de 5/16 x 1-1/2 in (8 x 38 mm) (máximo).

**NOTA:** Si se usan las patas niveladoras, también debe usarse un cierre inferior. Podría ser necesario quitar y volver a instalar el panel de cierre inferior para poder colocar las patas niveladoras. Para quitar el panel de cierre inferior, consulte la Fig. 23.

Para instalar las patas niveladoras:

1. Coloque el calefactor sobre su parte trasera. Perfore un agujero en cada esquina de la parte inferior del calefactor.
2. Para cada pata, coloque una tuerca en un perno y, luego introduzca ambos en la perforación. (Instale una arandela plana si lo desea).
3. Instale otra tuerca al otro lado de la base del calefactor. (Instale una arandela plana si lo desea).
4. Ajuste la tuerca exterior a la altura deseada y apriete la interior para asegurar el conjunto.
5. Vuelva a montar el panel de cierre inferior si lo desmontó.

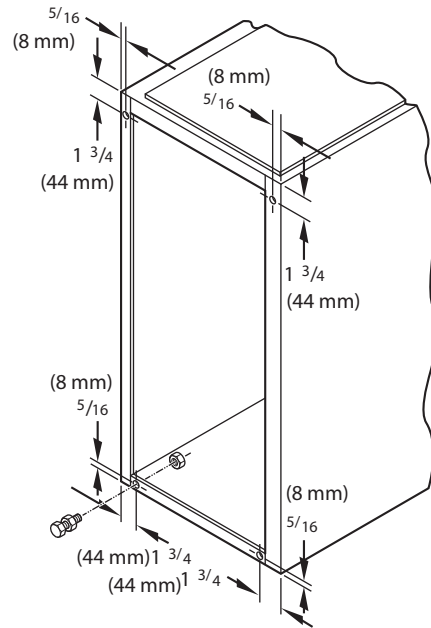

**Fig. 28 – Patas niveladoras**

A89014

**Ubicación con respecto al equipo de enfriamiento**

El serpentín de enfriamiento debe instalarse en paralelo a la unidad, o en el lado de flujo descendente de esta, para evitar que se acumule condensación en los intercambiadores de calor. Cuando se instala en paralelo con el calefactor, deben usarse reguladores u otros controles de flujo para evitar que entre aire frío al calefactor. Si se operan los reguladores a mano, deben estar equipados con medios para impedir el funcionamiento de las unidades, a menos que el regulador esté en la posición de calor máximo o de frío máximo.

**Soporte de la plataforma del calefactor**

Construya la plataforma de trabajo en un lugar donde exista el espacio libre necesario alrededor del calefactor; consulte la Tabla 1 y la Fig. 26. Si el calefactor requiere de una pulgada (25 mm) de distancia lateral, instale el calefactor sobre bloques no combustibles, ladrillos o cantonera. En semisótanos, si el calefactor no está suspendido de las vigas del piso, el terreno debajo de él debe estar nivelado y la unidad debe apoyarse en bloques o ladrillos.

**Soporte de calefactor suspendido**

El calefactor debe tener un soporte que cubra toda su longitud con varilla de rosca y cantonera; consulte la Fig. 27. Sujete la cantonera a la parte inferior del calefactor como se muestra.

## **Protección de seguridad de la llama**

Instale delante del área del quemador una lámina metálica con unas dimensiones mínimas de 12 x 22 in (305 x 559 mm) para protección de seguridad de la llama, si el calefactor se encuentra a menos de 12 in (305 mm) por encima de una plataforma combustible o suspendido a menos de 12 in (305 mm) de las vigas. La lámina metálica se DEBE extender por debajo de la carcasa del calefactor y rebasarla en 1 in (25 mm) sin la puerta.

El panel de cierre inferior de los calefactores de anchos de 17 1/2 in (445 mm) y superiores puede usarse para protección de seguridad de la llama, siempre que la parte inferior del calefactor se use para la conexión de aire de retorno. Consulte la [Fig. 26](#) para ver la orientación correcta del blindaje de seguridad.

## **TUBERÍAS DE AIRE**



Muchos estados, provincias y localidades están considerando implementar, o ya lo han hecho, normas o restricciones sobre el tamaño de los conductos que se utilizan, las fugas en los conductos o las eficiencias térmicas, de flujo de aire y eléctricas de estos. CONSULTE CON LAS AUTORIDADES LOCALES para informarse sobre los requisitos de diseño y desempeño de los conductos en su área.

### **Requisitos generales**

El sistema de conductos debe diseñarse y tener un tamaño adecuado según las normas nacionales aceptadas, como las que publican las siguientes organizaciones: Air Conditioning Contractors Association (ACCA) Manual D, Sheet Metal and Air Conditioning Contractors National Association (SMACNA), o American Society of Heating, Refrigeration, and Air Conditioning Engineers (ASHRAE) o consulte las tablas de referencia de las pautas de diseño de sistemas de aire (*The Air Systems Design Guidelines*) que le puede facilitar su distribuidor local. El sistema de conductos debe tener el tamaño adecuado para manejar los pies cúbicos por minuto que requiere diseño del sistema a la presión estática externa prevista. Las tasas de flujo de aire del calefactor se proporcionan en la [Tabla 5](#): Suministro de aire en CFM (con filtro). Cuando el calefactor se instala de forma que los conductos de suministro transporten el aire que circula en el calefactor a zonas fuera del espacio en el que este está colocado, el aire de retorno también debe ir por conductos que estén sellados a la carcasa del calefactor y que terminen fuera del espacio en el que este se encuentra.

Sujete los conductos con piezas de fijación adecuadas al tipo de conducto. Selle las conexiones de suministro y de retorno al calefactor con cinta o sellador para conductos aprobados por el código vigente.

**NOTA:** Deben utilizarse conexiones flexibles entre los conductos y el calefactor para evitar la transmisión de vibraciones.

Los conductos que pasan por espacios sin acondicionar deben aislarse para mejorar el rendimiento del sistema. Se recomienda una barrera de vapor cuando se utiliza aire acondicionado.

Mantenga los materiales combustibles a una separación de 1 in (25 mm) con respecto a los conductos de suministro de aire, para una distancia horizontal de 36 in (914 mm) del calefactor. Consulte NFPA 90B o el código local para más requisitos.

### **Tamaño de los conductos de retorno**

Consulte la sección “Selección del filtro y tamaño de los conductos” para obtener información sobre la selección adecuada de los tamaños de filtro y los conductos y transiciones correspondientes. Un diseño incorrecto de los sistemas de filtrado y los conductos de retorno son las causas más comunes de problemas con el flujo de aire o quejas de ruido en los sistemas de calefacción y aire acondicionado.

### **Tratamiento acústico de los conductos**

**NOTA:** Los sistemas de conductos metálicos que no tengan un codo de 90 grados y un conducto principal de 10 pies (3 m) hasta el primer ramal pueden necesitar un forro acústico interior. Como alternativa, pueden utilizarse conductos fibrosos si se construyen e instalan de acuerdo con la última edición de la norma de construcción SMACNA sobre conductos de vidrio fibroso. Los forros acústicos y los conductos fibrosos deben cumplir con NFPA 90B según la Norma UL 181 para conductos de aire rígidos Clase 1.

**NOTA:** Para aplicaciones horizontales, la brida más alta puede doblarse más de 90 ° para permitir que el serpentín de evaporación cuelgue de ella temporalmente, mientras se acaba de instalar y sellar el serpentín.

Tabla 7 – Suministro de aire frío<sup>4</sup> y caliente - CFM (retorno inferior<sup>5</sup> con filtro)

(Con SW1-5 y SW4-3 configurados en OFF [Desactivado], excepto como se indica. Consulte las notas 1 y 2).													
Tamaño de la unidad: 060C17--14	Configuración del interruptor de enfriamiento/CF			Presión estática externa (ESP)									
Interruptores de enfriamiento	SW2-3	SW2-2	SW2-1	0,1	0,2	0,3	0,4	0,5	0,6	0,7	0,8	0,9	1,0
Enfriamiento predeterminado:	APA-GADO	OFF	OFF	1060	1070	1080	1080	1075	1065	1050	1035	1025	1010
Interruptores CF	SW3-3	SW3-2	SW3-1										
Enfriamiento bajo predeterminado:	APA-GADO	OFF	OFF	545	530	520	525	510	Consulte la nota 4				
Flujo de aire de enfriamiento (SW2) Flujo de aire de enfriamiento bajo (SW3)	APA-GADO	OFF	ON	545	530	520	525	510	Consulte la nota 4				
	APA-GADO	ON	OFF	710	710	710	695	690	Consulte la nota 4				
	APA-GADO	ON	ON	875	880	890	895	895	890	885	880	870	855
	ENCENDIDO	OFF	OFF	1060	1070	1080	1080	1075	1065	1050	1035	1025	1010
	ENCENDIDO	OFF	ON	1235	1240	1250	1255	1255	1250	1230	1190	1155	1115
	ENCENDIDO	ON	OFF	1235	1240	1250	1255	1255	1250	1230	1190	1155	1115
	ENCENDIDO	ON	ON	1235	1240	1250	1255	1255	1250	1230	1190	1155	1115
Flujo de aire de enfriamiento máximo <sup>2</sup>				1425	1425	1405	1370	1335	1300	1260	1225	1190	1155
Interruptores CF	SW3-3	SW3-2	SW3-1										
Cont. Valor predeterminado del ventilador:	APA-GADO	OFF	OFF	545	530	520	525	510	Consulte la nota 4				
Ventilador continuo Flujo de aire (SW3)	APA-GADO	OFF	ON	545	530	520	525	510	Consulte la nota 4				
	APA-GADO	ON	OFF	710	710	710	695	690	Consulte la nota 4				
	APA-GADO	ON	ON	875	880	890	895	895	890	885	880	870	855
	ENCENDIDO	OFF	OFF	1060	1070	1080	1080	1075	1065	1050	1035	1025	1010
	ENCENDIDO	OFF	ON	1060	1070	1080	1080	1075	1065	1050	1035	1025	1010
	ENCENDIDO	ON	OFF	1060	1070	1080	1080	1075	1065	1050	1035	1025	1010
	ENCENDIDO	ON	ON	1060	1070	1080	1080	1075	1065	1050	1035	1025	1010
Calefacción (SW1)	Flujo de aire de calor máximo <sup>3</sup>			1075	1085	1095	1095	1090	1080	1065	1050	1035	1020
	Flujo de aire de calor intermedio <sup>3</sup>			535	515	505	515	495	Consulte la nota 4				
	Flujo de aire de calor mínimo <sup>3</sup>			420	410	415	400	380	Consulte la nota 4				
Tamaño de la unidad: 060C21--20	Configuración del interruptor de enfriamiento/CF			Presión estática externa (ESP)									
Interruptores de enfriamiento	SW2-3	SW2-2	SW2-1	0,1	0,2	0,3	0,4	0,5	0,6	0,7	0,8	0,9	1,0
Enfriamiento predeterminado:	APA-GADO	OFF	OFF	1735	1735	1725	1715	1700	1685	1665	1650	1625	1605
Interruptores CF	SW3-3	SW3-2	SW3-1										
Enfriamiento bajo predeterminado:	APA-GADO	OFF	OFF	540	525	525	520	540	Consulte la nota 4				

Tabla 7 – Suministro de aire frío<sup>4</sup> y caliente - CFM (retorno inferior<sup>5</sup> con filtro) (Continuación)

Flujo de aire de enfriamiento (SW2) Flujo de aire de enfriamiento bajo (SW3)	APA-GADO	OFF	ON	540	525	525	520	540	Consulte la nota 4				
	APA-GADO	ON	OFF	680	725	725	720	720	Consulte la nota 4				
	APA-GADO	ON	ON	925	915	910	895	900	890	875	865	860	855
	ENCENDIDO	OFF	OFF	1070	1075	1080	1070	1080	1075	1055	1045	1030	1020
	ENCENDIDO	OFF	ON	1215	1245	1235	1220	1220	1210	1200	1195	1185	1175
	ENCENDIDO	ON	OFF	1380	1385	1395	1390	1395	1390	1380	1365	1355	1340
	ENCENDIDO	ON	ON	1735	1735	1725	1715	1700	1685	1665	1650	1625	1605
	Flujo de aire de enfriamiento máximo <sup>2</sup>				1955	1950	1940	1925	1905	1885	1855	1815	1745
Interruptores CF	SW3-3	SW3-2	SW3-1										
Cont. Valor predeterminado del ventilador:	APA-GADO	OFF	OFF	540	525	525	520	540	Consulte la nota 4				
Ventilador continuo Flujo de aire (SW3)	APA-GADO	OFF	ON	540	525	525	520	540	Consulte la nota 4				
	APA-GADO	ON	OFF	680	725	725	720	720	Consulte la nota 4				
	APA-GADO	ON	ON	925	915	910	895	900	890	875	865	860	855
	ENCENDIDO	OFF	OFF	925	915	910	895	900	890	875	865	860	855
	ENCENDIDO	OFF	ON	925	915	910	895	900	890	875	865	860	855
	ENCENDIDO	ON	OFF	925	915	910	895	900	890	875	865	860	855
	ENCENDIDO	ON	ON	925	915	910	895	900	890	875	865	860	855
Calefacción (SW1)	Flujo de aire de calor máximo <sup>3</sup>			1080	1085	1095	1090	1095	1085	1070	1055	1045	1030
	Flujo de aire de calor intermedio <sup>3</sup>			685	725	730	725	730	Consulte la nota 4				
	Flujo de aire de calor mínimo <sup>3</sup>			560	555	555	550	565	Consulte la nota 4				

Tabla 7 – Suministro de aire frío<sup>4</sup> y caliente - CFM (retorno inferior<sup>5</sup> con filtro) (Continuación)

(Con SW1-5 y SW4-3 configurados en OFF [Desactivado], excepto como se indica. Consulte las notas 1 y 2).													
Tamaño de la unidad: 080C17--14	Configuración del interruptor de enfriamiento/CF			Presión estática externa (ESP)									
Interruptores de enfriamiento	SW2-3	SW2-2	SW2-1	0,1	0,2	0,3	0,4	0,5	0,6	0,7	0,8	0,9	1,0
Enfriamiento predeterminado:	APA-GADO	OFF	OFF	1055	1065	1080	1075	1065	1050	1045	1035	1025	1005
Interruptores CF	SW3-3	SW3-2	SW3-1										
Enfriamiento bajo predeterminado:	APA-GADO	OFF	OFF	520	505	505	495	490	Consulte la nota 4				
Flujo de aire de enfriamiento (SW2) Flujo de aire de enfriamiento bajo (SW3)	APA-GADO	OFF	ON	520	505	505	495	490	Consulte la nota 4				
	APA-GADO	ON	OFF	665	685	680	660	665	Consulte la nota 4				
	APA-GADO	ON	ON	885	895	905	900	900	895	885	875	860	845
	ENCENDIDO	OFF	OFF	1055	1065	1080	1075	1065	1050	1045	1035	1025	1005
	ENCENDIDO	OFF	ON	1245	1245	1255	1255	1260	1255	1250	1235	1220	1185
	ENCENDIDO	ON	OFF	1245	1245	1255	1255	1260	1255	1250	1235	1220	1185
	ENCENDIDO	ON	ON	1245	1245	1255	1255	1260	1255	1250	1235	1220	1185
	Flujo de aire de enfriamiento máximo <sup>2</sup>			1520	1485	1450	1415	1375	1335	1300	1265	1225	1190
Interruptores CF	SW3-3	SW3-2	SW3-1										
Cont. Valor predeterminado del ventilador:	APA-GADO	OFF	OFF	520	505	505	495	490	Consulte la nota 4				
Ventilador continuo Flujo de aire (SW3)	APA-GADO	OFF	ON	520	505	505	495	490	Consulte la nota 4				
	APA-GADO	ON	OFF	665	685	680	660	665	Consulte la nota 4				
	APA-GADO	ON	ON	885	895	905	900	900	895	885	875	860	845
	ENCENDIDO	OFF	OFF	885	895	905	900	900	895	885	875	860	845
	ENCENDIDO	OFF	ON	885	895	905	900	900	895	885	875	860	845
	ENCENDIDO	ON	OFF	885	895	905	900	900	895	885	875	860	845
	ENCENDIDO	ON	ON	885	895	905	900	900	895	885	875	860	845
Calefacción (SW1)	Flujo de aire de calor máximo <sup>3</sup>			1520	1485	1450	1415	1375	1335	1300	1265	1225	1190
	Flujo de aire de calor intermedio <sup>3</sup>			755	745	755	755	765	Consulte la nota 4				
	Flujo de aire de calor mínimo <sup>3</sup>			620	625	630	620	610	Consulte la nota 4				
Tamaño de la unidad: 080C21--20	Configuración del interruptor de enfriamiento/CF			Presión estática externa (ESP)									
Interruptores de enfriamiento	SW2-3	SW2-2	SW2-1	0,1	0,2	0,3	0,4	0,5	0,6	0,7	0,8	0,9	1,0
Enfriamiento predeterminado:	APA-GADO	OFF	OFF	1745	1755	1755	1760	1755	1750	1745	1725	1705	1685
Interruptores CF	SW3-3	SW3-2	SW3-1										
Enfriamiento bajo predeterminado:	APA-GADO	OFF	OFF	700	710	750	725	750	Consulte la nota 4				



Tabla 7 – Suministro de aire frío<sup>4</sup> y caliente - CFM (retorno inferior<sup>5</sup> con filtro) (Continuación)

Flujo de aire de enfriamiento (SW2) Flujo de aire de enfriamiento bajo (SW3)	APA-GADO	OFF	ON	700	710	750	725	750	Consulte la nota 4				
	APA-GADO	ON	OFF	830	860	870	890	960	Consulte la nota 4				
	APA-GADO	ON	ON	1045	1045	1060	1070	1070	1070	1095	1090	1080	1070
	ENCENDIDO	OFF	OFF	1215	1220	1245	1240	1235	1235	1225	1220	1235	1235
	ENCENDIDO	OFF	ON	1370	1370	1390	1390	1400	1395	1400	1390	1390	1385
	ENCENDIDO	ON	OFF	1745	1755	1755	1760	1755	1750	1745	1725	1705	1685
	ENCENDIDO	ON	ON	1745	1755	1755	1760	1755	1750	1745	1725	1705	1685
	Flujo de aire de enfriamiento máximo <sup>2</sup>				1920	1920	1945	1945	1945	1960	1950	1940	1915
Interruptores CF	SW3-3	SW3-2	SW3-1										
Cont. Valor predeterminado del ventilador:	APA-GADO	OFF	OFF	700	710	750	725	750	Consulte la nota 4				
Ventilador continuo Flujo de aire (SW3)	APA-GADO	OFF	ON	700	710	750	725	750	Consulte la nota 4				
	APA-GADO	ON	OFF	830	860	870	890	960	Consulte la nota 4				
	APA-GADO	ON	ON	1045	1045	1060	1070	1070	1070	1095	1090	1080	1070
	ENCENDIDO	OFF	OFF	1215	1220	1245	1240	1235	1235	1225	1220	1235	1235
	ENCENDIDO	OFF	ON	1370	1370	1390	1390	1400	1395	1400	1390	1390	1385
	ENCENDIDO	ON	OFF	1370	1370	1390	1390	1400	1395	1400	1390	1390	1385
	ENCENDIDO	ON	ON	1370	1370	1390	1390	1400	1395	1400	1390	1390	1385
Calefacción (SW1)	Flujo de aire de calor máximo <sup>3</sup>			1340	1355	1370	1385	1380	1385	1400	1400	1385	1380
	Flujo de aire de calor intermedio <sup>3</sup>			780	810	835	840	845	Consulte la nota 4				
	Flujo de aire de calor mínimo <sup>3</sup>			595	595	600	595	605	Consulte la nota 4				

Tabla 7 – Suministro de aire frío<sup>4</sup> y caliente - CFM (retorno inferior<sup>5</sup> con filtro) (Continuación)

(Con SW1-5 y SW4-3 configurados en OFF [Desactivado], excepto como se indica. Consulte las notas 1 y 2).													
Tamaño de la unidad: 100C21--22	Configuración del interruptor de enfriamiento/CF			Presión estática externa (ESP)									
Interruptores de enfriamiento	SW2-3	SW2-2	SW2-1	0,1	0,2	0,3	0,4	0,5	0,6	0,7	0,8	0,9	1,0
Enfriamiento predeterminado:	APA-GADO	OFF	OFF	1820	1825	1840	1845	1840	1835	1825	1805	1780	1770
Interruptores CF	SW3-3	SW3-2	SW3-1										
Enfriamiento bajo predeterminado:	APA-GADO	OFF	OFF	750	740	745	730	715	Consulte la nota 4				
Flujo de aire de enfriamiento (SW2) Flujo de aire de enfriamiento bajo (SW3)	APA-GADO	OFF	ON	750	740	745	730	715	Consulte la nota 4				
	APA-GADO	ON	OFF	900	900	915	910	905	Consulte la nota 4				
	APA-GADO	ON	ON	1070	1075	1095	1095	1090	1085	1095	1080	1065	1070
	ENCENDIDO	OFF	OFF	1280	1285	1305	1305	1310	1305	1295	1300	1290	1285
	ENCENDIDO	OFF	ON	1440	1445	1465	1465	1470	1485	1480	1485	1475	1460
	ENCENDIDO	ON	OFF	1820	1825	1840	1845	1840	1835	1825	1805	1780	1770
	ENCENDIDO	ON	ON	2135	2140	2140	2135	2140	2130	2115	2100	2070	2015
	Flujo de aire de enfriamiento máximo <sup>2</sup>			2160	2165	2175	2170	2160	2150	2135	2120	2065	2020
Interruptores CF	SW3-3	SW3-2	SW3-1										
Cont. Valor predeterminado del ventilador:	APA-GADO	OFF	OFF	750	740	745	730	715	Consulte la nota 4				
Ventilador continuo Flujo de aire (SW3)	APA-GADO	OFF	ON	750	740	745	730	715	Consulte la nota 4				
	APA-GADO	ON	OFF	900	900	915	910	905	Consulte la nota 4				
	APA-GADO	ON	ON	1070	1075	1095	1095	1090	1085	1095	1080	1065	1070
	ENCENDIDO	OFF	OFF	1280	1285	1305	1305	1310	1305	1295	1300	1290	1285
	ENCENDIDO	OFF	ON	1440	1445	1465	1465	1470	1485	1480	1485	1475	1460
	ENCENDIDO	ON	OFF	1440	1445	1465	1465	1470	1485	1480	1485	1475	1460
	ENCENDIDO	ON	ON	1440	1445	1465	1465	1470	1485	1480	1485	1475	1460
Calefacción (SW1)	Flujo de aire de calor máximo <sup>3</sup>			1570	1575	1595	1595	1600	1605	1600	1600	1590	1575
	Flujo de aire de calor intermedio <sup>3</sup>			950	955	965	975	970	Consulte la nota 4				
	Flujo de aire de calor mínimo <sup>3</sup>			755	745	750	735	720	Consulte la nota 4				
Tamaño de la unidad: 120C24--22	Configuración del interruptor de enfriamiento/CF			Presión estática externa (ESP)									
Interruptores de enfriamiento	SW2-3	SW2-2	SW2-1	0,1	0,2	0,3	0,4	0,5	0,6	0,7	0,8	0,9	1,0
Enfriamiento predeterminado:	APA-GADO	OFF	OFF	1850	1855	1860	1855	1850	1830	1805	1775	1750	1730
Interruptores CF	SW3-3	SW3-2	SW3-1										
Enfriamiento bajo predeterminado:	APA-GADO	OFF	OFF	930	925	915	900	885	Consulte la nota 4				

Tabla 7 – Suministro de aire frío<sup>4</sup> y caliente - CFM (retorno inferior<sup>5</sup> con filtro) (Continuación)

Flujo de aire de enfriamiento (SW2) Flujo de aire de enfriamiento bajo (SW3)	APA-GADO	OFF	ON	765	745	740	705	680	Consulte la nota 4				
	APA-GADO	ON	OFF	930	925	915	900	885	Consulte la nota 4				
	APA-GADO	ON	ON	1095	1100	1110	1105	1085	Consulte la nota 4				
	ENCENDIDO	OFF	OFF	1265	1255	1265	1280	1275	1285	1270	1260	1250	1230
	ENCENDIDO	OFF	ON	1465	1455	1470	1465	1465	1470	1455	1450	1435	1415
	ENCENDIDO	ON	OFF	1850	1855	1860	1855	1850	1830	1805	1775	1750	1730
	ENCENDIDO	ON	ON	2200	2200	2200	2190	2185	2170	2145	2085	1990	1890
	Flujo de aire de enfriamiento máximo <sup>2</sup>			2200	2200	2200	2190	2185	2170	2145	2085	1990	1890
<b>Interruptores CF</b>	<b>SW3-3</b>	<b>SW3-2</b>	<b>SW3-1</b>										
<b>Cont. Valor predeterminado del ventilador:</b>	APA-GADO	OFF	OFF	930	925	915	900	885	Consulte la nota 4				
Ventilador continuo Flujo de aire (SW3)	APA-GADO	OFF	ON	765	745	740	705	680	Consulte la nota 4				
	APA-GADO	ON	OFF	930	925	915	900	885	Consulte la nota 4				
	APA-GADO	ON	ON	1095	1100	1110	1105	1085	Consulte la nota 4				
	ENCENDIDO	OFF	OFF	1265	1255	1265	1280	1275	1285	1270	1260	1250	1230
	ENCENDIDO	OFF	ON	1465	1455	1470	1465	1465	1470	1455	1450	1435	1415
	ENCENDIDO	ON	OFF	1465	1455	1470	1465	1465	1470	1455	1450	1435	1415
	ENCENDIDO	ON	ON	1465	1455	1470	1465	1465	1470	1455	1450	1435	1415
Calefacción (SW1)	Flujo de aire de calor máximo <sup>3</sup>			1815	1820	1825	1820	1815	1795	1775	1745	1720	1700
	Flujo de aire de calor intermedio <sup>3</sup>			1095	1100	1110	1105	1085	Consulte la nota 4				
	Flujo de aire de calor mínimo <sup>3</sup>			905	900	890	875	855	Consulte la nota 4				

Consulte las notas que se encuentran después de la tabla.

## NOTAS:

1.El flujo de aire de enfriamiento nominal de 350 CFM/tonelada se suministra con SW1-5 y SW4-3 en la posición OFF (Desactivado).

Ajuste SW1-5 en ON (Activado) para 400 CFM/toneladas nominales (flujo de aire de +15 %).

Ajuste SW4-3 en ON (Activado) para 325 CFM/ton nominales (flujo de aire de -7 %).

Ajuste tanto SW1-5 como SW4-3 en ON (Activados) para 370 CFM/toneladas nominales (flujo de aire de +7 %).

Esto se aplica a flujos de aire de enfriamiento y de enfriamiento bajo, pero no afecta el flujo de aire continuo del ventilador.

Los ajustes anteriores en el flujo de aire están sujetos al rango o capacidad de potencia del motor.

2.El flujo de aire de enfriamiento máximo se logra cuando los interruptores SW2-1, SW2-2, SW2-3 y SW1-5 están en la posición ON (Activado) y SW4-3 está en la posición OFF (Desactivado).

3.Todos los CFM de calefacción se producen cuando el interruptor de ajuste de aumento de calor bajo/medio (SW1-3) y el interruptor de ajuste de comodidad/eficacia (SW1-4) están en la posición OFF (Desactivado).

4.Los conductos deben tener el tamaño adecuado para los CFM de calefacción alta dentro del rango de funcionamiento de la ESP. No se recomienda el uso dentro de las áreas en blanco del gráfico, ya que el funcionamiento de calor alto será superior a 1,0 ESP.

5.Todos los flujos de aire en calefactores con tamaño de carcasa de 21 in son de un 5 % menos en instalaciones solo con retorno lateral.

6.El aire de retorno por encima de los 1800 CFM en carcasas de 24,5 in requiere dos lados, un lado y la parte de abajo o solo la parte de abajo, para permitir que haya suficiente flujo de aire hacia el calefactor.

## TUBERÍAS DE GAS

### ! ADVERTENCIA

#### PELIGRO DE INCENDIO O EXPLOSIÓN

Si no respeta esta advertencia podría sufrir lesiones personales, daños a la propiedad o incluso la muerte.

Nunca limpie una tubería de gas en una cámara de combustión. Nunca verifique si hay fugas de gas con una llama expuesta. Si desea revisar todas las conexiones, utilice una solución de jabón disponible en el comercio fabricada especialmente para la detección de fugas. Un incendio o una explosión pueden provocar daños en la propiedad, lesiones personales o incluso la muerte.

Use una tubería de la longitud adecuada para evitar tensión en el colector de control de gas y la válvula de gas.

La admisión de la válvula de gas o la tubería de admisión deben estar tapadas hasta que la línea de suministro de gas esté instalada permanentemente, con el fin de proteger la válvula contra la suciedad y la humedad. Además, instale una trampa para sedimentos en la tubería de suministro de gas en el punto de admisión a la válvula de gas.

### ! PRECAUCIÓN

#### RIESGO DE DAÑOS AL CALEFACTOR

Si no respeta esta precaución puede provocar daños al calefactor.

Conecte la tubería de gas al calefactor con la ayuda de una llave de respaldo para no dañar los controles de gas ni desalinear el quemador.

### ! NOTA

#### En el estado de Massachusetts:

1. Las conexiones de suministro de gas las DEBE realizar un fontanero o un instalador de gas autorizados.
2. Cuando se utilicen conectores flexibles, la longitud máxima no debe exceder las 36 in (915 mm).
3. Cuando utilice válvulas manuales de cierre de equipos tipo palanca, deben ser válvulas con manija en T.
4. El uso de tuberías de cobre para las tuberías de gas NO está aprobado por el estado de Massachusetts.

Las tuberías de gas deben instalarse en conformidad con los códigos nacionales y locales. Consulte la edición vigente del NFGC en Estados Unidos. Consulte la edición vigente de NSCNPIC en Canadá.

La instalación debe hacerse en conformidad con todas las autoridades con jurisdicción. Si es posible, la línea de suministro de gas debe ser una tubería separada que vaya directamente del medidor al calefactor.

**NOTA:** Use una llave de respaldo en la admisión de la válvula de gas cuando conecte la tubería de gas a la válvula de gas.

La presión de suministro de gas debe encontrarse entre las presiones de suministro mínimas y máximas marcadas en la placa de valores nominales con los quemadores encendidos y apagados del calefactor.

La entrada de gas puede estar ubicada en el lado izquierdo o derecho, o bien en el panel superior. Consulte la Fig. 29 y la Fig. 31.

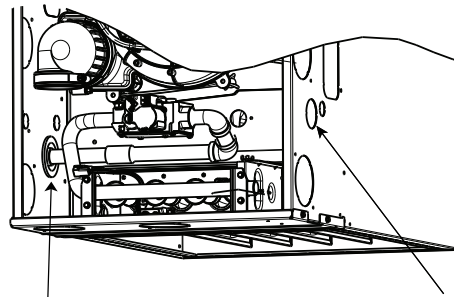

Se requiere un ojal de tubería de gas para las aplicaciones de ventilación directa

Entrada de gas del lado izquierdo. Se requiere un ojal de tubería de gas para las aplicaciones de ventilación directa.

Fig. 29 – Entrada de gas

A11338A

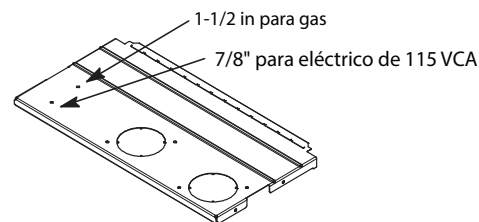

Fig. 30 – Entrada de gas y electricidad alternativa

A170125

**NOTA:** Se puede perforar *in situ* la placa superior para hacer entradas alternativas de gas y electricidad de 115 V CA.

Consulte la [Tabla 8](#) para informarse sobre los tamaños recomendados de tuberías de gas. Deben usarse montantes para conectar el calefactor al medidor. Brinde soporte a las tuberías de gas con correas, colgadores, etc. Utilice un colgador como mínimo cada 6 pies (2 m). Debe aplicarse una pequeña cantidad de compuesto (lubricante sellador) para juntas, solo en las roscas macho de estas. El lubricante sellador debe ser resistente a la acción del gas propano.

Tabla 8 – Capacidad máxima de la tubería

TAMAÑO NOMINAL PARA TUBERÍAS DE HIERRO IN. (MM)	LONGITUD DE LA TUBERÍA: PIES (M)				
	10 (3.0)	20 (6.0)	30 (9.1)	40 (12.1)	50 (15.2)
1/2 (13)	175	120	97	82	73
3/4 (19)	360	250	200	170	151
1 (25)	680	465	375	320	285
1-1/4 (32)	1400	950	770	660	580
1-1/2 (39)	2100	1460	1180	990	900

\* Pies cúbicos de gas por hora para presiones de gas de 0,5 psig (14 pulgadas de C.A.) o menos y una caída de presión de 0,5 pulgadas de C.A. (con base en gas de gravedad específica de 0,60). Consulte la [Tabla 8](#) anterior y la sección 6.2 de la edición vigente del código NFPA54/ANSI Z223.1.

Presión de gas	Natural (en C.A.)	Propano (en C.A.)
Máximo	13,8	
Mínima*	4,5 in	12 in

Cuando se utiliza un conector flexible, debe instalarse una tubería negra en la válvula de control de gas del calefactor que se extienda un mínimo de 2 in (51 mm) fuera del calefactor.

Para aplicaciones de ventilación directa (dos tuberías), selle el agujero prepunzonado de la tubería de gas para evitar fugas de aire.

Quite la tapa del agujero prepunzonado necesaria. Instale la arandela en el agujero prepunzonado. Luego, introduzca la tubería de gas. La arandela se incluye en la bolsa de piezas sueltas.

Se debe comprobar la presión y la posible presencia de fugas en las tuberías de acuerdo con la edición vigente de la norma de NFGC de Estados Unidos, y los códigos locales y nacionales de fontanería y gas, antes de conectar el calefactor.

Consulte la edición vigente de NSCNPGIC en Canadá. Una vez hechas todas las conexiones, purgue las líneas y verifique que no haya fugas en el calefactor antes de ponerlo en funcionamiento.

#### PRUEBA DE PRESIÓN POR ENCIMA DE ½ psig:

El calefactor y su válvula de cierre individual deben desconectarse del sistema de tuberías del suministro de gas durante cualquier prueba de presión del sistema a presiones que superen el ½ psig (3,5 kPa).

#### PRUEBA DE PRESIÓN POR DEBAJO DE ½ psig:

Para aislar el calefactor de la tubería de suministro de gas, debe cerrar su válvula de cierre manual individual durante cualquier prueba de presión del sistema de tuberías de suministro de gas a presiones iguales o inferiores a ½ psig (3,5 kPa).

## ⚠ ADVERTENCIA

### PELIGRO DE INCENDIO O EXPLOSIÓN

Si no se respeta esta advertencia podrían producirse lesiones personales, daños a la propiedad o incluso la muerte.

Si los códigos locales permiten el uso de conectores flexibles para electrodomésticos de gas, utilice siempre un conector certificado nuevo. No utilice un conector que haya estado instalado en otro electrodoméstico de gas. Debe instalarse tubería de hierro negro en la válvula de control de gas del calefactor que se extienda un mínimo de 2 in (51 mm) fuera del calefactor.

Es OBLIGATORIO instalar una válvula de cierre manual externa en la carcasa del calefactor, a menos de 6 pies (2 m) de este.

Instale una trampa de sedimentos de manera externa en la tubería que sube al calefactor, como se muestra en la Fig. 31. Conecte una boquilla con tapa en el extremo inferior de la conexión en T. La boquilla con tapa debe extenderse por debajo de los controles de gas del calefactor. Instale una unión a tierra entre la válvula de control de gas del calefactor y la válvula de cierre de gas manual exterior.

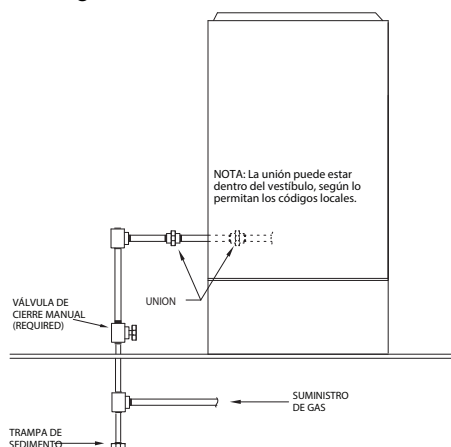

Fig. 31 – Disposición típica de las tuberías de gas

A11035A

DEBE instalarse una toma de NPT de 1/8 in (3 mm) accesible para la conexión de un calibrador de prueba, justo después de la conexión de suministro de gas hacia el calefactor y después de la válvula de cierre manual del equipo.

Se debe comprobar la presión y la posible presencia de fugas en las tuberías de acuerdo con la edición vigente de la norma de NFGC de Estados Unidos, y los códigos locales y nacionales de fontanería y gas, antes de conectar el calefactor. Consulte la edición vigente de NSCNPGIC en Canadá. Una vez hechas todas las conexiones, purgue las

líneas y verifique que no haya fugas en el calefactor antes de ponerlo en funcionamiento.

**NOTA:** La conexión de la toma de presión de admisión de la válvula de control de gas del calefactor se puede usar como conexión para el calibrador de prueba, siempre que la presión de prueba NO supere los 0,5 psig (14 in de C.A.) indicados en la válvula de control del gas; consulte la Fig. 64.

Si la presión excede los 0,5 psig (14 in de C.A.), la tubería de suministro de gas debe desconectarse del calefactor y taparse antes y durante la prueba de presión de la tubería de suministro. Si la presión de prueba es igual o inferior a 0,5 psig (14 in de C.A.), apague el interruptor de cierre eléctrico situado en la válvula de control de gas del calefactor y la válvula de cierre manual accesible del equipo, antes y durante la prueba. Una vez hechas todas las conexiones, purgue las líneas y verifique que no haya fugas en el calefactor antes de ponerlo en funcionamiento.

### Arandela de tubería de gas

Para aplicaciones de ventilación directa (dos tuberías), selle el agujero prepunzonado de la tubería de gas para evitar fugas de aire. Retire la cubierta prepunzonada del agujero, instale la arandela en la perforación e introduzca la tubería de gas. La arandela se incluye en la bolsa de piezas sueltas; consulte la Fig. 29.

## CONEXIONES ELÉCTRICAS

## ⚠ ADVERTENCIA

### PELIGRO DE DESCARGA ELÉCTRICA, INCENDIO O EXPLOSIÓN

Si no se respetan las advertencias de seguridad, podría producirse un funcionamiento peligroso, lesiones graves, daños a la propiedad o incluso la muerte.

Un mantenimiento inapropiado podría provocar un funcionamiento peligroso, lesiones graves, daños a la propiedad o la muerte.

- Antes de realizar el mantenimiento, desconecte toda la alimentación eléctrica del calefactor.
- Cuando realice el mantenimiento de los controles, etiquete todos los cables antes de desconectarlos. Vuelva a conectar los cables correctamente.
- Verifique el adecuado funcionamiento después del mantenimiento.
- Siempre vuelva a poner las puertas de acceso después de completar las tareas de reparación y servicio.

## ⚠ ADVERTENCIA

### PELIGRO DE DESCARGA ELÉCTRICA

Si no respeta esta advertencia, podría sufrir lesiones personales o incluso la muerte.

El interruptor de la puerta del ventilador proporciona 115 V al control. Los componentes no funcionan. No evada ni cierre el interruptor con la puerta del ventilador quitada.

Consulte la Fig. 32 para ver un diagrama eléctrico *in situ* que muestra un cableado de 115 V típico. Compruebe que todas las conexiones de fábrica y realizadas sobre el terreno estén bien apretadas.

Los cables que no se suministren de fábrica deben cumplir las limitaciones de elevación de 63 °F (33 °C).

### Cableado de 115 V

El calefactor debe tener un suministro eléctrico de 115 V conectado y puesto a tierra adecuadamente.

**NOTA:** Se debe mantener la polaridad correcta para el cableado de 115 V. Si la polaridad es incorrecta, la luz LED indicadora del estado de control destellará rápidamente y el calefactor **NO** funcionará.

El calefactor debe colocarse en un circuito eléctrico independiente con fusibles adecuados o un interruptor de circuitos. Consulte la **Tabla 9** para ver los tamaños de cable y las especificaciones de los fusibles. A la vista del calefactor debe encontrarse una desconexión eléctrica a la que sea fácil acceder.

Verifique que el voltaje, la frecuencia y la fase correspondan a los indicados en la placa de valores nominales. También confirme que el servicio que suministra la compañía eléctrica es suficiente para la carga que impone el equipo. Consulte la placa de valores nominales o la **Tabla 9** para ver las especificaciones del equipo eléctrico.

**Instalaciones en EE. UU.:** Efectúe todas las conexiones eléctricas de acuerdo con la edición vigente del Código Eléctrico Nacional (NEC) NFPA 70 y todos los códigos y ordenanzas locales vigentes.

**Instalaciones en Canadá:** Efectúe todas las conexiones eléctricas de acuerdo con la edición vigente del Código Eléctrico Canadiense CSA C22.1 y todos los códigos y ordenanzas locales vigentes.

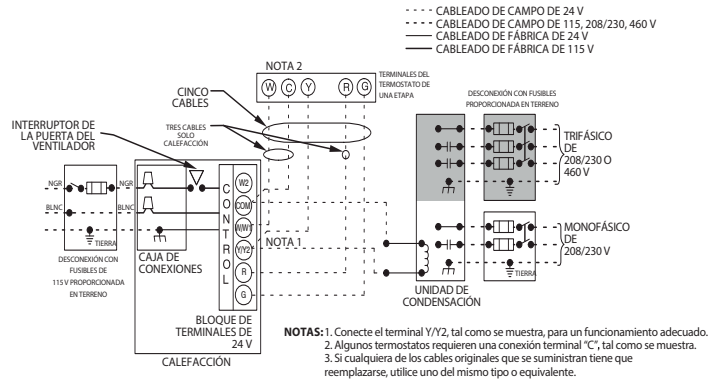

Fig. 32 – Diagrama eléctrico típico *in situ*

Tabla 9 – Datos eléctricos

MODULACIÓN								
TAMAÑO DEL CALEFACTOR	VOLTS-HERTZ-FASE	VOLTAJE DE FUNCIONAMIENTO RANGE <sup>†</sup>		UNIDAD MÁXIMA AMPERIOS	AMPACIDAD DE LA UNIDAD <sup>†</sup>	MÍNIMO TAMAÑO DEL CABLE AWG	MÁXIMO LONGITUD DEL CABLE Pies (M) <sup>‡</sup>	AMPERIOS DE FUSIBLE O INTERRUPTOR CIR. MÁXIMOS <sup>**</sup>
		Máximo <sup>*</sup>	Mínimo <sup>*</sup>					
060C17--14	115-60-1	127	104	9,0	12,0	14	30 (9.4)	15
060C21--20	115-60-1	127	104	14,1	18,4	12	31 (9.5)	20
080C17--14	115-60-1	127	104	9,0	12,0	14	30 (9.4)	15
080C21--20	115-60-1	127	104	14,1	18,4	12	31 (9.5)	20
100C21--22	115-60-1	127	104	14,1	18,4	12	31 (9.5)	20
120C24--22	115-60-1	127	104	14,1	18,4	12	31 (9.5)	20

\*. Límites permisibles del rango de voltajes a los que la unidad funciona satisfactoriamente.

†. Ampacidad de la unidad = 125 por ciento de los amperios a carga completa del componente más grande más 100 por ciento de los amperios a carga completa de todos los componentes posibles (EAC, humidificador, etc.).

‡. La longitud indicada se mide en una dirección a lo largo del cable entre el calefactor y el panel de servicio para una caída de voltaje máxima del 2 por ciento

\*\* Se recomienda el tipo con retardo.

## ⚠ ADVERTENCIA

### RIESGO DE DESCARGA ELÉCTRICA E INCENDIO

Si no respeta esta advertencia se podrían producir lesiones personales, daños a la propiedad o incluso la muerte.

El gabinete **DEBE** tener una conexión a tierra ininterrumpida o intacta de acuerdo con la norma NEC NFPA 70 o los códigos locales para reducir el riesgo de lesiones personales si se produce una falla eléctrica. En Canadá, consulte el Código Eléctrico Canadiense, CSA C22.1. Puede consistir en un cable eléctrico, conducto aprobado para tierra física o un cable eléctrico certificado con conexión a tierra (siempre que lo permita el código local) cuando se instala en conformidad con los códigos eléctricos vigentes. Consulte la clasificación del fabricante del cable de alimentación para informarse del tamaño correcto del cable. No utilice las tuberías de gas como tierra física.

## ⚠ PRECAUCIÓN

### RIESGO DE QUE EL CALEFACTOR NO FUNCIONE

Si no se respeta esta precaución, el calefactor podría funcionar de forma intermitente.

El control del calefactor debe conectarse a tierra para que funcione debidamente o, de lo contrario, se bloqueará. El control debe permanecer conectado a tierra con el cable verde/amarillo dirigido al tornillo del soporte del colector y la válvula de gas.

## ⚠ ADVERTENCIA

### RIESGO DE INCENDIO

Si no respeta esta advertencia se podrían producir lesiones personales, daños a la propiedad o incluso la muerte.

No conecte cables de aluminio entre el interruptor de desconexión y el calefactor. Use solo cables de cobre; consulte la **Fig. 33**.



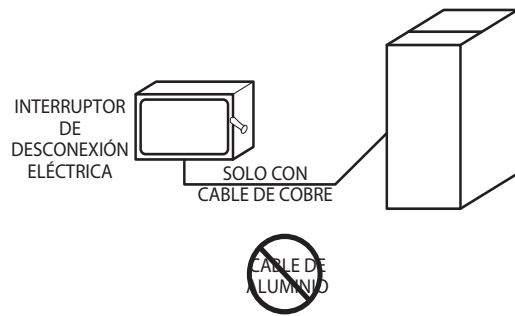

**Fig. 33 – Caja eléctrica externa no incluida en la carcasa del calefactor**

## Instalación de la caja de conexiones

### ⚠ ADVERTENCIA

#### RIESGO DE INCENDIO O DESCARGA ELÉCTRICA

Si no respeta esta advertencia se podrían producir lesiones personales, daños a la propiedad o incluso la muerte.

Las conexiones de alto voltaje que se realicen en el lugar deben ir en la caja de conexiones del calefactor o en la desconexión externa montada *in situ* en el calefactor.

Si el interruptor de desconexión manual no incluido se va a colocar en un costado de la carcasa del calefactor, elija un lugar en el que el taladro o el sujetador no puedan dañar los componentes eléctricos o de gas.

La caja de conexiones debe utilizarse cuando se establecen conexiones eléctricas de voltaje de línea con el mazo de cables dentro de la carcasa del calefactor. No se requiere la cubierta de la caja de conexiones si hay una caja eléctrica externa no incluida conectada al exterior de la carcasa del calefactor. Los cables de tierra (el instalado en el sitio y el principal del calefactor) se conectan a tierra cuando el soporte de la caja de conexiones se fija al calefactor y ambos se aseguran al tornillo de conexión a tierra del soporte. Si no se utiliza la cubierta de la caja de conexiones, ambos cables de tierra deben colocarse dentro de la caja eléctrica externa. No deje sin protección las conexiones de empalme dentro del calefactor.

La cubierta de la caja de conexiones, el soporte de montaje y los tornillos se envían con el calefactor en la bolsa de piezas sueltas. Consulte la Fig. 34 para ver las ubicaciones de montaje de la caja de conexiones.

El soporte de montaje de la caja de conexiones y el tornillo verde de conexión a tierra se usan como punto de conexión a tierra para todas las opciones de cableado de voltaje de línea. Se puede omitir la cubierta de la caja de conexiones cuando las conexiones eléctricas se hacen al interior de una caja eléctrica externa montada en el exterior de la carcasa.

### Caja eléctrica externa en la carcasa del calefactor

**NOTA:** Compruebe que la caja eléctrica externa no interfiera en los ductos, las tuberías de gas o el drenaje del serpentín interior. Consulte la Fig. 30 para ver una entrada eléctrica alternativa a través del panel superior.

1. Elija y quite la tapa de un agujero prepunzonado de 7/8 in (22 mm) en el lado deseado de la carcasa. Retire de la carcasa la tapa del agujero prepunzonado.

**NOTA:** Si se usa la entrada eléctrica a través del panel superior del calefactor, se debe perforar un agujero de 7/8 in (22 mm) en el panel superior.

2. Taladre dos (2) agujeros guía de 1/8 in (3 mm) a través de las hendiduras de la carcasa del calefactor cerca del agujero prepunzonado de 7/8 in.

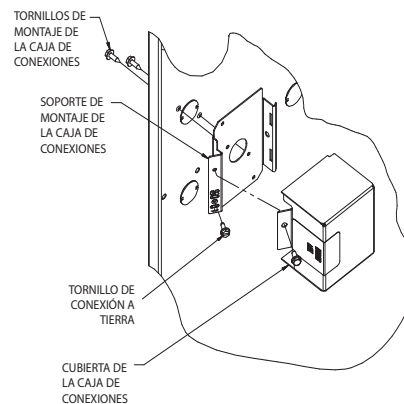
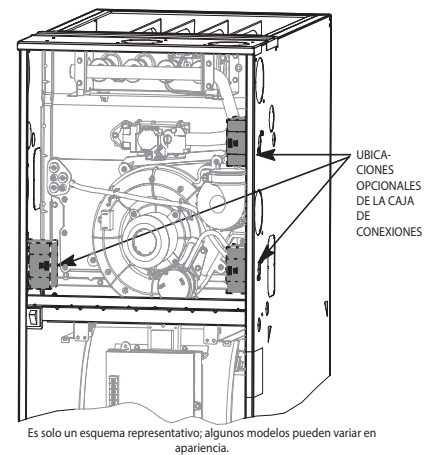

**Fig. 34 – Instalación de la caja de conexiones (cuando se usa)**  
La apariencia puede variar

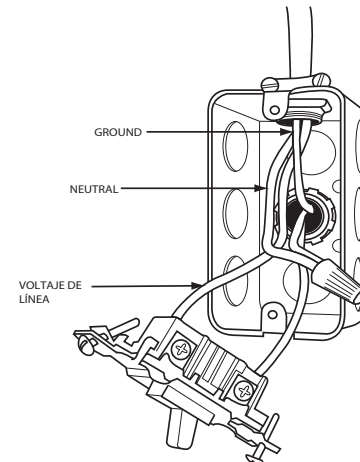

**Fig. 35 – Caja eléctrica externa**

**NOTA:** Si se usa la entrada eléctrica a través del panel superior del calefactor, marque las ubicaciones de los agujeros para los tornillos con los agujeros de montaje de la caja eléctrica externa como guía.

#### **Para instalar una caja eléctrica externa lateral, complete los pasos a continuación:**

1. Alinee el soporte de la caja de conexiones con la tapa del agujero prepunzonado dentro de la carcasa del calefactor.
2. Instale el extremo roscado de un casquillo de alivio de tensión a través del soporte de la caja de conexiones y la carcasa del calefactor. El casquillo de alivio de tensión se debe instalar para que lo pueda apretar alrededor del mazo de cables dentro de la carcasa del calefactor.
3. Alinee la caja eléctrica externa con el agujero prepunzonado de 7/8 in (22 mm).

- Instale y apriete la contratuerca en el casquillo de alivio de tensión en el interior de la caja eléctrica externa.
- Fije la caja eléctrica externa a la carcasa del calefactor con dos (2) tornillos para láminas metálicas.
- Enrute los cables del suministro eléctrico *in situ* hasta la caja eléctrica externa.
- Pase los cables de alimentación eléctrica del calefactor a través del casquillo de alivio de tensión de la caja eléctrica externa.
- Pase el cable de tierra del cableado de voltaje de la línea en terreno a través del casquillo de alivio de tensión hacia la carcasa del calefactor.
- Instale el tornillo verde de conexión a tierra en el soporte de la caja de conexiones y conecte ambos cables de conexión a tierra al tornillo verde.
- Conecte cualquier desconexión externa que requiera el código a los cables eléctricos del suministro.
- Conecte los cables de alimentación y neutro del sitio a los cables de alimentación del calefactor dentro de la caja eléctrica externa, como se muestra en la Fig. 35.

### **Para instalar una caja eléctrica externa en el panel superior, complete los pasos a continuación:**

- Taladre dos (2) agujeros guía de 1/8 in (3 mm) a través de las hendiduras de la carcasa del calefactor cerca del agujero prepunzonado de 7/8 in en uno de los lados de la carcasa. No quite la tapa del agujero prepunzonado del lado de la carcasa.
- Alinee el soporte de la caja de conexiones con los agujeros guía dentro de la carcasa del calefactor.
- Instale 2 tornillos a través de la parte exterior de la carcasa para asegurar el soporte de la caja de conexiones en la carcasa del calefactor.
- Enrute los cables del suministro eléctrico *in situ* hasta la caja eléctrica externa.
- Pase los cables de alimentación eléctrica del calefactor a través del casquillo de alivio de tensión de la caja eléctrica externa.
- Pase el cable de tierra del cableado de voltaje de la línea en terreno a través del casquillo de alivio de tensión hacia la carcasa del calefactor.
- Instale el tornillo verde de conexión a tierra en el soporte de la caja de conexiones y conecte ambos cables de conexión a tierra al tornillo verde.
- Conecte cualquier desconexión externa que requiera el código a los cables eléctricos del suministro.
- Conecte los cables de alimentación y neutro del sitio a los cables de alimentación del calefactor dentro de la caja eléctrica externa, como se muestra en la Fig. 35.

### **Instalación del cable de alimentación en la caja de conexiones del calefactor**

**NOTA:** Los cables de alimentación deben tener la capacidad eléctrica que se indica en la Tabla 9. Consulte la lista del fabricante del cable eléctrico.

- Instale el soporte de montaje de la caja de conexiones en el interior de la carcasa del calefactor; consulte la Fig. 34.
- Enrute el cable de alimentación listado a través del orificio de 7/8 in (22 mm) de diámetro en la carcasa y del soporte de la caja de conexiones.
- Sujete el cable de alimentación al soporte de la caja de conexiones con un casquillo de alivio de tensión o un conector aprobado para el tipo de cable usado.
- Haga pasar los cables de alimentación del calefactor a través del orificio de 1/2 in (12 mm) de diámetro de la caja de conexiones. Si

es necesario, afloje los cables de alimentación en el lazo de alivio de tensión en el mazo de cables del calefactor.

- Conecte el cable de conexión a tierra *in situ* y el que se suministra de fábrica al tornillo verde de conexión a tierra en el soporte de montaje de la caja de conexiones como se muestra en la Fig. 34.
- Conecte los cables de alimentación y neutro a los cables de alimentación del calefactor como se muestra en la Fig. 32.
- Conecte la cubierta de la caja de conexiones del calefactor al soporte de montaje con los tornillos que se encuentran en la bolsa de piezas sueltas. No preñe los cables entre la tapa y el soporte; consulte la Fig. 34.

### **Instalación del cable BX en la caja de conexiones del calefactor**

- Instale el soporte de montaje de la caja de conexiones en el interior de la carcasa del calefactor; consulte la Fig. 34.
- Enrute el conector BX a través del orificio de 7/8 in (22 mm) de diámetro en la carcasa y el soporte de la caja de conexiones.
- Sujete el cable BX al soporte de la caja de conexiones con conectores aprobados para el tipo de cable que se utilice.
- Conecte el cable de conexión a tierra *in situ* y el que se suministra de fábrica al tornillo verde de conexión a tierra en el soporte de montaje de la caja de conexiones como se muestra en la Fig. 34.
- Conecte los cables de alimentación y neutro del sitio a los cables de alimentación del calefactor como se muestra en la Fig. 32.
- Conecte la cubierta de la caja de conexiones del calefactor al soporte de montaje con los tornillos que se encuentran en la bolsa de piezas sueltas. No preñe los cables entre la cubierta y el soporte.



ADVERTENCIA

**PELIGRO DE INCENDIO, EXPLOSIÓN, DESCARGA ELÉCTRICA E INTOXICACIÓN POR MONÓXIDO DE CARBONO**

Si no se respeta esta advertencia podría producirse un funcionamiento peligroso, lesiones personales, daños a la propiedad o incluso la muerte. No haga perforaciones en el estante del ventilador del calefactor para hacer pasar el cableado de control. Haga pasar cualquier cableado de control o adicional hacia el compartimiento del ventilador a través de los agujeros prepunzonados externos en la carcasa.

El conector de comunicaciones se utiliza cuando el calefactor se controla mediante una interfaz de usuario de comunicación óptima; consulte la Fig. 36.

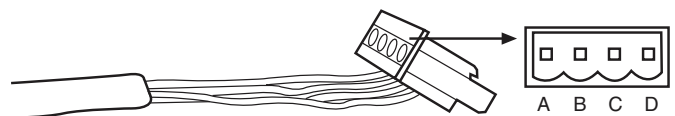
El conector de comunicación se suministra con la interfaz de usuario. Consulte las instrucciones proporcionadas con la interfaz de usuario.



**Fig. 36 – Conector de comunicaciones**

A03193

Termistor de temperatura del aire exterior (OAT)

Se utiliza junto con la interfaz de usuario con comunicación. No se requiere cuando se utiliza un termostato de tipo estándar. Consulte las instrucciones suministradas con la interfaz de usuario para obtener más detalles.

### **Cableado de 24 V**

Establezca las conexiones de 24 V en el lugar, a la tira de terminales de 24 V; consulte la Fig. 37. Conecte el terminal Y/Y2 como se muestra en la Fig. 32 para una función de enfriamiento adecuada. Utilice

exclusivamente cable para termostato de cobre AWG número 18 con código de color.

**NOTA:** Utilice cable para termostato de cobre AWG número 18 con código de color para longitudes de hasta 100 pies (31 m). Para longitudes superiores a los 100 pies, utilice cable AWG número 16.

El circuito de 24 V tiene un fusible de 3 amperios para automóvil situado en el control. Cualquier cortocircuito durante la instalación, el servicio o mantenimiento podría hacer saltar este fusible. Si hace falta reemplazar el fusible, utilice SOLO uno de 3 amperios de tamaño idéntico; consulte la Fig. 37.

**Termostatos**

Para obtener los mejores resultados, utilice un control de pared con comunicación para controlar este calefactor variable. Puede usarse con el calefactor un termostato de calefacción y enfriamiento de una o de dos

etapas. La CPU de la placa de control del calefactor controlará tanto el calefactor como las etapas de la unidad exterior. También puede usarse un termostato de calefacción y enfriamiento de dos etapas para controlar las etapas. Sin embargo, la capacidad de variación total no estará disponible cuando las etapas del calefactor se controlen con el termostato. Las etapas del calefactor se limitarán a las entradas mínima y máxima o las entradas intermedia y máxima según la configuración de los interruptores de configuración SW1-2 y SW4-2. Para un control con termostato de dos etapas de una unidad exterior de dos etapas, retire el puente ACRDJ de la placa de control del calefactor. Consulte los diagramas eléctricos típicos del termostato y la sección de secuencia de operación para obtener más información. Consulte las instrucciones de instalación del termostato para obtener información específica sobre cómo configurarlo; vea la Fig. 37 y la Fig. 39.

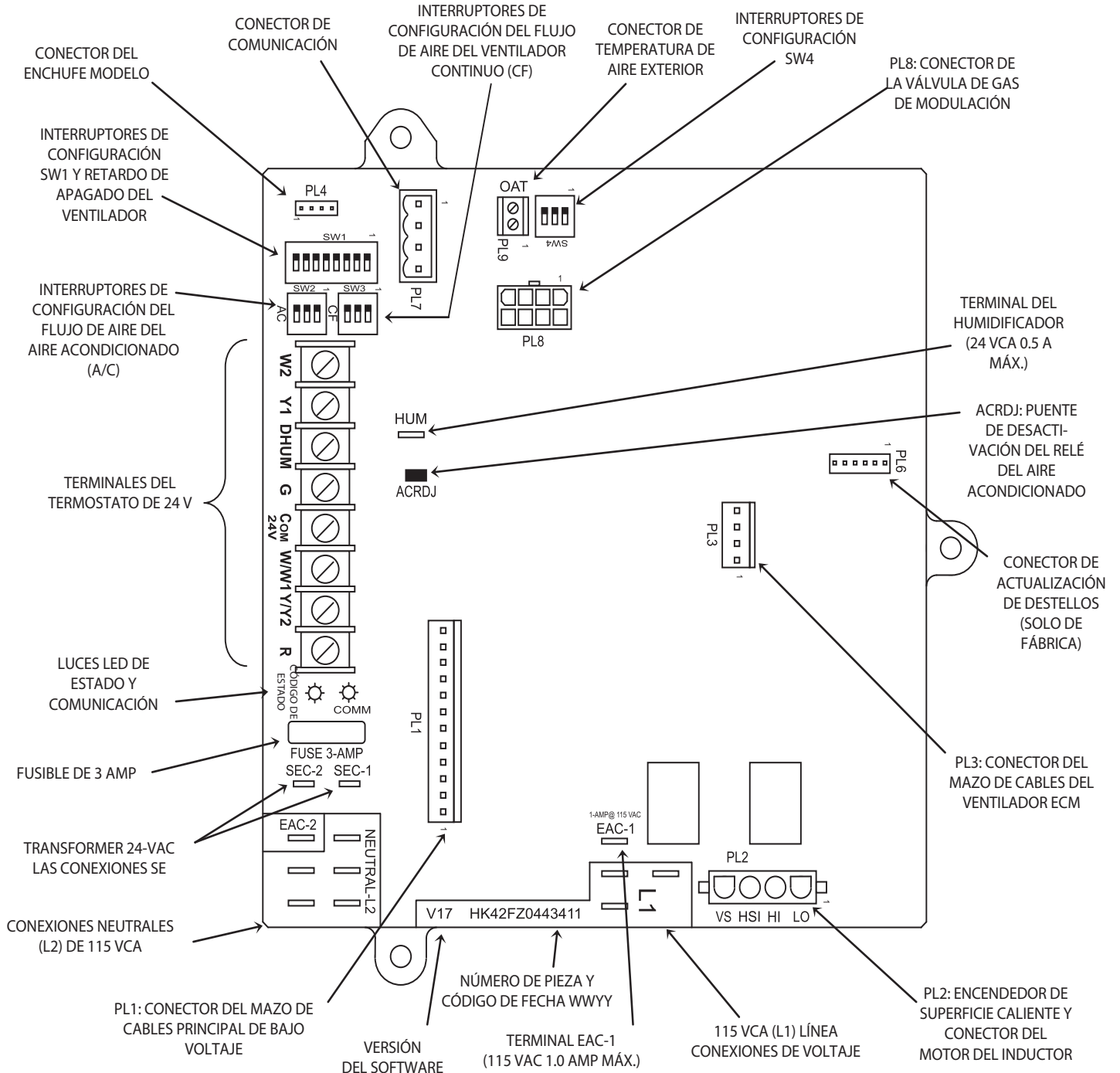

**Fig. 37 – Ejemplo de control del calefactor variable**

A11616

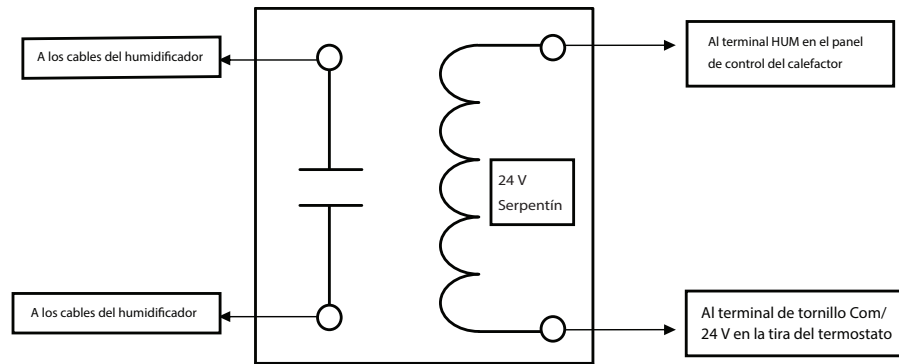

**Fig. 38 – Relé de aislamiento, no incluido, para humidificadores con suministro eléctrico interno**

A11157

### Accesorios (consulte la Fig. 37 y la Fig. 38).

1. Limpiador electrónico de aire (EAC)  
Conecte un limpiador electrónico de aire adicional (si se usa) con terminales hembra de conexión rápida de 1/4 in a los dos terminales macho de conexión rápida de 1/4 in en la placa de control marcados EAC-1 y EAC-2. Los terminales están clasificados para un máximo de 115 V CA, 1 amperio y se energizan cuando funciona el motor del ventilador.
2. Humidificador (HUM)  
El terminal del HUM es una salida de 24 V CA, energizada cuando el ventilador funciona durante una solicitud de calor.  
Conecte un humidificador adicional (si se utiliza) de 24 V CA, 0,5 amperios como máximo al terminal macho del HUM de conexión rápida de ¼ de pulgada y al tornillo terminal COM-24 V en la tira del termostato de la placa de control.

**NOTA:** Si el humidificador tiene su propia fuente de alimentación de 24 V CA, puede ser necesario un relé de aislamiento. Conecte el serpentín de 24 V CA del relé de aislamiento al terminal del HUM y al tornillo COM/24 V en la tira del termostato de la placa de control; consulte la Fig. 38.

3. Conector de comunicaciones (conexión de comunicación)  
Esta conexión se utiliza cuando el calefactor se controla mediante una interfaz de usuario opcional con comunicación, en lugar de un termostato estándar. El conector de comunicación se suministra con la interfaz de usuario. Consulte las instrucciones suministradas con la interfaz de usuario para obtener más detalles; consulte la Fig. 37.
4. Termistor de temperatura del aire exterior (OAT)  
La conexión del OAT se utiliza junto con la interfaz de usuario con comunicación. No se necesita cuando el calefactor está controlado por un termostato de tipo estándar. Consulte las instrucciones suministradas con la interfaz de usuario para obtener todos los detalles.

### Suministros eléctricos alternativos

Este calefactor está diseñado para funcionar con electricidad que tenga una forma de onda sinusoidal uniforme. Si el calefactor funciona con un generador u otro suministro alternativo, este debe producir una forma de onda sinusoidal uniforme para que sea compatible con los componentes electrónicos del calefactor. El suministro eléctrico alternativo debe generar el mismo voltaje, la misma fase y la misma frecuencia (Hz) que se describe en la Tabla o la placa de valores nominales del calefactor.

Si la energía del suministro de electricidad alternativo no es sinusoidal, podrían dañarse los componentes electrónicos o el funcionamiento podría volverse errático.

Comuníquese con el fabricante del suministro de electricidad alternativo para especificaciones y detalles.

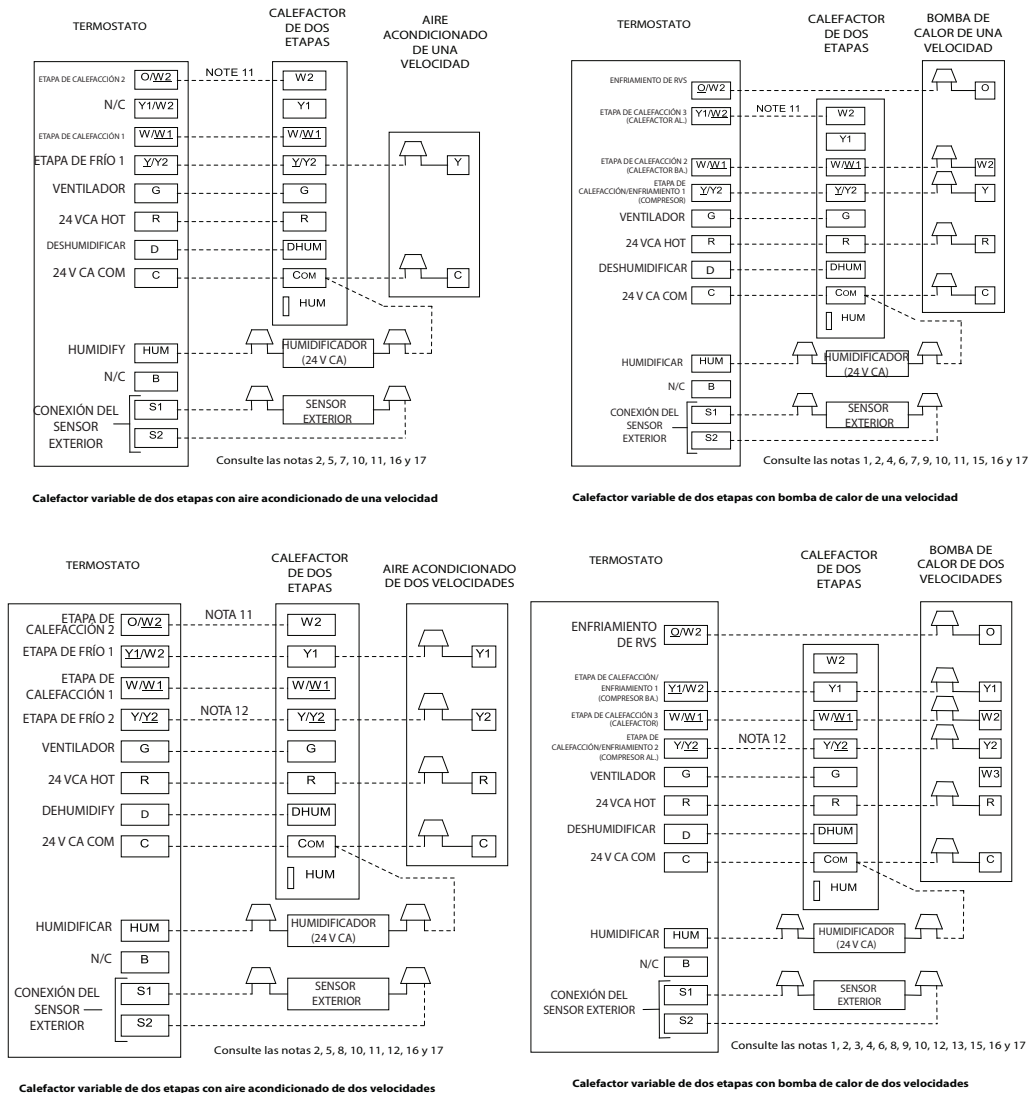

Calefactor variable de dos etapas con aire acondicionado de dos velocidades

Calefactor variable de dos etapas con bomba de calor de dos velocidades

Fig. 39 – Diagramas eléctricos del termostato

**NOTAS PARA LOS DIAGRAMAS ELÉCTRICOS DEL TERMOSTATO**

1. La bomba de calor DEBE tener un interruptor de alta presión para aplicaciones de combustible duales HYBRID HEATr.
2. Consulte las instrucciones de instalación de equipos para exteriores con el fin de obtener información adicional y el procedimiento de configuración.
3. Si el código de fecha de la bomba de calor es 1501E o anterior, seleccione la posición “ZONE” (Zona) en el control de la bomba de calor de dos velocidades. Las bombas de calor con el código de fecha 1601E y posteriores no tienen ni necesitan una selección de “ZONE” (Zona).
4. El sensor de temperatura del aire exterior debe estar conectado en todas las aplicaciones de combustible dual HYBRID HEATr.
5. Configure el termostato para instalaciones de aire acondicionado. Consulte las instrucciones del termostato.
6. Configure el termostato para instalaciones de bombas de calor. Consulte las instrucciones del termostato.
7. Configure el termostato para el funcionamiento del compresor de una etapa. Consulte las instrucciones del termostato.
8. Configure el termostato para el funcionamiento del compresor de dos etapas. Consulte las instrucciones del termostato.
9. Configure el termostato para un funcionamiento de combustible dual HYBRID HEATr. Consulte las instrucciones del termostato.
10. NO debe realizarse ninguna conexión al terminal del HUM del calefactor cuando se utiliza un termostato con una salida de humidificador de 24 voltios.
11. Conexión opcional: si el cable está conectado a W2 en la placa de control del calefactor, cualquiera de los interruptores DIP, ya sea SW1-2 o SW4-2, en el control del calefactor debe colocarse en posición ON (Activado) para permitir que el termostato controle el calefactor en 2 etapas, mín./máx. o intermedia/máx.
12. Conexión opcional: si el cable está conectado a Y2 en la placa de control del calefactor, se debe quitar el puente ACRDJ en el control del calefactor para permitir que el termostato controle las etapas de la unidad exterior.
13. El calefactor debe controlar su propia operación de etapas mediante su propio algoritmo de control. Esta es la configuración predeterminada de fábrica.

A12222

14. No debe conectarse el terminal “L” de detección RVS. Este se utiliza internamente para detectar el funcionamiento de descongelación.
15. Si el termostato tiene un control interno del punto de equilibrio de la bomba de calor, NO SELECCIONE la opción “FURNACE INTERFACE” (Interfaz del calefactor) ni “BALANCE POINT” (Punto de equilibrio) en la placa de control de la bomba de calor de dos velocidades. Consulte las instrucciones del termostato
16. Configure la función de deshumidificación para eliminar 24 V CA del terminal de deshumidificación cuando se reciba una demanda de deshumidificación.
17. Las señales del termostato pueden variar. Consulte las instrucciones de instalación del termostato para obtener más información.

## VENTILACIÓN

**NOTA:** El sistema de ventilación debe planificarse al mismo tiempo que los conductos, el drenaje y los accesorios del calefactor, por ejemplo, limpiadores de aire y humidificadores. Empiece a montar el sistema de ventilación **DESPUÉS** de instalar el calefactor en la orientación necesaria.

La ventilación de este calefactor debe cumplir con todos los códigos locales para sistemas de ventilación de categoría IV. Este calefactor cuenta con aprobación CSA para funcionar con sistemas de ventilación de DWV (del inglés, *Drain-Waste-Vent*, desagüe, desechos y ventilación) de PVC/ABS. Este calefactor cuenta también con aprobación CSA para funcionar con sistemas de ventilación de polipropileno M&G DuraVentR PolyProR.

**NOTA:** ESTAS INSTRUCCIONES **NO** CONTIENEN INSTRUCCIONES DE INSTALACIÓN DETALLADAS PARA SISTEMAS DE VENTILACIÓN DE POLIPROPILENO. Para este tipo de instalación, siga las instrucciones del fabricante del sistema de ventilación de polipropileno.

**NOTA:** Cuando se emplean sistemas de ventilación de polipropileno, todos los materiales de ventilación utilizados, incluidas las terminaciones de ventilación, deben ser del mismo fabricante.

### Requisitos especiales de ventilación para instalaciones en Canadá

La instalación en Canadá debe cumplir con los requisitos del código CSA B149. Los sistemas de ventilación **deben** estar integrados por tuberías, conexiones, cementos e imprimadores con certificación de la norma ULC S636. Los adaptadores de ventilación especiales, los juegos de terminaciones de ventilación concéntricos y la trampa de drenaje exterior adicionales disponibles con el fabricante del calefactor cuentan con la certificación de la norma ULC S636 para usarse con los componentes de ventilación de PVC IPEX y Royal Pipe que cuenten con la certificación de esta norma. En Canadá, el imprimador y el cemento deben ser del mismo fabricante que el sistema de ventilación: con este sistema de ventilación debe usarse imprimador GVS65 (morado) para la tubería Royal Pipe o IPEX System 636, imprimador PVC/CPVC, morado violeta para ventilación de gases de la combustión y cemento solvente GVS65 PVC para tubería Royal Pipe o IPEX System 636<sub>(1)</sub>, cemento PVC para ventilación de gases de la combustión, clase IIA nominal, 65 °C; no mezcle imprimadores y cementos de un fabricante con un sistema de ventilación de otro fabricante. Siga las instrucciones del fabricante con referencia al uso de imprimador y cemento y nunca utilice imprimador o cemento con una fecha de caducidad vencida.

El funcionamiento seguro, tal como lo define ULC S636, del sistema de ventilación se basa en las siguientes instrucciones de instalación, las instrucciones de instalación del fabricante del sistema de ventilación y el uso adecuado del imprimador y el cemento. Todos los cortafuegos y chapa tapajuntas del tejado que se utilicen con este sistema deben contar con la certificación UL. La aceptación de conformidad con la norma canadiense CAN/CSA B149 depende del pleno cumplimiento de todas las instrucciones de instalación. Según esta norma, se recomienda que el personal de servicio calificado revise el sistema de ventilación una vez al año.

## General

Se debe consultar a la autoridad con jurisdicción (autoridad de inspección de gas, departamento de construcción municipal, departamento de bomberos, etc.) antes de la instalación para determinar la necesidad de obtener un permiso.

\* IPEX System 636™ es una marca comercial de IPEX Inc.  
Requisitos especiales de ventilación para instalaciones en Canadá

## ! ADVERTENCIA

### RIESGO DE ENVENENAMIENTO POR MONÓXIDO DE CARBONO

Si no se siguen los pasos descritos a continuación para cada electrodoméstico conectado al sistema de ventilación que va a estar en funcionamiento podría provocarse un envenenamiento por monóxido de carbono o la muerte.

Deberán seguirse estos pasos para cada electrodoméstico conectado al sistema de ventilación que se ponga en funcionamiento, con el resto de los electrodomésticos conectados al sistema apagados:

1. Selle cualquier abertura sin usar en el sistema de ventilación.
2. Inspeccione el sistema de ventilación para confirmar que tenga el tamaño y la inclinación horizontal correctos, como se exige en el Código Nacional de Gas Combustible, ANSI Z223.1/NFPA 54 o en el Código de Instalación de Gas Natural y Propano CSA B149.1 y en estas instrucciones. Compruebe que no haya bloqueos, restricciones, fugas, corrosión ni ninguna otra deficiencia que pueda causar condiciones peligrosas.
3. En la medida en que sea práctico, cierre todas las puertas y ventanas del edificio entre el espacio en el que están conectados los electrodomésticos al sistema de ventilación y los demás espacios del edificio.
4. Cierre los reguladores de la chimenea.
5. Encienda las secadoras de ropa y cualquier otro electrodoméstico no conectado al sistema de ventilación. Encienda los ventiladores extractores, como las campanas de cocina y extractores de baño, para que funcionen a la velocidad máxima. Si hay un ventilador extractor de verano, no lo encienda.
6. Siga las instrucciones de encendido. Encienda el electrodoméstico que se va a inspeccionar. Ajuste el termostato de forma que el electrodoméstico funcione continuamente.
7. Compruebe que en los electrodomésticos con campanas extractoras no haya derrames en la abertura de salida de la campana al cabo de cinco minutos de funcionamiento del quemador. Utilice la llama de un fósforo o una vela.
8. Si con la prueba anterior se observa que la ventilación no es la adecuada, el sistema de ventilación debe corregirse según el Código Nacional de Gas Combustible, ANSI Z223.1/NFPA 54 o el Código de Instalación de Gas Natural y Propano CSA B149.1.
9. Una vez que realice las pruebas y determine que cada dispositivo conectado a la ventilación ventila correctamente como se indicó con anterioridad, devuelva las puertas, ventanas, ventiladores de extracción, reguladores de chimeneas y cualquier otro electrodoméstico de gas a su condición de uso anterior.

Si este calefactor reemplaza a otro que estaba conectado a un sistema de ventilación o chimenea, tal vez sea necesario volver a dimensionar la



ventilación o los conectores de ventilación de los dispositivos que queden. Los sistemas o conectores de ventilación de otros dispositivos deben adaptarse al tamaño mínimo que se determine con la ayuda de la tabla apropiada en la última edición del Código Nacional de Gas Combustible NFPA 54/ANSI Z-223.1. En Canadá, consulte CAN/CSA-B149.1.

Puede emplearse una chimenea de mampostería abandonada como vía de escape para tuberías de aire de combustión (si corresponde) y ventilación, siempre que estén debidamente aisladas y cuenten con el soporte necesario. Cada calefactor debe contar con sus propias tuberías de aire de combustión y ventilación que deben terminar por separado, como se muestra en la Fig. 40 para sistema de ventilación directa (2 tuberías) o en la Fig. 43 para la opción de aire de combustión ventilado.

El calefactor no debe conectarse a una chimenea que sirva a otro electrodoméstico que queme combustible sólido.

Otros electrodomésticos de gas con sus propios sistemas de ventilación también pueden utilizar la chimenea abandonada como canal, siempre que lo permita el código local, la edición vigente del Código Nacional de Gas Combustible, y las instrucciones de instalación del fabricante del forro o la ventilación. Deben tomarse las precauciones necesarias para evitar que los gases de escape de un electrodoméstico contaminen el aire de combustión de los demás electrodomésticos de gas.

No debe tomarse aire de combustión de dentro de la chimenea cuando se use la opción de aire de combustión ventilado o de ventilación de una tubería.

Estos calefactores pueden ventilarse con ventilación directa (de dos tuberías) o con sistema de aire de combustión ventilado. A continuación, se describe cada tipo de sistema de ventilación. Está prohibido que el calefactor tenga ventilación en común con otros electrodomésticos.

## Materiales

### Estados Unidos

El aire de combustión, las tuberías de ventilación, los accesorios, las imprimaciones y los disolventes deberán cumplir con las normas del American National Standards Institute (ANSI) y de la American Society for Testing and Materials (ASTM). Consulte la Tabla 11 para informarse sobre los materiales aprobados con el fin de usar en EE. UU. Este calefactor cuenta también con aprobación CSA para funcionar con sistemas de ventilación de polipropileno M&G DuraVentR PolyProR.

### Canadá

Requisitos especiales de ventilación para instalaciones en Canadá. La instalación en Canadá debe cumplir con los requisitos del código CAN/CSA B149. Los sistemas de ventilación **deben** estar integrados por tuberías, conexiones, cementos e imprimadores con certificación de la norma ULC S636. Los sistemas de ventilación de polipropileno M&G DuraVent PolyPro cumplen con la norma ULC S636.

**NOTA:** Cuando se emplean sistemas de ventilación de polipropileno, todos los materiales de ventilación utilizados, incluidas las terminaciones de ventilación, deben ser del mismo fabricante.

## Sistemas de ventilación

### **ADVERTENCIA**

#### **RIESGO DE ENVENENAMIENTO POR MONÓXIDO DE CARBONO**

Si no se siguen las instrucciones descritas a continuación para cada electrodoméstico que va a estar en funcionamiento podría provocarse un envenenamiento por monóxido de carbono o la muerte.

Todas las configuraciones de ventilación de este y otros electrodomésticos de gas que funcionen en esta estructura deben proporcionar aire de combustión, ventilación y dilución adecuado en conformidad con lo siguiente:

**Estados Unidos EE. UU.:** Edición vigente de la Sección 9.3 NFPA 54/ANSI Z223.1 sobre Aire para combustión y ventilación y disposiciones vigentes de los códigos de construcción locales.

**Instalaciones canadienses:** Edición vigente de la Parte 8 de CAN/CSA-B149.1. Sistemas de ventilación y suministro de aire para electrodomésticos y todas las autoridades con jurisdicción.

### **NOTA**

#### **SOPORTE RECOMENDADO PARA TERMINACIÓN DE VENTILACIÓN**

Se recomienda que las terminaciones de ventilación en paredes laterales de más de 24 in (0,6 m) de longitud o las terminaciones de ventilación en tejado de más de 36 in (1 m) se soporten con el juego de terminación de ventilación adicional de fábrica o con ménsulas o soportes montados en la estructura que se procuren sobre el terreno. Puede emplearse un juego de terminación de ventilación adicional de fábrica para terminaciones de ventilación directa. Los juegos de terminación están disponibles para tuberías de 2 o 3 pulgadas. Consulte la Tabla 7 para ver las opciones disponibles.

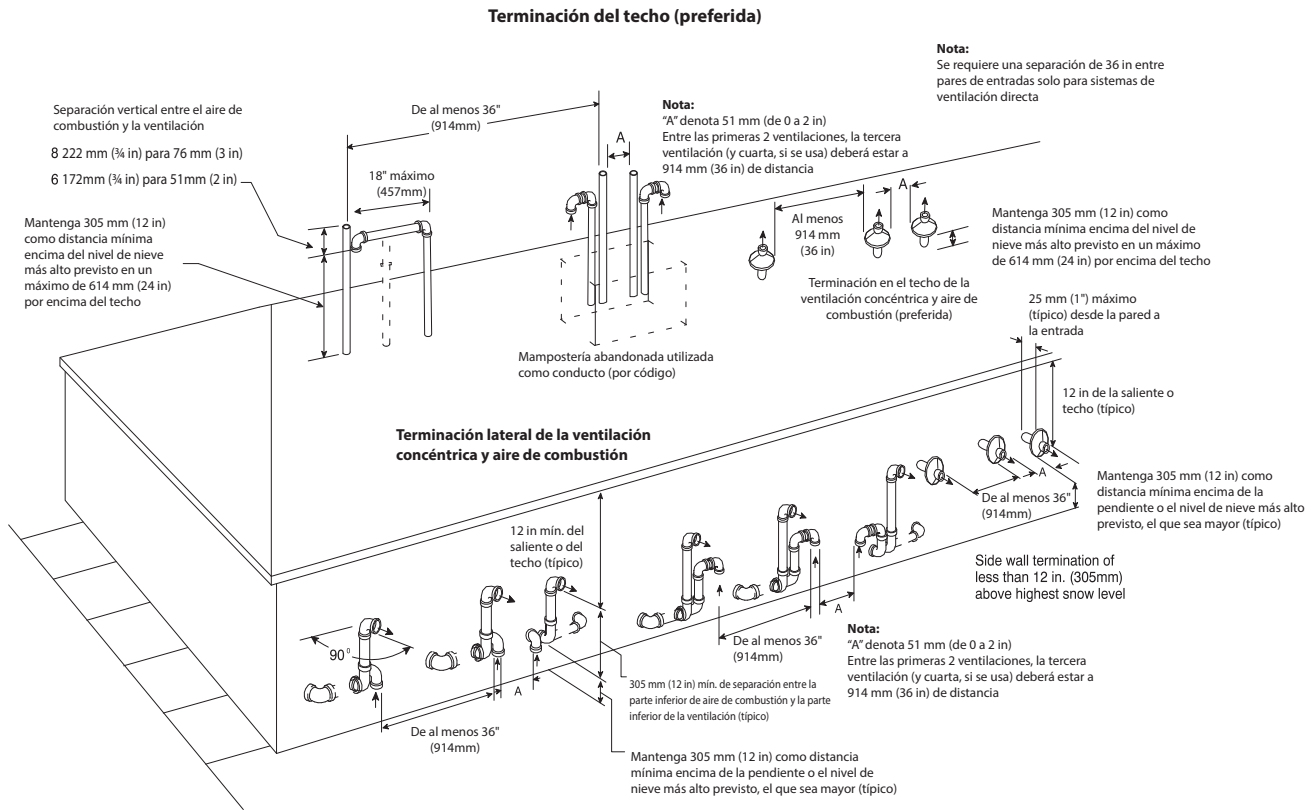

Fig. 40 – Terminación de aire de combustión y de ventilación para sistemas de ventilación directa (2 tuberías)

A13305

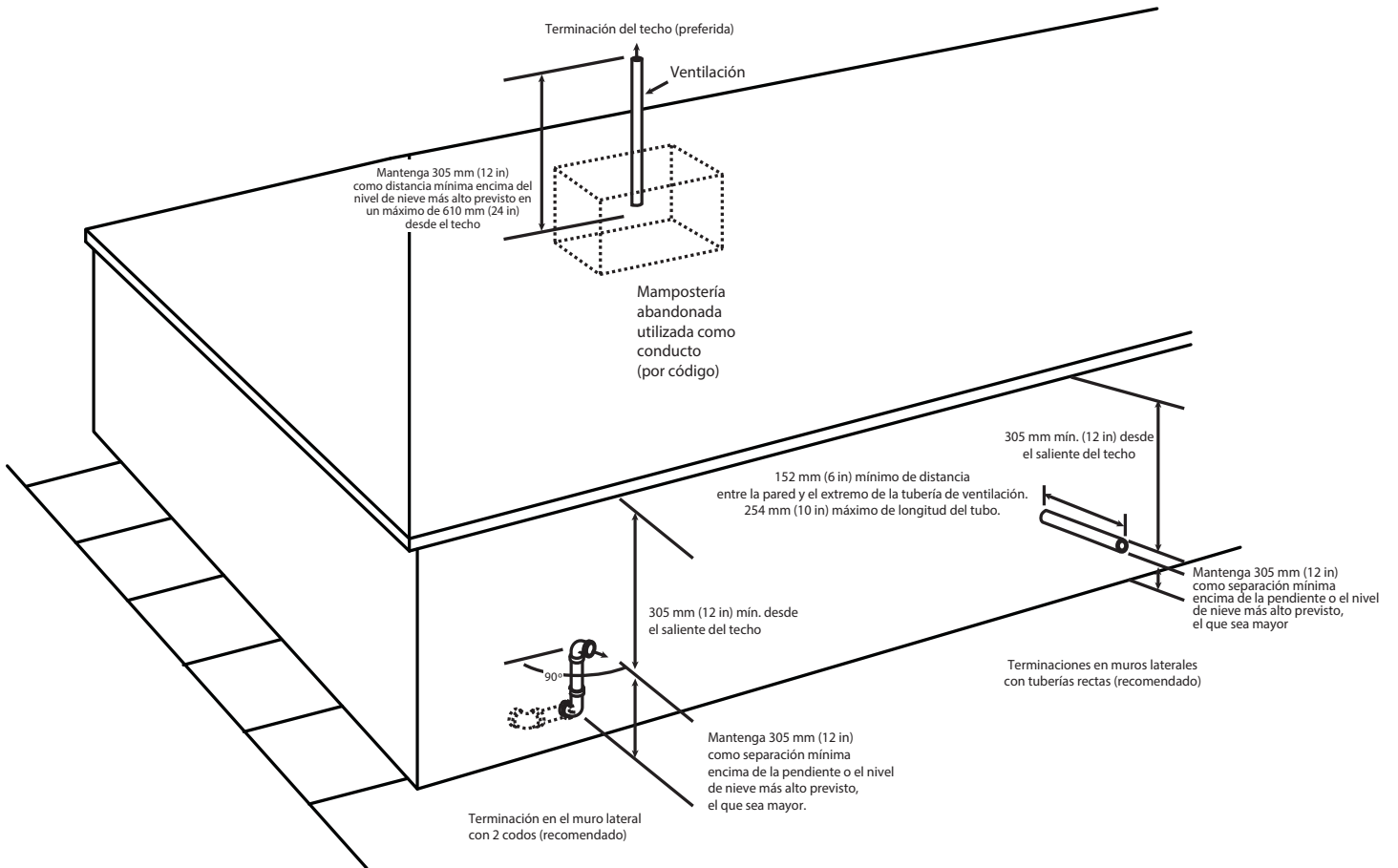

Fig. 41 – Terminación de la tubería de ventilación para sistemas de ventilación indirecta y de aire de combustión ventilado

A05091

Tabla 10 – Juego de terminación de ventilación para sistemas de ventilación directa (2 tuberías)

Diámetros de la tubería de aire de combustión y de ventilación	Conexiones de terminación aprobadas para dos tuberías					Juego de ventilación concéntrica permitido
	1 1/2 in (38 mm)	2 pulg. (51 mm)	2 1/2 in (64 mm)	3 in (76 mm)	4 in (102 mm)	
1 1/2 in (38 mm)	No	Sí	No	No	No	2 in (51 mm)
2 in (51 mm)	No	Sí	No	No	No	2 in (51 mm)
2 1/2 in (64 mm)	No	No	No	Sí	No	2 in (51 mm) 3 in (76 mm)
3 in (76 mm)	No	No	No	Sí	No	3 in (76 mm)
4 in (102 mm)	No	No	No	Sí	Sí	3 in (76 mm)

### Ventilación directa/Sistema de 2 tuberías

En un sistema de ventilación directa (2 tuberías), todo el aire de combustión se toma directamente del exterior y todos los productos de la combustión se descargan a la atmósfera. El aire de combustión y las tuberías de ventilación deben terminar juntos en la misma zona de presión atmosférica, ya sea a través del tejado (opción ideal) o de un muro lateral. Consulte la Fig. 41 para ver referencias de las distancias que exigen las autoridades del código nacional.

### ! NOTA

#### CONFIGURACIÓN OPCIONAL DE LA TUBERÍA DE ADMISIÓN DEL AIRE DE COMBUSTIÓN

En aplicaciones en las que exista el riesgo de que entre un exceso de humedad en la tubería de admisión del aire de combustión, puede instalarse una trampa de humedad en la entrada del tubo para evitar que penetre en el calefactor; consulte la Fig. 50.

Cuando se calcula el tamaño del sistema de ventilación, debe tenerse en cuenta la longitud equivalente de la trampa de humedad opcional de la tubería de admisión.

### Sistemas de aire de combustión ventilado

Con la opción de aire de combustión ventilado, la ventilación termina y descarga los productos de la combustión directamente al exterior, de forma similar a un sistema de ventilación directo. Consulte la Fig. 42 para ver referencias de las distancias que exigen las autoridades del código nacional.

Todo el aire de combustión se dirige directamente al calefactor desde un espacio bien ventilado con aire del exterior (como un ático o semisótano); este espacio debe estar bien aislado del espacio de vivienda o el garaje. Los requisitos de aire de combustión para esta opción son los mismos que los requisitos para suministrar aire exterior de combustión para un sistema de ventilación de una sola tubería. Consulte la sección “Aire para combustión y ventilación”.

### ! NOTA

#### VENTILACIÓN OPCIONAL DEBAJO DEL CALEFACTOR

El sistema de ventilación puede colocarse debajo del calefactor, pero **SOLO** si se instala el juego de trampa de ventilación exterior adicional de fábrica. Este juego solo está aprobado para sistemas de ventilación de DWV de PVC/ABS.

**SIGA AL PIE DE LA LETRA LAS INSTRUCCIONES DEL JUEGO DE TRAMPA DE VENTILACIÓN EXTERIOR PARA INSTALAR EL SISTEMA DE VENTILACIÓN Y EL SISTEMA DE DRENAJE.** Las instrucciones que se incluyen con este calefactor **NO SE APLICAN** a los sistemas de ventilación situados debajo del calefactor.

### ! ADVERTENCIA

#### RIESGO DE ENVENENAMIENTO POR MONÓXIDO DE CARBONO

Si no se siguen las instrucciones descritas a continuación para cada electrodoméstico que va a estar en funcionamiento podría provocarse un envenenamiento por monóxido de carbono o la muerte.

Las instrucciones que se incluyen con este calefactor **NO SE APLICAN** a los sistemas de ventilación situados debajo del calefactor. **SIGA AL PIE DE LA LETRA LAS INSTRUCCIONES DEL JUEGO DE TRAMPA DE VENTILACIÓN EXTERIOR PARA INSTALAR EL SISTEMA DE VENTILACIÓN Y EL SISTEMA DE DRENAJE** cuando la totalidad o una parte del sistema de ventilación estén colocados debajo del calefactor.

La configuración correcta del sistema de ventilación y drenaje es crítica cuando se coloca todo o parte del sistema de ventilación por debajo del calefactor. **LOS GASES DE VENTILACIÓN PODRÍAN SALIRSE DEL SISTEMA DE DRENAJE** si no se siguen dichas instrucciones.

### Dónde colocar la terminación de ventilación

#### General

**NOTA:** Los requisitos de terminación para las provincias de Alberta y Saskatchewan se encuentran al final de esta sección.

La tubería de admisión del aire de combustión (solo sistema de ventilación directa de 2 tuberías) y la tubería de ventilación deben terminar fuera de la estructura, ya sea a través de un muro lateral o del tejado.

Es posible que, en otras provincias canadienses, se exijan requisitos de terminación especiales. Consulte a la autoridad con jurisdicción para obtener aclaraciones o requisitos de distancias adicionales.

Para la distancia de las terminaciones de ventilación, las referencias a los códigos nacionales se muestran en la Fig. 41 para sistemas de ventilación directa/de 2 tuberías y en la Fig. 42 para sistemas de aire de combustión ventilado. Para disposiciones de terminación en el exterior, consulte la Fig. 40 para sistemas de ventilación directa/de 2 tuberías y la Fig. 41 para sistemas de aire de combustión ventilado. Comuníquese con las autoridades locales para informarse sobre otros requisitos o exenciones de los códigos nacionales que aparecen en las figuras.

Se recomienda que la ubicación para la terminación sea el techo. Las terminaciones en el techo proporcionan un mejor rendimiento contra vientos predominantes continuos. Se prefiere la ubicación en el techo porque así el sistema de aire de combustión y de ventilación tiene menos posibilidades de dañarse o contaminarse. La terminación por lo general se ubica lejos de estructuras adyacentes u otros obstáculos como esquinas hacia dentro, ventanas, puertas u otros electrodomésticos. Es menos propensa a condiciones de formación de hielo, y a menudo se ven menos vapores de ventilación.

Las terminaciones en muros laterales pueden requerir que se sellen o protejan las superficies del edificio con material anticorrosión, debido a las propiedades corrosivas de los productos de combustión del sistema de ventilación, así como que se protejan las estructuras adyacentes.

## NOTA

### SOPORTE RECOMENDADO PARA TERMINACIONES DE VENTILACIÓN

Se recomienda que las terminaciones de ventilación en paredes laterales que sobresalgan más de 24 in (0,6 m) o las terminaciones de ventilación en los tejados que sobresalgan más de 36 in (1 m) de longitud hacia arriba se sostengan **YA SEA** con el juego de terminación de ventilación directa que se muestra en la [Tabla 7](#) o con soportes o ménsulas no suministrados de fábrica montados a la estructura.

Cuando determine la ubicación apropiada de la terminación, considere lo siguiente:

1. Cumpla con todos los requisitos de distancia de la [Fig. 41](#) o la [Fig. 42](#) según la aplicación.
2. La terminación o el juego de terminaciones deben situarse de forma que los vapores de ventilación no dañen las plantas o los arbustos, los equipos de aire acondicionado ni los medidores de los servicios públicos.
3. No coloque la terminación directamente hacia vientos predominantes. La terminación debe situarse de forma que no se vea afectada por vientos predominantes continuos de más de 30 mph, remolinos de viento, por ejemplo, en los rincones del edificio, ni por la recirculación de los gases de combustión, hojas sueltas o nieve ligera.
4. La terminación o el juego de terminaciones deben situarse donde no puedan sufrir daños causados por objetos foráneos como piedras, pelotas, etc.
5. La terminación o el juego de terminaciones deben situarse donde los vapores de ventilación no causen molestias.

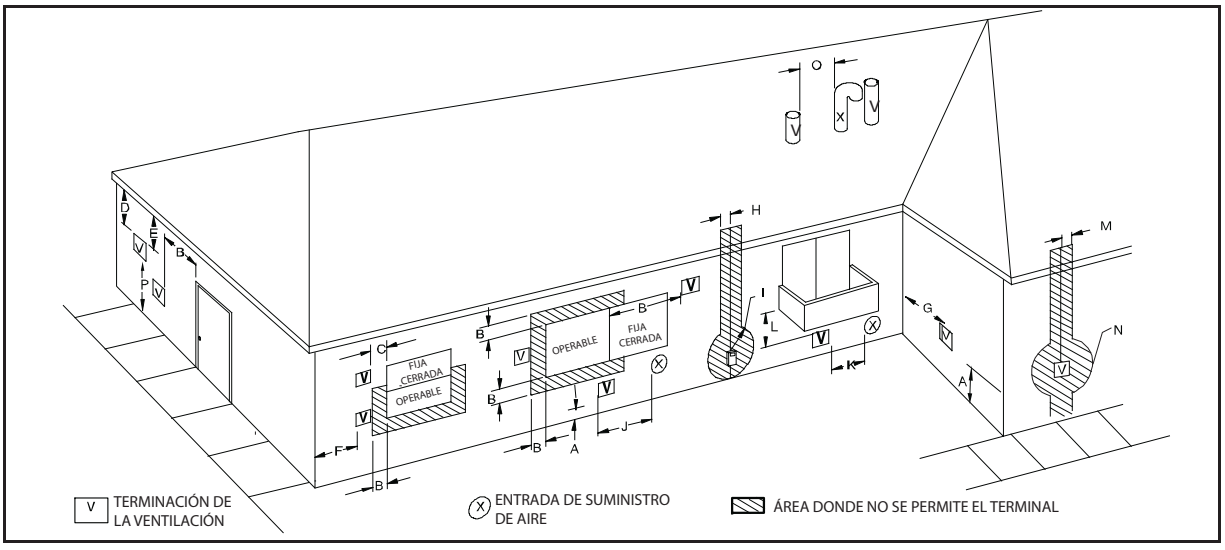

A12326

**Fig. 42 – Distancia de la terminación de ventilación directa**

**NOTA:** La siguiente información se basa en los códigos nacionales para electrodomésticos de gas y se incluye como referencia. Consulte los códigos locales que pudieran sustituir estas normas o recomendaciones.

Detalle	Descripción de las distancias	Instalaciones canadienses <sup>(1)</sup> (según CAN/CSA B149.1)	Instalaciones en EE. UU. <sup>(2)</sup> (según ANSI Z223.1/NFPA 54)
A	Distancia sobre el suelo, terraza, pórtico, plataforma, balcón o nivel de nieve anticipado	12 in (305 mm) 18 in (457 mm) sobre la superficie del techo.	12 in (305 mm)
B	Distancia a una ventana o puerta que pueda abrirse	12 in (305 mm) para electrodomésticos de >10 000 BTUH (3 kW) y de 100 000 BTUH (30 kW) o menos, 36 in (914 mm) para electrodomésticos de >100 000 BTUH (30 kW)	9 in (229 mm) para electrodomésticos de >10 000 BTUH (3 kW) y de 50 000 BTUH (15 kW) o menos, 12 in (305 mm) para electrodomésticos de >50 000 BTUH (15 kW)
C	Distancia a una ventana permanentemente cerrada	Las distancias no especificadas en las normas ANSI Z223.1/NFPA 54 o CAN/CSA B149.1 deberán seguir los códigos de instalación locales, los requisitos del proveedor de gas y las instrucciones de instalación del fabricante.  Recomendación del fabricante: Consulte las notas de 3 a 8.	
D	Distancia vertical a un plafón ventilado por encima del terminal que esté a una distancia horizontal de 2 pies (61 cm) de la línea central del terminal		
E	Distancia a un plafón no ventilado		
F	Distancia a una esquina		
G	Distancia a una esquina hacia dentro		
H	Distancia a cada lado de la línea central extendida por encima del medidor eléctrico o del conjunto del regulador de servicio de gas	3 pies (0,9 m) dentro de 15 pies (4,6 m) por encima del conjunto del medidor/regulador.	3 pies (0,9 m) dentro de 15 pies (4,6 m) por encima del conjunto del medidor/regulador.
I	Distancia al escape de ventilación del regulador de servicio	3 pies (0,9 m)	Consulte la nota 4.
J	Distancia al punto de suministro de aire no mecánico del edificio o admisión de aire de combustión para cualquier otro electrodoméstico	12 in (305 mm) para electrodomésticos de >10 000 BTUH (3 kW) y de 100 000 BTUH (30 kW) o menos, 36 in (914 mm) para electrodomésticos de >100 000 BTUH (30 kW)	9 in (9 mm) para electrodomésticos de >10 000 BTUH (3 kW) y de 50 000 BTUH (15 kW) o menos, 12 in (305 mm) para electrodomésticos de más de 50 000 BTUH (15 kW)
K	Distancia a admisión mecánica de suministro de aire mecánico	6 pies (1,8 m)	3 pies (0,9 m) por encima si está dentro de 10 pies (3 m) en sentido horizontal
L	Distancia debajo de una terraza, pórtico, plataforma o balcón	12 in (305 mm). Solo se permite si la terraza, el pórtico, la plataforma o el balcón están completamente abiertos en un mínimo de dos lados debajo del piso.	Consulte la nota 4. Recomendación del fabricante: Consulte las notas de 3 a 8.
M	Distancia a cada lado de la línea central extendida por encima o por debajo del terminal del calefactor a la ventilación de una secadora o calentador de agua o la admisión o el escape de la ventilación de otro electrodoméstico	12 in (305 mm)	12 in (305 mm)
N	Distancia de la admisión de aire de combustión del calefactor a la ventilación del calentador de agua, secadora u otros tipos de escape de electrodomésticos.	3 pies (0,9 m)	3 pies (0,9 m)
O	Distancia de un conjunto de ventilación de cañerías	3 pies (0,9 m)	3 pies (0,9 m)
P	Distancia por encima de aceras o vías de acceso asfaltadas en propiedades públicas	7 pies (2,1 m) La ventilación no debe terminar encima de una acera o camino pavimentado que se encuentre entre dos viviendas unifamiliares y que dé servicio a ambas viviendas.	Consulte la nota 4. Recomendación del fabricante: Consulte las notas de 3 a 8.

> mayor que/más de, ≥ mayor o igual, < menor que/menos de, ≤ menor o igual

- Notas:
- De acuerdo con el Código de Instalación de Gas Natural y Propano CAN/CSA B149.1 vigente.
  - Conforme al Código Nacional de Gas Combustible, ANSI Z223.1/NFPA 54 vigente
  - NOTA: Esta tabla se basa en los códigos nacionales para electrodomésticos de gas y se incluye como referencia. Consulte los códigos locales que pudieran sustituir estas normas o recomendaciones.

4. Las distancias no especificadas en las normas ANSI Z223.1/NFPA 54 o CAN/CSA B149.1 deberán seguir los códigos de instalación locales, los requisitos del proveedor de gas y las instrucciones de instalación del fabricante.
5. Al determinar la ubicación de las terminaciones de ventilación se deben considerar los vientos predominantes, la ubicación y otras condiciones que pudieran causar la recirculación de los productos de combustión de sistemas de ventilación adyacentes. La recirculación puede causar una combustión deficiente, problemas de condensación de entrada, formación de hielo en la salida del aire o corrosión acelerada de los intercambiadores de calor.
6. Diseñe y coloque las salidas de ventilación para evitar la acumulación de hielo y los daños por humedad en las superficies circundantes.
7. La ventilación para este electrodoméstico no debe terminar:
  - a. Cerca de la ventilación de un plafón, semisótano u otras áreas en las que la condensación o el vapor puedan crear un inconveniente, un riesgo o un daño a la propiedad; o
  - b. Donde el vapor de condensación pueda causar daños o ser perjudicial para el funcionamiento de reguladores, válvulas reguladoras u otros equipos.
8. Evite que la ventilación desemboque debajo de plataformas o aleros grandes. Podría producirse una recirculación y causar problemas en el sistema o de funcionamiento. Podría presentarse acumulación de hielo.

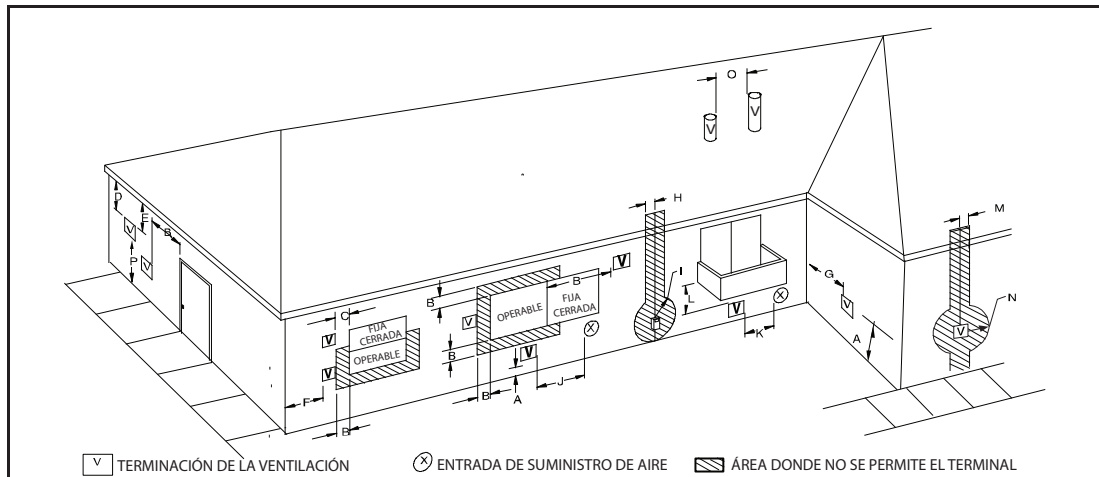

**Fig. 43 – Distancias para las terminaciones de ventilación de aire de combustión ventilado y de ventilación indirecta**

A12325

**NOTA:** La siguiente información se basa en los códigos nacionales para electrodomésticos de gas y se incluye como referencia. Consulte los códigos locales que pudieran sustituir estas normas o recomendaciones.

Detalle	Descripción de las distancias	Instalaciones canadienses <sup>(1)</sup> (según CAN/CSA B149.1)	Instalaciones en EE. UU. <sup>(2)</sup> (según ANSI Z223.1/NFPA 54)
A	Distancia sobre el suelo, terraza, pórtico, plataforma, balcón o nivel de nieve anticipado	12 in (305 mm) 18 in (457 mm) sobre la superficie del techo.	12 in (305 mm)
B	Distancia a una ventana o puerta que pueda abrirse	12 in (305 mm) para electrodomésticos de >10 000 BTUH (3 kW) y de 100 000 BTUH (30 kW) o menos, 36 in (914 mm) para electrodomésticos de >100 000 BTUH (30 kW)	4 pies (1,2 m) por debajo o al lado de la abertura, 1 pie (0,3 m) por encima de la abertura. Recomendación del fabricante: Consulte la nota 8.
C	Distancia a una ventana permanentemente cerrada	Las distancias no especificadas en las normas ANSI Z223.1/NFPA 54 o CAN/CSA B149.1 deberán seguir los códigos de instalación locales, los requisitos del proveedor de gas y las instrucciones de instalación del fabricante.  Recomendación del fabricante: Consulte las notas de 3 a 8.	
D	Distancia vertical a un plafón ventilado por encima del terminal que esté a una distancia horizontal de 2 pies (61 cm) de la línea central del terminal		
E	Distancia a un plafón no ventilado		
F	Distancia a una esquina		
G	Distancia a una esquina hacia dentro		
H	Distancia a cada lado de la línea central extendida por encima del medidor eléctrico o del conjunto del regulador de servicio de gas	3 pies (0,9 m) si está a unos 15 pies (4,6 m) por encima del conjunto del medidor/regulador.	3 pies (0,9 m) si está a unos 15 pies (4,6 m) por encima del conjunto del medidor/regulador.
I	Distancia al escape de ventilación del regulador de servicio	3 pies (0,9 m)	Consulte la nota 4.
J	Distancia al punto de suministro de aire no mecánico del edificio o admisión de aire de combustión para cualquier otro electrodoméstico	12 in (305 mm) para electrodomésticos de >10 000 BTUH (3 kW) y de 100 000 BTUH (30 kW) o menos, 36 in (914 mm) para electrodomésticos de >100 000 BTUH (30 kW)	4 pies (1,2 m) por debajo o al lado de la abertura, 1 pie (0,3 m) por encima de la abertura. Recomendación del fabricante: Consulte la nota 8
K	Distancia a admisión mecánica de suministro de aire mecánico	6 pies (1,8 m)	3 pies (0,9 m) por encima si está dentro de 10 pies (3 m) en sentido horizontal Consulte la nota 4.
L	Distancia debajo de una terraza, pórtico, plataforma o balcón	12 in (305 mm). Solo se permite si la terraza, el pórtico, la plataforma o el balcón están completamente abiertos en un mínimo de dos lados debajo del piso.	Recomendación del fabricante: Consulte las notas de 3 a 8.
M	Distancia a cada lado de la línea central extendida por encima o por debajo del terminal del calefactor a la ventilación de una secadora o calentador de agua o la admisión o el escape de la ventilación directa de otro electrodoméstico	12 in (305 mm)	12 in (305 mm)
N	Distancia a un conducto de escape de humedad (ventilación de secadora, escape de baño, etc.)	12 in (305 mm) Consulte la nota 4	12 in (305 mm) Consulte la nota 4
O	Distancia de un conjunto de ventilación de cañerías	3 pies (0,9 m)	3 pies (0,9 m)
P	Distancia por encima de aceras o vías de acceso asfaltadas en propiedades públicas	7 pies (2,1 m). La ventilación no debe terminar encima de una acera o camino pavimentado que se encuentre entre dos viviendas unifamiliares y que dé servicio a ambas viviendas.	7 pies (2.1M)



> mayor que/más de, ≥ mayor o igual, < menor que/menos de, ≤ menor o igual

Notas:

- De acuerdo con el Código de Instalación de Gas Natural y Propano CAN/CSA B149.1 vigente.
- Conforme al Código Nacional de Gas Combustible, ANSI Z223.1/NFPA 54 vigente
- NOTA: Esta tabla se basa en los códigos nacionales para electrodomésticos de gas y se incluye como referencia. Consulte los códigos locales que pudieran sustituir estas normas o recomendaciones.
- Las distancias no especificadas en las normas ANSI Z223.1/NFPA 54 o CAN/CSA B149.1 deberán seguir los códigos de instalación locales, los requisitos del proveedor de gas y las instrucciones de instalación del fabricante.
- Al determinar la ubicación de las terminaciones de ventilación se deben considerar los vientos predominantes, la ubicación y otras condiciones que pudieran causar la recirculación de los productos de combustión de sistemas de ventilación adyacentes. La recirculación puede causar una combustión deficiente, problemas de condensación de entrada, formación de hielo en la salida del aire o corrosión acelerada de los intercambiadores de calor.
- Diseñe y coloque las salidas de ventilación para evitar la acumulación de hielo y los daños por humedad en las superficies circundantes.
- La ventilación para este electrodoméstico no debe terminar:
  - Cerca de la ventilación de un plafón, semisótano u otras áreas en las que la condensación o el vapor puedan crear un inconveniente, un riesgo o un daño a la propiedad; o
  - Donde el vapor de condensación pueda causar daños o ser perjudicial para el funcionamiento de reguladores, válvulas reguladoras u otros equipos.
- Estas normas nacionales se aplican a todos los electrodomésticos de gas de ventilación indirecta. Comuníquese con los funcionarios responsables del código local para informarse sobre otros requisitos o exclusiones.

Se permiten terminaciones de ventilación en esquinas hacia dentro siempre que (Fig. 44):

- Solo dos paredes exteriores se junten para formar un ángulo de 90 a 135 grados. No haya otros muros exteriores pegados a cualquiera de las dos paredes que formen un nicho.
- La terminación de la ventilación debe estar ubicada al menos a 3 pies de una esquina hacia dentro y seguir las distancias de separación en el plano de terminación en esquinas hacia dentro.
- Las distancias de separación se aplican cuando la ventilación está al menos a 3 pies (1 m), pero no a más de 6 pies (2 m) de distancia de una esquina hacia dentro.
- Para las terminaciones de ventilación situadas a más de 6 pies (2 m) de una esquina hacia dentro, consulte la Tabla de distancia adecuada de ventilación directa para todas las terminaciones de dos tuberías o la Tabla de distancia adecuada de ventilación indirecta para todas las terminaciones de una tubería.
- Para ver las distancias de separación de los elementos entre la terminación de ventilación y la esquina, consulte la Tabla de distancia de ventilación directa para todas las terminaciones de dos tuberías o la Tabla de distancia de ventilación indirecta para todas las terminaciones de una tubería.

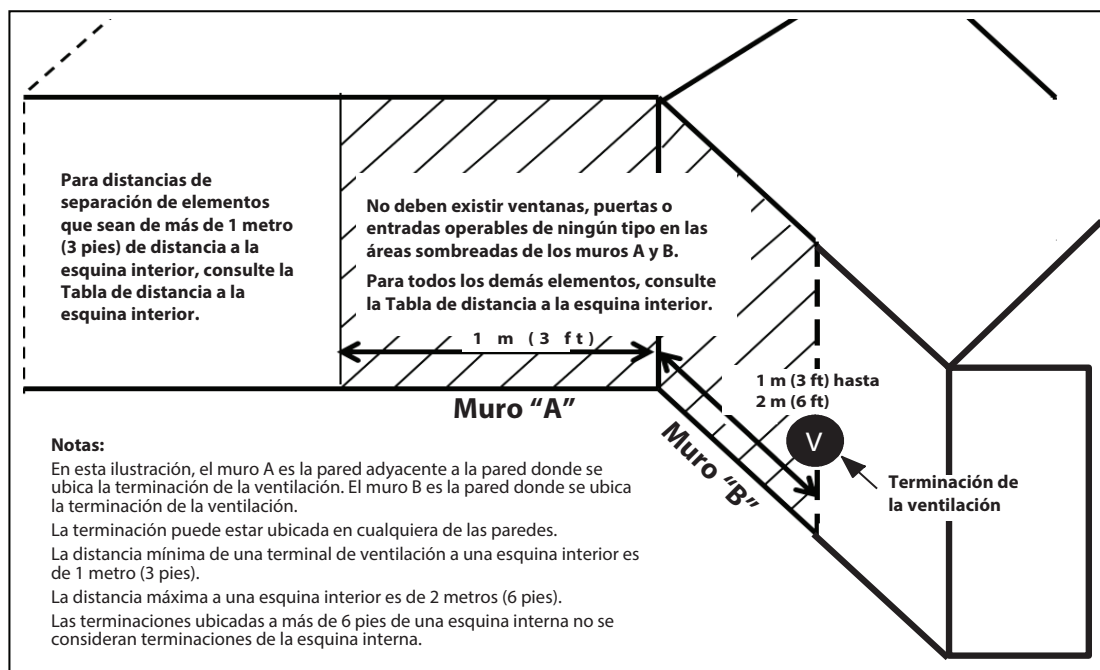

A190032

Fig. 44 – Terminación en esquina hacia dentro

### **Terminaciones en esquina hacia dentro**

Se permiten terminaciones de ventilación en esquinas hacia dentro siempre que:

- Solo dos paredes exteriores se junten para formar un ángulo de 90 a 135 grados. No haya otros muros exteriores pegados a cualquiera de las dos paredes que formen un nicho.
- Las distancias de separación se aplican cuando la ventilación está al menos a 3 pies (1 m), pero no a más de 6 pies (2 m) de distancia de una esquina hacia dentro.
- Para las terminaciones de ventilación situadas a más de 6 pies (2 m) de una esquina hacia dentro, consulte la Tabla de distancia adecuada de ventilación directa para todas las terminaciones de dos tuberías o la Tabla de distancia adecuada de ventilación indirecta para todas las terminaciones de una tubería.

- Para ver las distancias de separación de los elementos entre la terminación de ventilación y la esquina, consulte la Tabla de distancia de ventilación directa para todas las terminaciones de dos tuberías o la Tabla de distancia de ventilación indirecta para todas las terminaciones de una tubería.

Para ver las distancias de separación cuando la terminación de la ventilación se ubica a más de 6 pies (2 m) de distancia de una esquina hacia dentro, consulte la Tabla de separación de ventilación indirecta o directa que corresponda.	
Descripción de la distancia cuando la terminación está al menos a 3 pies (1 m) de distancia y a no a más de 6 pies (2 m) de distancia de una esquina hacia dentro.	
Distancia sobre el suelo, terraza, pórtico, plataforma, balcón o nivel de nieve anticipado	12 in (305 mm)
Distancia a una ventana cerrada permanentemente en un muro A o B	12 in (305 mm)
Distancia vertical a un plafón ubicado sobre la terminación de la ventilación en una distancia horizontal de 2 pies (61 cm) de la línea central de la terminación de la ventilación	6 pies (2 m)
Distancia a un escape de ventilación (incluido HRV/ERV) ya sea en un muro A o B	12 in (305 mm)
Distancia por encima de aceras o vías de acceso asfaltadas en propiedades públicas	7 pies (2,1 m)
Distancia debajo de una terraza, pórtico, plataforma o balcón	N.P.*
No se permiten ventanas, puertas o entradas operables de cualquier tipo en el muro B entre la terminación de la ventilación y la esquina hacia dentro cuando la terminación de la ventilación está al menos a 3 pies (1 m) de distancia y a no más de 6 pies (2 m) de distancia de una esquina hacia dentro.	
Los elementos a continuación en el muro A deben estar ubicados al menos a 3 pies (1 m) de distancia de la esquina hacia dentro cuando la terminación de la ventilación está ubicada en el muro B y esta se encuentra a por lo menos 3 pies (1 m) de distancia o a no más de 6 pies (2 m) de distancia de una esquina hacia dentro.	
Una ventana o puerta que pueda abrirse	
La línea central extendida por encima del medidor eléctrico o del conjunto del regulador de servicio de gas	
Un escape de ventilación del regulador de servicio	
La línea central de una ventilación de un calentador de agua o una secadora, u otro electrodoméstico con entrada de ventilación	
Una entrada de suministro de aire no mecánica	
Las distancias de separación que se muestran para el muro A se midieron horizontalmente desde la salida de la terminación en el muro B hasta el borde más cercano al elemento que se muestra más abajo.	
Distancia a una entrada de suministro de aire mecánica (incluido HRV/ERV), a menos que la terminación esté a 3 pies (1 m) sobre la línea horizontal de la entrada	10 pies (3 m)
Para ver las distancias de separación de una terminación de la ventilación a una esquina del muro hacia afuera, consulte la Tabla de distancia de la ventilación directa o indirecta que corresponda	
* N.P. = No permitido	
* N/C = No corresponde	

### Ventilación directa/Sistema de 2 tuberías

Las tuberías de ventilación directa (2 tuberías) y de aire de combustión deben terminar fuera de la estructura. Consulte la Fig. 41 para ver las referencias a las distancias de ventilación que requieren las autoridades del código nacional. Las terminaciones de ventilación y aire de combustión permitidas se indican en la Fig. 40.

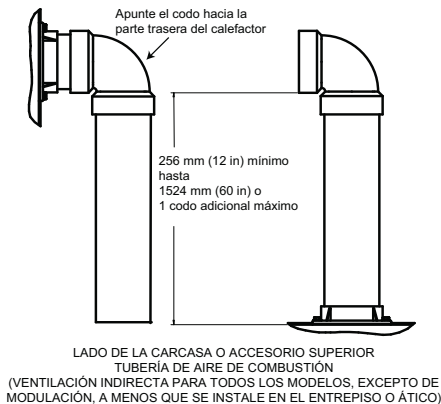

Fig. 45 – Accesorio de tubería de aire de combustión

A13406

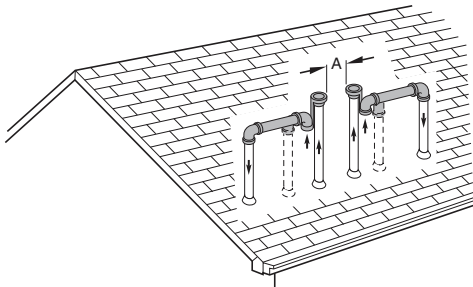

Fig. 46 – Ventilación de tubería y de combustión

A96128

de ventilación para electrodomésticos con entradas superiores a

## ! ADVERTENCIA

**RIESGO DE ENVENENAMIENTO POR MONÓXIDO DE CARBONO**

Si no se siguen las instrucciones descritas a continuación para cada electrodoméstico que va a estar en funcionamiento podría provocarse un envenenamiento por monóxido de carbono o la muerte.

Todas las configuraciones de ventilación de este y otros electrodomésticos de gas que funcionen en esta estructura deben proporcionar aire de combustión, ventilación y dilución adecuado en conformidad con lo siguiente:

**Estados Unidos EE. UU.:** Edición vigente de la Sección 9.3 NFPA 54/ANSI Z223.1 sobre aire de combustión y ventilación y disposiciones vigentes de los códigos de construcción locales.

**Instalaciones canadienses:** Edición vigente de la Parte 8 de CAN/CSA-B149.1. Sistemas de ventilación y suministro de aire para electrodomésticos y todas las autoridades con jurisdicción.

### Aire de combustión ventilado

La tubería de ventilación de un sistema de aire de combustión ventilado debe terminar en el exterior. Consulte la Fig. 42 para ver las referencias a las distancias de ventilación que requieren las autoridades del código nacional. Las terminaciones de ventilación permitidas se muestran en la Fig. 41. La tubería de aire de combustión desemboca en un ático o semisótano bien ventilado. Respete las distancias que se muestran en la Fig. 46.

La tubería de aire de combustión no puede desembocar en áticos o semisótanos donde haya ventiladores diseñados para operar durante la estación en que se usa la calefacción. Si los hay, la tubería de aire de combustión deberá terminar en el exterior, como un sistema de ventilación directa.

Requisitos de terminaciones para las provincias de Alberta y Saskatchewan

Las provincias de Alberta y Saskatchewan exigen una distancia mínima sin obstáculos de 4 pies (1,2 m) desde la base hasta la línea de propiedad del lote adyacente para la terminación de la ventilación de cualquier electrodoméstico con una entrada superior a 35 000 BTUH. Si hay menos de 4 pies (1,2 m) de distancia sin obstáculos a la línea de propiedad del lote adyacente, no se permite ningún tipo de terminación

35 000 BTUH.

No hay restricciones adicionales en distancias sin obstáculos de más de 8 pies (2,4 m). Se pueden usar todas las ventilaciones simples, de dos tubos y concéntricas, siempre que se cumpla con todos los demás requisitos del Código y del fabricante en estas instrucciones. Consulte la sección **Terminación de ventilación** correspondiente anterior para obtener información acerca de dónde colocar la terminación.

El juego de ventilación concéntrica actualmente no puede modificarse para fijar un codo a la parte de la tapa de protección contra la lluvia de la ventilación. Conectar una T a la tapa de protección contra la lluvia podría dirigir los gases de la combustión hacia la corriente de aire de entrada y contaminar el aire entrante necesario para la combustión en el calefactor.

Consulte la Fig. 49 para terminaciones aprobadas para su uso en Alberta y Saskatchewan.

Si la distancia sin obstrucciones desde la base hasta la línea de propiedad del lote adyacente es de no menos de 4 pies (1,2 m) y no más de 8 pies (2,4 m), será necesario redirigir la descarga de gases de combustión. En esta situación, no se puede usar un juego de ventilación concéntrica. Se debe utilizar una terminación de 2 tuberías (o una terminación de una sola tubería, cuando se pueda, con aplicaciones de aire de combustión ventilado) que redirija lejos el gas de la combustión, mediante un codo o una conexión en T, con certificación ULC S636 desde la línea de propiedad adyacente; consulte la Fig. 49.

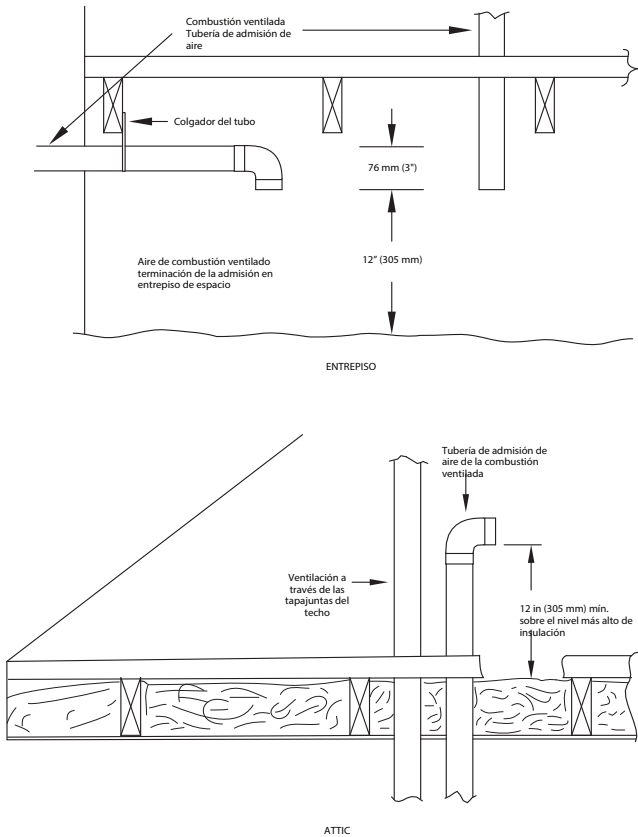

A10497

Fig. 47 – Terminaciones de ventilación para sistemas de aire de combustión ventilado

### Tamaño de las tuberías de ventilación y aire de combustión

Las conexiones de las tuberías de aire de combustión y de ventilación del calefactor son para tuberías de DWV de PVC/ABS de 2 in (50 mm D.N.). Las conexiones de tuberías de aire de combustión y de ventilación también pueden acomodar sistemas de ventilación de polipropileno de 60 mm con diámetros exteriores de 60 mm (2 3/8 in) aproximadamente. Cualquier cambio de diámetro en la tubería debe hacerse fuera de la carcasa del calefactor en la tubería vertical. Cualquier cambio de

diámetro en la tubería debe hacerse lo más cerca del calefactor que sea razonablemente posible; consulte la Fig. 47.

La longitud máxima de las tuberías de ventilación y aire de combustión (cuando se usa) viene determinada por la longitud de la ventilación máxima equivalente de la Tabla 11 menos el número de conexiones multiplicado por la deducción por cada tipo de conexión usado de la Tabla 8.

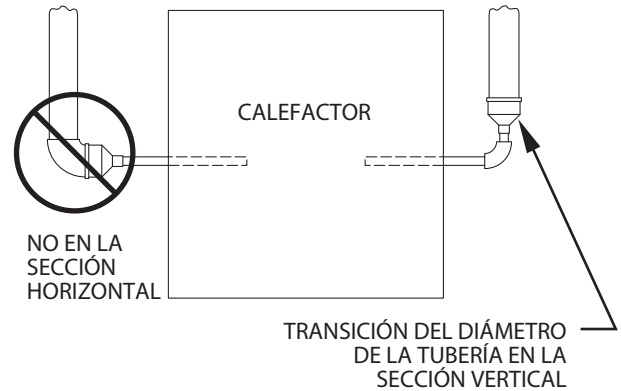

Fig. 48 – Ubicación de la transición del diámetro de las tuberías de aire de combustión y ventilación y configuración del codo

A93034

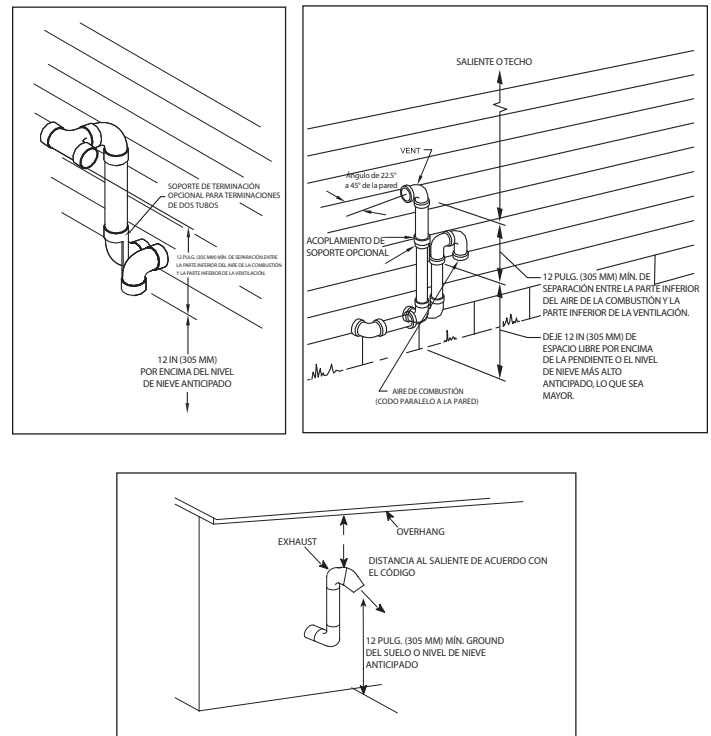

Fig. 49 – Terminación de ventilación en Alberta y Saskatchewan

A13078

## ⚠ NOTA

### CONFIGURACIÓN OPCIONAL DE LA TUBERÍA DE ADMISIÓN DEL AIRE DE LA COMBUSTIÓN

En aplicaciones en las que exista el riesgo de que entre un exceso de humedad en la tubería de admisión del aire de combustión, puede instalarse una trampa de humedad en la entrada del tubo para evitar que penetre en el calefactor; consulte la Fig. 49.

Cuando se determina el tamaño de los sistemas de ventilación, debe tenerse en cuenta la longitud equivalente de la trampa de humedad opcional (15 pies/5 m).

### Trampa de humedad de admisión de aire de combustión recomendada

Para evitar que entre humedad en el vestíbulo del calefactor, puede instalarse una trampa en la tubería de admisión de aire cerca del calefactor. Para prevenir la humedad, se recomienda conectar una tubería de drenaje a la trampa, ya que pequeñas cantidades de humedad se evaporarán en el flujo de aire de entrada. Si la admisión de aire de combustión se encuentra cerca del conducto de escape de la humedad o se sospecha que puede entrar humedad excesiva en la admisión del aire de combustión, es recomendable conectar una línea de drenaje a la trampa.

La trampa puede construirse con una conexión en T del mismo diámetro que la tubería de aire de admisión YA SEA con un tapón desmontable acoplado a una tubería de 6 pulgadas unida a la conexión en T o al juego de la trampa de ventilación externa para evitar que entre contaminación al calefactor; consulte la Fig. 49.

Puede usarse el juego de trampa de ventilación exterior adicional como trampa para la tubería de admisión del aire de combustión si es necesario eliminar una gran cantidad de humedad. La línea de drenaje se puede conectar al mismo drenaje que la condensación del calefactor y la línea de condensación del serpentín evaporador, pero **SOLO** si el drenaje de la trampa de aire de admisión y el drenaje del serpentín de evaporación desembocan en un segmento de tubería abierto por encima del drenaje; consulte la Fig. 11. Al usar un juego de trampa de ventilación externa, consulte las instrucciones para establecer correctamente las conexiones de drenaje.

También puede conectarse la T a la tubería de aire de admisión a un lado de la carcasa; consulte la Fig. 49.

En cualquier configuración, puede que sea necesario añadir la longitud equivalente de la conexión en T (15 pies/5 m) a la longitud de ventilación equivalente total del sistema de ventilación.

## ⚠ NOTA

### INFORMACIÓN ADICIONAL PARA SISTEMAS DE VENTILACIÓN DE POLIPROPILENO

Los sistemas de ventilación de polipropileno incluyen tubería de ventilación flexible. Estas tuberías de ventilación flexibles tienen una longitud de ventilación equivalente diferente que las secciones rectas de tubería de DWV de PVC/ABS. Habrá que restar las deducciones apropiadas de la longitud de ventilación equivalente máxima (MEVL) o sumar a la longitud de ventilación equivalente total (TEVL), cuando se apliquen tuberías de ventilación flexibles a sistemas de ventilación de polipropileno. Consulte las instrucciones de instalación del fabricante del sistema de ventilación de polipropileno para obtener más detalles.

Cuando se empleen sistemas de ventilación con medidas métricas, se deberán usar las siguientes equivalencias para obtener la MEVL correcta de las tablas:

Utilice las tablas de ventilación de 2 in para sistemas de ventilación de 60 mm (d.e.)

Utilice las tablas de ventilación de 3 in para sistemas de ventilación de 80 mm (d.e.)

Utilice las tablas de ventilación de 4 in para sistemas de ventilación de 100 mm (d.e.)

EJEMPLO PARA  
INSTALACIONES DE FLUJO  
ASCENDENTE.  
SE PUEDE APLICAR A OTRAS  
CONFIGURACIONES.

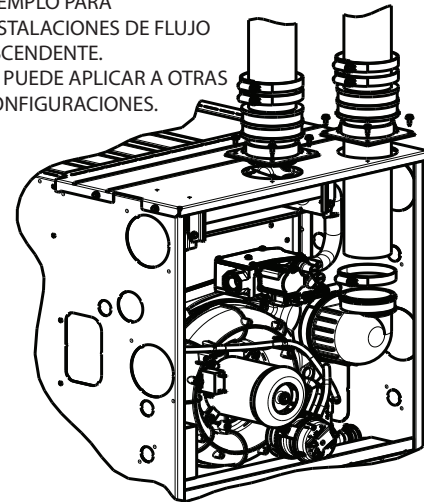

**Fig. 50 – Ejemplo de conexión de la tubería de aire de admisión para sistemas de ventilación de polipropileno**

La longitud medida de la tubería que se usa en una terminación de una o 2 tuberías se incluye en la longitud total de la ventilación. Incluya las deducciones de la longitud de ventilación equivalente máxima (MEVL) contenidas en las tablas de ventilación para codos y tuberías de ventilación flexibles. Las terminaciones adicionales de ventilación concéntrica de fábrica o las longitudes de las tuberías y los codos que se utilizan para terminaciones de ventilación “normales” no requieren deducciones de longitud de ventilación máxima equivalente; consulte las cifras de terminación de ventilación relacionadas con la Tabla 11. Incluya una deducción para una conexión en T cuando se utilice en terminaciones de Alberta y Saskatchewan.

**NOTA:** Los sistemas de ventilación de polipropileno PODRÍAN requerir otras deducciones de la MEVL, o adiciones a la TEVL, para las terminaciones de ventilación y secciones de tubería flexible. Consulte las instrucciones del fabricante del sistema de ventilación de polipropileno para más detalles sobre las longitudes equivalentes de las terminaciones de ventilación y las tuberías de ventilación flexibles, y para calcular las longitudes totales de ventilación.

Para calcular la longitud de ventilación equivalente total (TEVL) del sistema de ventilación:

1. Mida la distancia individual desde el calefactor hasta la terminación de cada tubería.
2. Cuente la cantidad de codos en cada tubería.
3. Por cada tubería, multiplique el número de codos por la longitud equivalente para el tipo de codo que esté utilizando. Registre la longitud equivalente de todos los codos para cada tubería.
4. Si se usa una conexión en T en la terminación (en Alberta y Saskatchewan cuando se requiera), registre la longitud equivalente de esta.
5. Para calcular la longitud de ventilación equivalente total, sume las longitudes equivalentes de las conexiones a las longitudes de tuberías de ventilación y de aire de combustión individuales.
6. Cuando se usen sistemas de ventilación de polipropileno con tuberías de ventilación flexibles, realice ajustes para la longitud equivalente de la tubería de ventilación flexible con el fin de calcular la longitud total del sistema de ventilación equivalente. Consulte las instrucciones del fabricante del sistema de ventilación de polipropileno para obtener más detalles.
7. Elija el diámetro de la tubería de ventilación de la [Tabla 11](#) y tenga en cuenta la longitud de ventilación máxima equivalente (MEVL) para la aplicación y el tamaño de entrada específicos del calefactor. Compare la longitud de ventilación equivalente total (TEVL) con la MEVL:
8. Si la longitud de ventilación equivalente total es *inferior* a la longitud de ventilación equivalente máxima para el diámetro de tubería elegido, puede usarse el diámetro de tubería elegido.
9. Si la longitud de ventilación total es *superior* a la longitud de ventilación máxima equivalente para el diámetro de tubería elegido, NO podrá utilizarse una tubería de ese diámetro para la ventilación del calefactor. Use tubería del siguiente tamaño de diámetro.

**NOTA:** Si las longitudes de ventilación equivalentes totales dan como resultado tuberías de diámetros diferentes para el aire de ventilación y de combustión, elija el diámetro más ancho para ambas tuberías.

**NOTA:** Si la longitud de ventilación máxima para el diámetro de la tubería escogido es superior a la longitud medida y a la longitud equivalente de todas las conexiones y terminaciones (TEVL), vuelva a calcular la longitud de ventilación equivalente total con el siguiente diámetro más pequeño. Si la longitud de ventilación equivalente máxima sigue siendo mayor que la TEVL más larga de la tubería de ventilación o de aire de combustión, se podrá utilizar la tubería del diámetro elegido.

Cuando se instalen longitudes de tubería de sistemas de ventilación de 10 pies (3 m) o menos, utilice el diámetro más pequeño permitido. Usar un tamaño superior al necesario en un sistema de ventilación corto, podría dar como resultado una menor eficiencia, combustión incompleta, problemas con la llama o bloqueo del detector de llamas.

En sistemas de ventilación de más de 10 pies (3 m), puede usarse cualquiera de los diámetros más anchos de tubería de ventilación de la [Tabla 11](#) **PARA ESE TAMAÑO DE CALEFACTOR.**

### Directrices para el aislamiento de las tuberías de aire de combustión y de ventilación

**NOTA:** Utilice aislamiento de neopreno de celda cerrada o equivalente.

La tubería de ventilación puede pasar por áreas sin acondicionar. La cantidad de tuberías expuesta que se permite se indica en la [Tabla 9](#).

1. Con la temperatura del diseño de invierno (utilizada en cálculos de cargas), calcule la temperatura apropiada para su aplicación y modelo de calefactor.
2. Determine la cantidad de tubería de ventilación total y expuesta.
3. Determine el grosor del aislamiento que se necesita para el largo de la tubería expuesta.
4. Cuando se instalan tuberías de admisión de aire de combustión por encima de un techo suspendido, la tubería **DEBE** aislarse con

aislamiento resistente a la humedad, por ejemplo, Armaflex o uno equivalente.

5. Aísle las tuberías de admisión de aire de combustión cuando pasen por zonas cálidas y húmedas.
6. Siga las instrucciones de instalación del fabricante para instalar el aislamiento.

**NOTA:** Las longitudes de tubería máximas (en pies/metros) para tramos situados en espacios sin acondicionar no pueden superar la longitud permitida según el cálculo de la [Tabla 11](#).

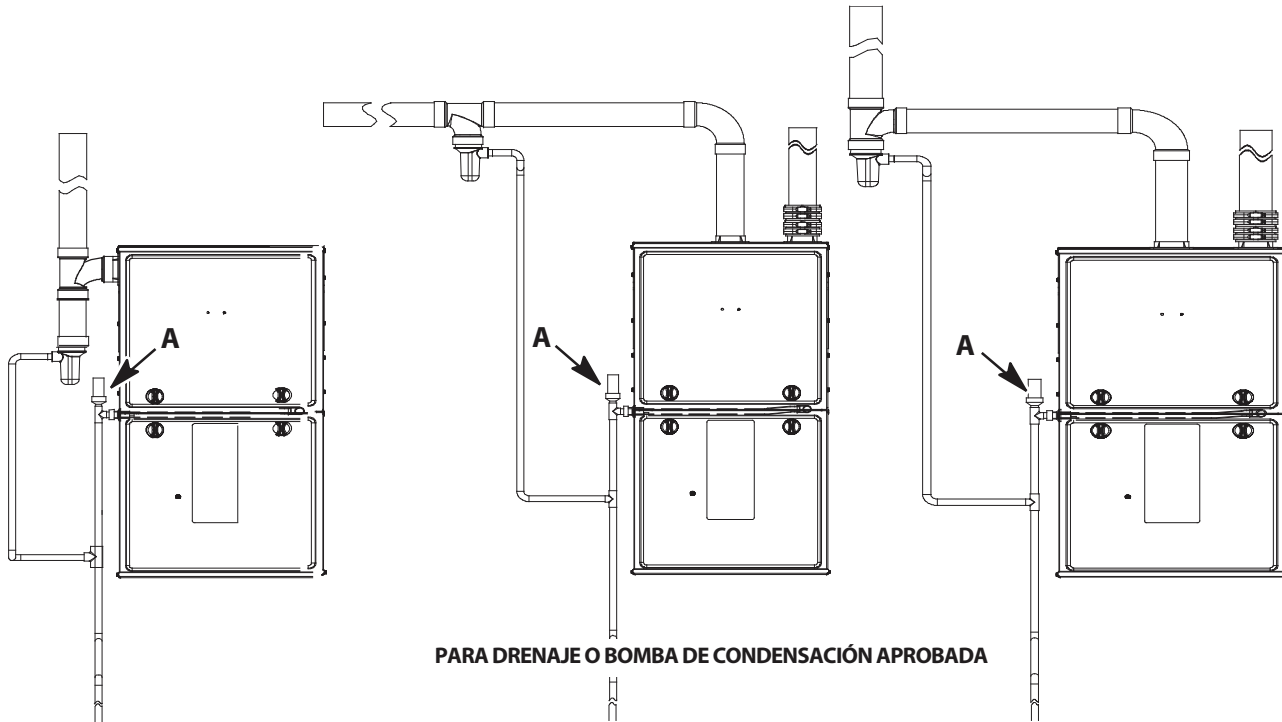

Se recomienda un tubo en T con tubo vertical de mínimo 4 in de altura (A) del mismo diámetro o más grande extendido hacia arriba.

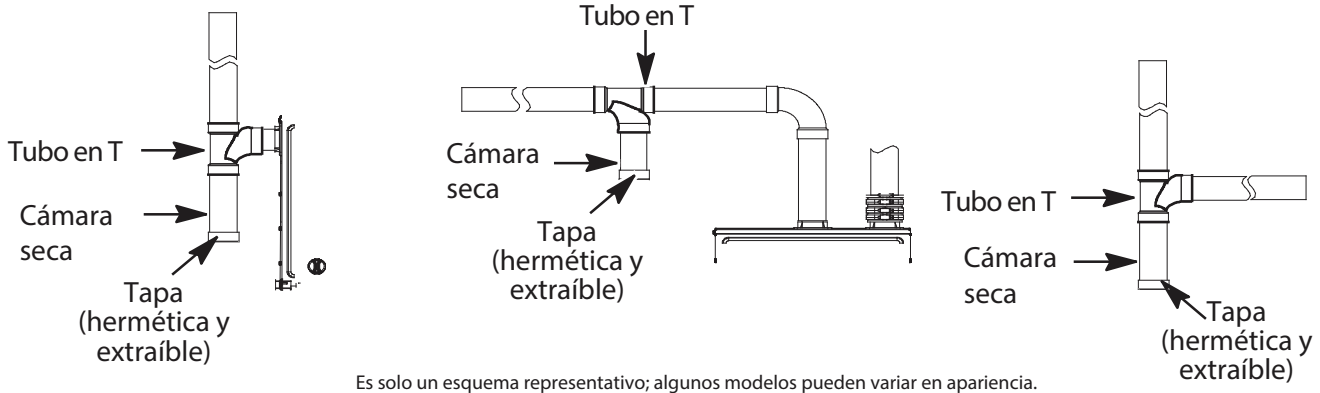

Es solo un esquema representativo; algunos modelos pueden variar en apariencia.

A170122aA

**Fig. 51 – Trampa de humedad de admisión de aire de combustión recomendada**

**NOTA:** La longitud de ventilación máxima equivalente (MEVL) incluye la terminación de ventilación estándar y concéntrica, pero NO incluye los codos. Use la [Tabla 11](#), “Deducciones de la longitud de ventilación máxima equivalente” para determinar la longitud adecuada para cada aplicación.

**Tabla 11 – Longitud de ventilación máxima equivalente, en pies**

Tamaño de la unidad	Pies																	
	60 000				80 000					100 000				120 000				
Diámetro del tubo (in)	1 ½	2	2 ½	3	1 ½	2	2 ½	3	4	2	2 ½	3	4	2 ½	3	4		
Altura (pies)	0-2000	50	100	175	200	30	95	130	175	200	45	80	175	200	10	75	185	
	2001-3000	45	95	165	185			125	165	185	40	75	165	185		70	175	
	3001-4000	40	90	155	175	25	70	115	155	175	38	75	155	175	5	65	165	
	4001-4500	35	85	150	170	23		110	150	165	36		155	170		N/C	60	160
	4501-5000		80		165	22		145	160	36	150	165						
	5001-6000	37	75	140	155	22		100	135	150	33	70	140	155				
	6001-7000	35	70	130	145	20	66	90	125	140	31	66	135	145	N/C	50	140	
	7001-8000	32	66	120	135	18			120	125	29		66	125		135	46	130
	8001-9000	30	62	115	125	17			62	80	110		115	27		62	115	125
	9001-10000	27	57	105	115	15	57	75	100	105	24	57	100	115	39	115		



Longitud de ventilación máxima equivalente (MEVL), en metros																		
Metros																		
Tamaño de la unidad		60 000				80 000					100 000				120 000			
Altura (metros)	Diámetro del tubo (mm)	38	51	64	76	38	51	64	76	102	51	64	76	102	64	76	102	
	0-610	15,2	30,4	53,3	60,9	9,1	28,9	39,6	53,3	60,9	13,7	22,8	24,3	53,3	60,9	3,0	22,8	56,3
	611-914	13,7	28,9	50,2	56,3			38,1	50,2	56,3	12,1		50,2	56,3	21,3		53,3	
	915-1219	12,1	27,4	47,2	53,3	7,6	21,3	35,0	47,2	53,3	11,5	21,3	47,2	53,3	1,5	19,8	50,2	
	1220-1370	10,6	25,9	45,7	51,8			7,0	33,5	45,7	50,2		10,9	45,7	50,2	N/A	18,2	48,7
	1371-1524		24,3		50,2	6,7	30,4	41,1	45,7	10,0	42,6	47,2	47,2					
	1525-1829	11,2	22,8	42,6	47,2	6,0	20,1	38,1	42,6	9,4	20,1	38,1	41,1	44,1	N/A	15,2	42,6	
	1830-2134	10,6	21,3	39,6	44,1			27,4	36,5	38,1		8,8	41,1	41,1		14,0	39,6	
	2135-2438	9,7	20,1	36,5	41,1	5,4	18,8	24,3	33,5	35,0	8,2	18,8	35,0	38,1	13,1	36,5		
	2439-2743	9,1	18,8	35,0	38,1	5,1	17,3	22,8	30,4	32,0	7,3	17,3	30,4	35,0	11,8	35,0		
2744-3048	8,2	17,3	32,0	35,0	4,5	17,3	22,8	30,4	32,0	7,3	17,3	30,4	35,0	11,8	35,0			

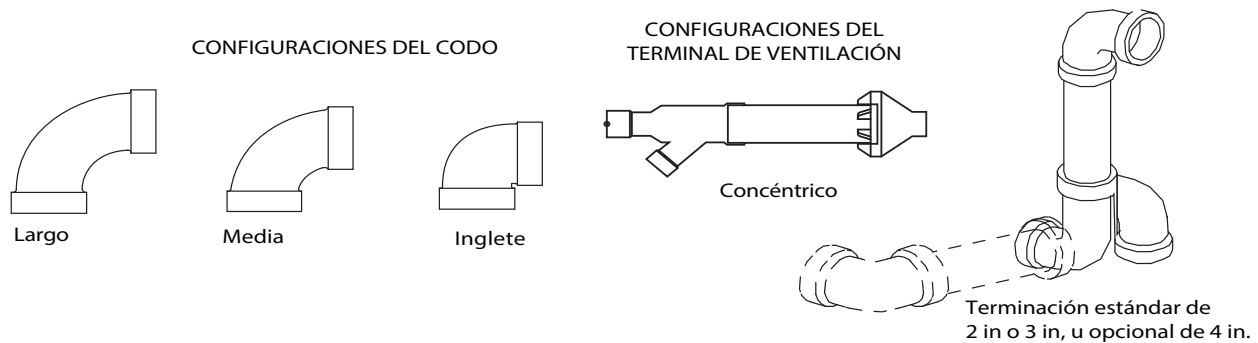

A13110

Tabla 12 – Deducciones de la longitud de ventilación máxima equivalente, en pies (m)

Diámetro de la tubería (in):	1-1/2		2		2-1/2		3		4	
Codo de inglete de 90°	8	(2.4)	8	(2.4)	8	(2.4)	8	(2.4)	8	(2.4)
Codo de radio mediano de 90°	5	(1.5)	5	(1.5)	5	(1.5)	5	(1.5)	5	(1.5)
Codo de radio largo de 90°	3	(0.9)	3	(0.9)	3	(0.9)	3	(0.9)	3	(0.9)
Codo de inglete de 45°	4	(1.2)	4	(1.2)	4	(1.2)	4	(1.2)	4	(1.2)
Codo de radio mediano de 45°	2,5	(0.8)	2,5	(0.8)	2,5	(0.8)	2,5	(0.8)	2,5	(0.8)
Codo de radio largo de 45°	1,5	(0.5)	1,5	(0.5)	1,5	(0.5)	1,5	(0.5)	1,5	(0.5)
Conexión en T	16	(4.9)	16	(4.9)	16	(4.9)	16	(4.9)	16	(4.9)
Terminación de ventilación concéntrica	N/A		0	(0.0)	N/A		0	(0.0)	N/A	
Terminación de ventilación estándar	0	(0.0)	0	(0.0)	0	(0.0)	0	(0.0)	0	(0.0)

NOTAS:

- Utilice solo las tuberías con el diámetro más pequeño posible para la ventilación. El uso de dimensiones demasiado grandes puede causar problemas con la llama o acumulación excesiva de hielo o congelación en la terminal de ventilación.
- NA: No autorizado. El interruptor de presión no se cerrará o se producirán problemas con la llama.
- Las dimensiones para las instalaciones en Canadá a más de 4500 pies (1370 m) sobre el nivel del mar están sujetas a la aceptación por parte de las autoridades locales competentes.
- Determine el tamaño de la tubería de aire de combustión y de ventilación por separado; luego, utilice el tamaño más grande para ambas tuberías.
- Suponga que los dos codos de 45 ° equivalen a uno de 90 °. Los codos de radio ancho son preferibles y en algunos casos podrían ser obligatorios.
- Las secciones de tubería y codos dentro de la carcasa del calefactor y en la terminación de ventilación no deben incluirse en el cálculo de la longitud de la ventilación ni del número de codos.
- La longitud de tubería mínima es de 5 pies (2 m) lineales para todas las aplicaciones.
- Utilice un juego de terminación de ventilación de 3 in (76 mm) de diámetro para instalaciones que requieran un diámetro de 4 in (102 mm).
- La colocación de una conexión en T en el tubo del aire de combustión agrega 0 pies al TEVL de la longitud de la ventilación.

## Configure el calefactor

### **PRECAUCIÓN**

#### **RIESGO DE ENVENENAMIENTO POR MONÓXIDO DE CARBONO**

Si no respeta esta advertencia, podría sufrir lesiones personales o incluso la muerte.

Para enrutar la tubería de ventilación y la tubería de aire de combustión a través del calefactor, debe emplearse el juego que suministra el fabricante. Si no se sella debidamente la separación entre el compartimiento del ventilador y el vestíbulo del calefactor, el monóxido de carbono podría circular por la estructura. La tubería de ventilación y la tubería de aire de combustión deben ser una tubería continua al pasar por el compartimiento del ventilador. Los sellos suministrados con el juego deben instalarse según las instrucciones. Siga todos los procedimientos que ahí se indican.

#### **Conexiones de ventilación cerca del calefactor**

Las compensaciones en la parte vertical de la tubería de ventilación deben hacerse con los codos de 45 grados en lugar de codos de 90 grados. Es difícil montar correctamente las tuberías horizontales de ventilación cortas y puede que quede agua atrapada en la tubería de ventilación; consulte la Fig. 52.

El agua atrapada en la tubería de ventilación puede hacer que salte el interruptor de presión y causar molestias.

#### **Instale las tuberías de ventilación y aire de combustión**

Con el calefactor instalado en la posición requerida, retire de la carcasa las tapas de los agujeros prepunzonados deseados. Tendrá que retirar la tapa de un agujero prepunzonado para la tubería de ventilación y otra para la conexión de aire de combustión; consulte la Fig. 14.

Utilice un destornillador de hoja plana y golpee la tapa del agujero prepunzonado en lados opuestos, en el punto donde el prepunzonado toca la carcasa. Doble con pinzas para tubería la tapa del agujero prepunzonado hacia abajo y muévala hacia un lado y el otro hasta desprenderla. Recorte el exceso de metal con unas tijeras para hojalata.

El codo de ventilación puede girarse para colocarlo en la ubicación deseada de la carcasa, si es necesario; consulte la Fig. 51. Para girar el codo de ventilación:

1. Afloje la abrazadera de la admisión del codo de ventilación conectado al inductor.
2. Gire el codo a la posición deseada. Hay muescas redondeadas en el codo de ventilación para alinearlos con el alojamiento del inductor para cada orientación.
3. Apriete la abrazadera alrededor del codo de ventilación. Apriete la abrazadera a 15 lb-in; consulte de la Fig. 52 a la Fig. 57.

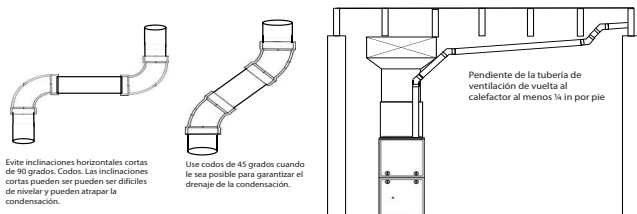

A14546

Fig. 52 – Conexiones de ventilación cerca del calefactor

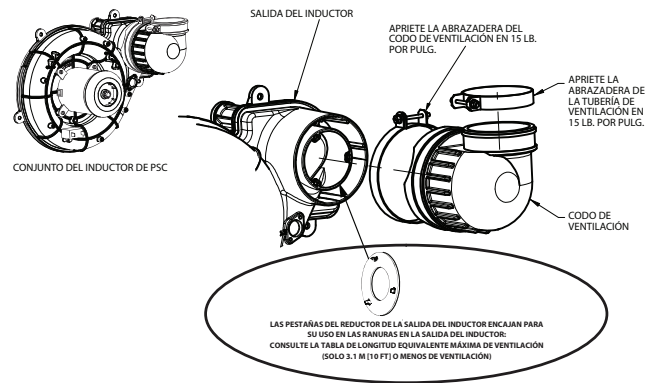

A17006

Fig. 53 – Codo de ventilación del inductor (La apariencia puede variar)

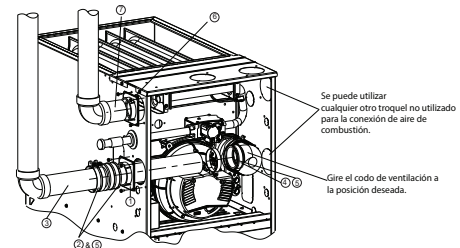

CONFIGURACIÓN CON FLUJO ASCENDENTE HACIA LA IZQUIERDA

CONFIGURACIÓN CON FLUJO ASCENDENTE HACIA LA IZQUIERDA

A11309A

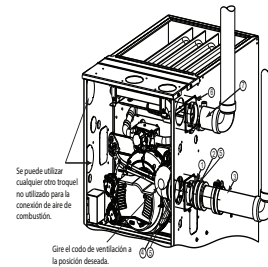

CONFIGURACIÓN CON FLUJO ASCENDENTE HACIA LA DERECHA

CONFIGURACIÓN CON FLUJO ASCENDENTE HACIA LA DERECHA

A11308A

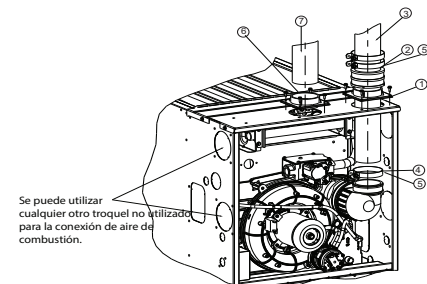

VENTILACIÓN VERTICAL CON FLUJO ASCENDENTE

VENTILACIÓN VERTICAL CON FLUJO ASCENDENTE

Fig. 54 – Configuraciones de flujo ascendente (la apariencia puede variar)

Consulte “Notas de opciones de ventilación”

A11310A

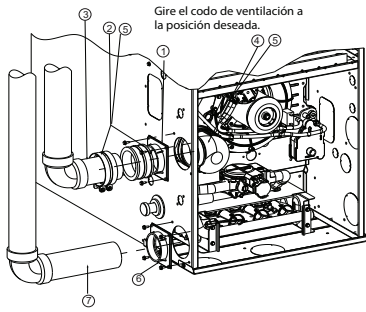

CONFIGURACIÓN CON FLUJO DESCENDENTE HACIA LA IZQUIERDA

**CONFIGURACIÓN CON FLUJO DESCENDENTE HACIA LA IZQUIERDA**

A11311A

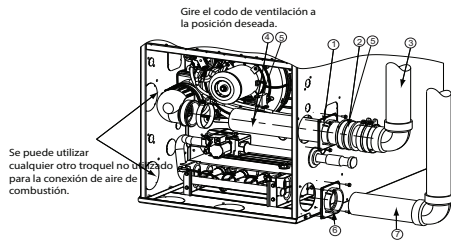

CONFIGURACIÓN CON FLUJO DESCENDENTE HACIA LA DERECHA

**CONFIGURACIÓN CON FLUJO DESCENDENTE HACIA LA DERECHA**

A11312A

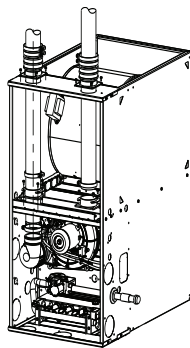

Requiere el juego accesorio de ventilación interna. Consulte los datos del producto para ver el número actual del juego.

VERTICAL CON FLUJO DESCENDENTE

**VERTICAL CON FLUJO DESCENDENTE**

**Fig. 55 – Configuraciones con flujo descendente (La apariencia puede variar) Consulte “Notas de opciones de ventilación”**

A11313A

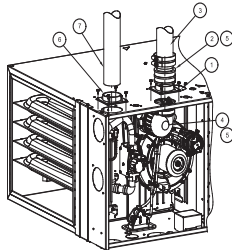

CONFIGURACIÓN DE VENTILACIÓN VERTICAL IZQUIERDA HORIZONTAL

**CONFIGURACIÓN DE VENTILACIÓN VERTICAL HORIZONTAL A LA IZQUIERDA**

A11327A

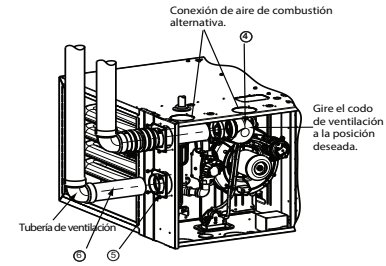

CONFIGURACIÓN DE VENTILACIÓN IZQUIERDA IZQUIERDA HORIZONTAL

**CONFIGURACIÓN DE VENTILACIÓN IZQUIERDA HORIZONTAL A LA IZQUIERDA**

A11328A

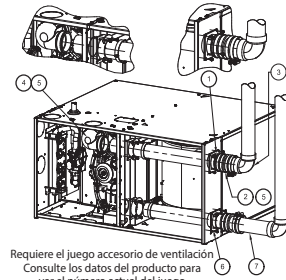

Requiere el juego accesorio de ventilación. Consulte los datos del producto para ver el número actual del juego.

CONFIGURACIÓN DE VENTILACIÓN DERECHA IZQUIERDA HORIZONTAL

**CONFIGURACIÓN DE VENTILACIÓN DERECHA HORIZONTAL A LA IZQUIERDA**

**Fig. 56 – Horizontal a la izquierda (la apariencia puede variar) Consulte “Notas de opciones de ventilación”**

A11329A

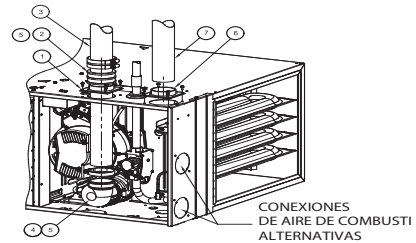

CONEXIONES DE AIRE DE COMBUSTIÓN ALTERNATIVAS

CONFIGURACIÓN DE VENTILACIÓN VERTICAL DERECHA HORIZONTAL

**CONFIGURACIÓN DE VENTILACIÓN VERTICAL HORIZONTAL A LA DERECHA**

A11337

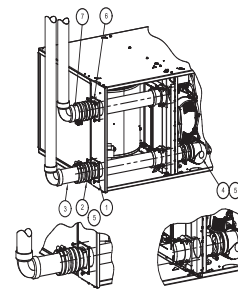

Requiere el juego de ventilación interna. Consulte los datos del producto para ver el número actual del juego.

CONFIGURACIÓN DE VENTILACIÓN IZQUIERDA DERECHA HORIZONTAL

**CONFIGURACIÓN DE VENTILACIÓN IZQUIERDA HORIZONTAL A LA DERECHA**

A11336

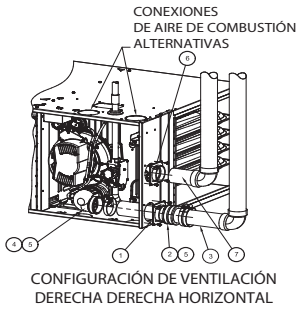

CONFIGURACIÓN DE VENTILACIÓN DERECHA HORIZONTAL A LA DERECHA

Fig. 57 – Horizontal a la derecha (la apariencia puede variar)<sup>A11335</sup>  
 Consulte “Notas de opciones de ventilación”

NOTAS DE OPCIONES DE VENTILACIÓN

1. Fije el adaptador de la tubería de ventilación con una junta a la carcasa del calefactor.
2. Alinee las muescas en el acoplamiento de goma sobre los separadores en el adaptador. Deslice las abrazaderas sobre el acoplamiento.
3. Deslice la tubería de ventilación a través del adaptador y el acoplamiento hacia el codo de ventilación.
4. Introduzca la tubería de ventilación en el codo de ventilación.
5. Apriete todas las abrazaderas a 15 lb-in.
6. Fije el adaptador de la tubería de aire de combustión con la junta al calefactor.
7. Fije la tubería de aire de combustión al adaptador con silicona. Taladre un agujero guía de 1/8 in en el adaptador y fíjelo con un tornillo del número 7 x 1/2 in para láminas metálicas.

Tabla 13 – Tabla de aislamiento para longitudes de ventilación expuestas máximas permitidas

Longitudes máximas permitidas de ventilación expuesta en un espacio no acondicionado –en pies

Temperatura en °F para diseño de invierno	Tamaño de la unidad	40 000* BTUH									60,000 BTUH											
		Sin aislamiento			Aislamiento de 3/8 in			Aislamiento de 1/2 in			Sin aislamiento				Aislamiento de 3/8 in				Aislamiento de 1/2 in			
		1 ½	2	2 ½	1 ½	2	2 ½	1 ½	2	2 ½	1 ½	2	2 ½	3	1 ½	2	2 ½	3	1 ½	2	2 ½	3
20	20	20	20	20	50	45	20	60	50	20	30	30	25	20	75	65	60	20	85	75	65	
0	10	5	5	20	25	20	20	30	25	15	15	10	10	20	40	30	25	20	45	40	30	
-20	5			20	15	10	20	20	15	10	5			20	25	20	15	20	30	25	20	
-40				15	10	5	15	15	10	5				20	15	15	10	20	20	15	10	

Temp. para diseño de invierno en °F	Tamaño de la unidad	80,000 BTUH														
		Sin aislamiento					Aislamiento de 3/8 in					Aislamiento de 1/2 in				
		1 ½	2	2 ½	3	4	1 ½	2	2 ½	3	4	1 ½	2	2 ½	3	4
20	15	40	40	35	30	15	50	90	75	65	15	50	70	70	70	
0	15	20	15	10	5	15	50	45	35	30	15	50	50	40	35	
-20	15	10	5			15	35	30	20	15	15	40	30	25	15	
-40	10	5				15	25	20	15	5	15	30	25	20	10	

Temperatura en °F para diseño de invierno	Tamaño de la unidad	100,000 BTUH											
		Sin aislamiento				Aislamiento de 3/8 in				Aislamiento de 1/2 in			
		2	2 ½	3	4	2	2 ½	3	4	2	2 ½	3	4
20	20	50	40	35	20	80	95	80	20	80	105	90	
0	20	20	15	10	20	55	45	35	20	65	55	45	
-20	15	10	5		20	35	30	20	20	45	35	25	
-40	10	5			20	25	20	10	20	30	25	15	

Temperatura en °F para diseño de invierno	Tamaño de la unidad	120,000 BTUH									140,000 BTUH								
		Sin aislamiento			Aislamiento de 3/8 in			Aislamiento de 1/2 in			Sin aislamiento			Aislamiento de 3/8 in			Aislamiento de 1/2 in		
		2 ½	3	4	2 ½	3	4	2 ½	3	4	2 ½	3	4	2 ½	3	4	2 ½	3	4
20	10	50	40	10	75	95	10	75	105	5	55	50	5	65	105	5	65	125	
0	10	20	15	10	55	45	10	65	50	5	25	15	5	65	50	5	65	60	
-20	10	10		10	35	25	10	45	30	5	10	5	5	45	30	5	50	40	
-40	10	5		10	25	15	10	30	20	5	5		5	30	20	5	35	25	

## Longitud máxima permitida de ventilación expuesta en espacio no acondicionado – en metros

Temperatura en °C para diseño de invierno	Tamaño de la unidad	40 000* BTUH									60,000 BTUH											
		Sin aislamiento			Aislamiento de 3/8 in			Aislamiento de 1/2 in			Sin aislamiento				Aislamiento de 3/8 in				Aislamiento de 1/2 in			
		38	51	64	38	51	64	38	51	64	38	51	64	76	38	51	64	76	38	51	64	76
-7	6,1	6,1	6,1	6,1	15,2	13,7	6,1	18,3	15,2	6,1	9,1	9,1	7,6	6,1	22,9	19,8	18,3	6,1	25,9	22,9	19,8	
-18	3,0	1,5	1,5	6,1	7,6	6,1	6,1	9,1	7,6	4,6	4,6	3,0	3,0	6,1	12,2	9,1	7,6	6,1	13,7	12,2	9,1	
-29	1,5			6,1	4,6	3,0	6,1	6,1	4,6	3,0	1,5			6,1	7,6	6,1	4,6	6,1	9,1	7,6	6,1	
-40				4,6	3,0	1,5	4,6	4,6	3,0	1,5				6,1	4,6	4,6	3,0	6,1	6,1	4,6	3,0	

Temp. para diseño de invierno en °C	Tamaño de la unidad	80,000 BTUH														
		Sin aislamiento					Aislamiento de 3/8 in					Aislamiento de 1/2 in				
		38	51	64	76	102	38	51	64	76	102	38	51	64	76	102
-7	4,6	12,2	12,2	10,7	9,1	4,6	15,2	27,4	22,9	19,8	4,6	15,2	21,3	21,3	21,3	
-18	4,6	6,1	4,6	3,0	1,5	4,6	15,2	13,7	10,7	9,1	4,6	15,2	15,2	12,2	10,7	
-29	4,6	3,0	1,5			4,6	10,7	9,1	6,1	4,6	4,6	12,2	9,1	7,6	4,6	
-40	3,0	1,5				4,6	7,6	6,1	4,6	1,5	4,6	9,1	7,6	6,1	3,0	

Temperatura en °C para diseño de invierno	Tamaño de la unidad	100,000 BTUH											
		Sin aislamiento				Aislamiento de 3/8 in				Aislamiento de 1/2 in			
		51	64	76	102	51	64	76	102	51	64	76	102
-7	6,1	15,2	12,2	10,7	6,1	24,4	28,9	24,4	6,1	24,4	32,0	27,4	
-18	6,1	6,1	4,6	3,0	6,1	16,8	13,7	10,7	6,1	19,8	16,7	13,7	
-29	4,6	3,0	1,5		6,1	10,7	9,1	6,1	6,1	13,7	10,7	7,6	
-40	3,0	1,5			6,1	7,6	6,1	3,0	6,1	9,1	7,6	4,6	

Temperatura en °C para diseño de invierno	Tamaño de la unidad	120,000 BTUH									140,000 BTUH								
		Sin aislamiento			Aislamiento de 3/8 in			Aislamiento de 1/2 in			Sin aislamiento			Aislamiento de 3/8 in			Aislamiento de 1/2 in		
		64	76	102	64	76	102	64	76	102	64	76	102	64	76	102	64	76	102
-7	3,0	15,2	12,2	3,0	22,9	28,9	3,0	22,9	32,0	1,5	16,7	15,2	1,5	19,8	32,0	1,5	19,8	38,1	
-18	3,0	6,1	4,6	3,0	16,8	13,7	3,0	19,8	15,2	1,5	7,6	4,6	1,5	19,8	15,2	1,5	19,8	18,3	
-29	3,0	3,0		3,0	10,7	7,6	3,0	13,7	9,1	1,5	3,0	1,5	1,5	13,7	9,1	1,5	15,2	12,2	
-40	3,0	1,5		3,0	7,6	4,6	3,0	9,1	6,1	1,5	1,5		1,5	9,1	6,1	1,5	3,0	7,6	

\* Longitud del tubo (en pies) especificada para longitudes máximas de tubos ubicadas en espacios sin acondicionar. Las tuberías situadas en el espacio sin acondicionar no pueden exceder la longitud total permitida del tubo calculada a partir de la [Tabla 11](#).

† El grosor del aislamiento está basado en el valor R de 3,5 por pulgada.

### Instalación del adaptador de tuberías de ventilación y el adaptador de tuberías de aire de combustión

## PRECAUCIÓN

### RIESGO DE ENVENENAMIENTO POR MONÓXIDO DE CARBONO

Si no respeta esta advertencia, podría sufrir lesiones personales o incluso la muerte.

Para enrutar la tubería de ventilación y la tubería de aire de combustión a través del calefactor, debe emplearse el juego que suministra el fabricante. Si no se sella debidamente la separación entre el compartimiento del ventilador y el vestíbulo del calefactor, el monóxido de carbono podría circular por la estructura. La tubería de ventilación y la tubería de aire de combustión deben ser una tubería continua al pasar por el compartimiento del ventilador. Los sellos suministrados con el juego deben instalarse según las instrucciones. Siga todos los procedimientos que ahí se indican.

## ADVERTENCIA

### RIESGO DE ENVENENAMIENTO POR MONÓXIDO DE CARBONO

Si no respeta esta advertencia, podría sufrir lesiones personales o incluso la muerte.

**NO** utilice cemento para unir sistemas de ventilación de polipropileno. Siga las instrucciones de instalación del fabricante del sistema de ventilación de polipropileno para la instalación.

**NOTA:** Debe usar el acoplamiento de goma que se instala en el adaptador de la tubería de ventilación. El adaptador sella la tubería de ventilación a la carcasa y reduce la tensión en el codo conectado al inductor.

1. Aplique las juntas a la tubería de ventilación y a los adaptadores de la tubería de aire de combustión. Si se incluye, retire y deseche la “ficha” redonda del centro en el interior de la junta; consulte la [Fig. 58](#).

**NOTA:** El adaptador de la tubería de ventilación se distingue del de la de admisión porque el primero no tiene un tope de tubería interno. La tubería de ventilación puede pasar a través del adaptador de la tubería de ventilación; no puede pasar a través del adaptador de la tubería de admisión.

2. Alinee los agujeros para tornillos del adaptador plástico de la

tubería de ventilación con las marcas en la carcasa.



3. Perfore en la carcasa los orificios de los tornillos para el adaptador e instale el adaptador de la tubería de ventilación al calefactor con tornillos para lámina metálica.
4. Para deslizar el extremo del acoplamiento de ventilación de goma, oriente sus muescas sobre los salientes en el adaptador de la tubería de ventilación.
5. Introduzca un tramo de tubería de ventilación a través del acoplamiento en la salida del codo de ventilación.
6. Apriete la abrazadera alrededor la salida del codo de ventilación. Apriete la abrazadera a 15 lb-in.

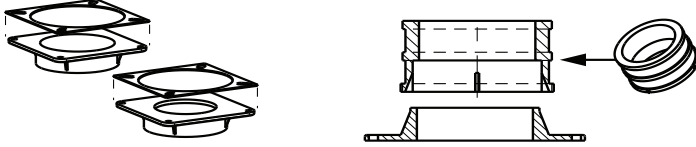

Acople las empaquetaduras a la tubería de ventilación y a los adaptadores de aire de combustión.

Acoplador y adaptador de ventilación

A13074

**Fig. 58 – Adaptador y acoplamiento de ventilación con juntas**

## ! NOTA

Las siguientes instrucciones solo se refieren a las tuberías de ventilación de DWV de PVC/ABS. ESTAS TÉCNICAS NO DEBEN UTILIZARSE PARA SISTEMAS DE TUBERÍAS DE VENTILACIÓN DE POLIPROPILENO. Consulte las instrucciones de instalación del fabricante del sistema de ventilación de polipropileno para la instalación.

Instale el resto de las tuberías de ventilación y de aire de combustión como se indica a continuación. Se recomienda cortar, preparar y ensamblar previamente todas las tuberías antes de colocar cemento a las juntas de forma permanente.

1. Desde el calefactor hacia el exterior, corte la tubería a las longitudes necesarias.
2. Desbarbe el interior y el exterior de la tubería.
3. Bisele el borde exterior de la tubería para que el imprimador y el cemento se distribuyan mejor.
4. Limpie y seque todas las superficies que vaya a unir.
5. Verifique el encaje en seco de la tubería y marque la profundidad de inserción del tubo.
6. Introduzca la tubería de ventilación en el codo de ventilación.
7. Apriete la abrazadera del codo de ventilación a 15 lb-in.
8. Apriete la abrazadera del acoplamiento de ventilación a 15 lb-in.
9. Introduzca la tubería de aire de combustión en el adaptador.
10. Taladre un agujero para tornillo a través del adaptador hasta la tubería de aire de combustión y sujétela al adaptador con tornillos para lámina metálica. **NO TALADRE LAS TUBERÍAS DE VENTILACIÓN DE POLIPROPILENO.** Si se necesita, use un acoplamiento de ventilación adicional opcional.
11. Selle alrededor de la tubería de aire de combustión con silicona o cinta de papel aluminio. **LOS SELLADORES DE SILICONA PUEDEN NO SER APROPIADOS PARA SISTEMAS DE VENTILACIÓN DE POLIPROPILENO. CONSULTE LAS INSTRUCCIONES DEL FABRICANTE DEL SISTEMA DE VENTILACIÓN DE POLIPROPILENO.**
12. Una vez cortadas y preensambladas las tuberías, aplique una capa generosa de imprimador adhesivo al casquillo de conexión y al extremo de la tubería hasta la marca de inserción. Aplique rápidamente el cemento aprobado al extremo de la tubería y al casquillo de conexión (sobre el imprimador). Aplique una capa ligera y uniforme de cemento al interior del casquillo para evitar

que se acumule en exceso. Ponga una segunda capa. **NO APLIQUE CEMENTO A LAS CONEXIONES DE POLIPROPILENO.**

13. Con el cemento todavía húmedo, introduzca la tubería en el casquillo con un giro de 1/4 de pulgada. Asegúrese de que la tubería quede perfectamente encajada en el casquillo de conexión.
14. Limpie con un paño el exceso de cemento. Si la conexión se ha hecho debidamente, se verá una línea continua de cemento alrededor del perímetro.
15. Tenga cuidado al manejar las juntas hasta que se seque el cemento.
16. Debe proporcionarse soporte a las porciones horizontales del sistema de ventilación para evitar que se pandeen. Deje un espacio entre los colgadores de la tubería de ventilación y la tubería de aire de combustión como se indica en la [Tabla 10](#). Sostenga las tuberías con correas metálicas colgantes perforadas o con colgadores disponibles en tiendas comerciales o correas diseñadas para sostener tuberías plásticas.
17. Incline la tubería de aire de combustión y de ventilación hacia abajo, en dirección al calefactor. Se requiere una pendiente de al menos 1/4 in (6 mm) por pie lineal (1 in [25 mm] por cada 4 pies [1,2 m]) sin pandeo entre los colgadores. Consulte el cuadro de precaución a continuación.

## ! PRECAUCIÓN

### RIESGO DE CONFIABILIDAD DEL CALEFACTOR

Si no respeta esta precaución podrían producirse ciclos cortos molestos, el congelamiento de la terminación de ventilación o falta de calor.

Incline la tubería de aire de combustión y de ventilación hacia abajo en dirección al calefactor con un mínimo de 1/4 in (6 mm) por pie lineal de tubería.

18. Para terminar la instalación de las tuberías de aire de combustión y de ventilación, conecte la ventilación concéntrica o instale los codos de terminación necesarios como se muestra en la [Fig. 40](#), la [Fig. 43](#) y la [Fig. 52](#).  
Para terminaciones de aire de combustión ventilado, consulte la [Fig. 46](#).
19. Utilice los métodos apropiados para sellar las aberturas por las que las tuberías de aire de combustión y de ventilación pasan por el tejado o los muros laterales.

## ! ADVERTENCIA

### RIESGO DE ENVENENAMIENTO POR MONÓXIDO DE CARBONO

Si no respeta esta advertencia, podría sufrir lesiones personales o incluso la muerte.

**NO** utilice cemento para unir sistemas de ventilación de polipropileno. Siga las instrucciones de instalación del fabricante del sistema de ventilación de polipropileno para la instalación.



Tabla 14 – Espaciado entre colgadores

Diámetro	Material				
	PVC Sch 40	SDR 21 y 26	ABS	CPVC	Polipropileno
1 1/2 in	3 pies	2 1/2 pies	3 pies	3 pies	3,25 pies
38 mm	914 mm	762 mm	914 mm	914 mm	1000 mm
2 in	3 pies	3 pies	3 pies	3 pies	3,25 pies
51 mm	914 mm	914 mm	914 mm	914 mm	1000 mm
2 1/2 in	3 1/2 pies	3 pies	3 1/2 pies	3 1/2 pies	3,25 pies
64 mm	1067 mm	914 mm	1067 mm	1067 mm	1000 mm
3 in	3 1/2 pies	3 pies	3 1/2 pies	3 1/2 pies	3,25 pies
76 mm	1067 mm	914 mm	1067 mm	1067 mm	1000 mm
4 in	4 pies	3 1/2 pies	4 pies	4 pies	3,25 pies

### Instalación opcional de la tubería de ventilación

**NOTA: NO EMPLEE ESTA TÉCNICA CON SISTEMAS DE VENTILACIÓN DE POLIPROPILENO.**

Esta opción proporciona un punto de desconexión para la tubería de ventilación. La tubería de ventilación debe cementarse al adaptador plástico de ventilación para mantener sellado el vestíbulo; consulte la Fig. 59.

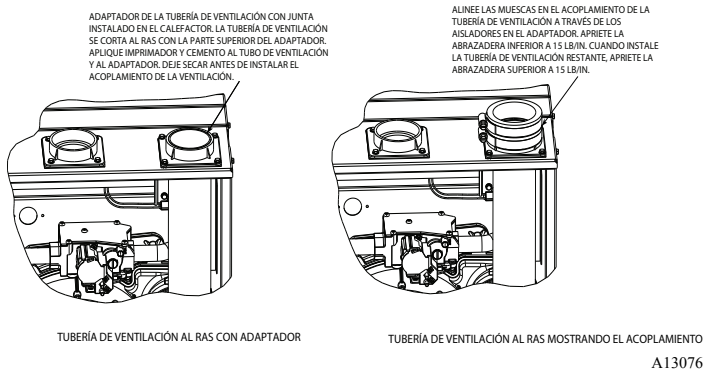

Fig. 59 – Tubería opcional de ventilación al ras con adaptador

1. Introduzca un tramo de tubería de ventilación a través de la carcasa hasta la salida del codo de ventilación.
2. Deslice el adaptador plástico por la tubería de ventilación hasta llegar a la carcasa del calefactor. Marque la tubería donde está al ras con la salida del adaptador.
3. Saque la tubería del calefactor y del adaptador y recorte cualquier exceso de tubo.
4. Limpie y prepare el extremo de la tubería que está al ras del adaptador con un imprimador apropiado para el tipo de tubería.
5. Vuelva a introducir la tubería por la carcasa, en el codo de ventilación.
6. Apriete la abrazadera alrededor la salida del codo de ventilación. Apriete la abrazadera a 15 lb-in.
7. Aplique cemento en el extremo de la tubería y en el interior del adaptador de ventilación de plástico.
8. Deslice el adaptador por la tubería de ventilación y alinee los orificios para los tornillos del adaptador con las marcas en la carcasa del calefactor.
9. Perfore en la carcasa orificios guía de los tornillos de 1/8 in para el adaptador y sujete el adaptador al calefactor con tornillos para lámina metálica.
10. Afloje las abrazaderas del acoplamiento de ventilación de goma.
11. Deslice el extremo del acoplamiento con sus muescas sobre los salientes en el adaptador de la tubería de ventilación.
12. Apriete la abrazadera del acoplamiento sobre el adaptador de la tubería de ventilación. Apriete la abrazadera inferior que rodea el adaptador de la tubería de ventilación a 15 lb-in.
13. Perfore un orificio guía de 1/8 in en el adaptador de la tubería de aire de combustión.

14. Termine la tubería de ventilación y de aire de combustión como se muestra en “Instale las tuberías de ventilación y aire de combustión”.



**NOTA**  
PARA SISTEMAS DE VENTILACIÓN DE POLIPROPILENO  
Cuando se emplean sistemas de ventilación de polipropileno, todos los materiales de ventilación utilizados, incluidas las terminaciones de ventilación, deben ser del mismo fabricante.

### Instalación de la terminación de ventilación

#### Terminaciones en el tejado

Una terminación en el tejado, del tipo que sea, requiere de un tapajuntas de 4 in (102 mm) para una ventilación concéntrica de 2 in (50 mm D.N.) o de 5 in de diámetro (127 mm) para un juego de ventilación concéntrica de 3 in (80 mm D.N.). Para sistemas de ventilación de una o dos tuberías, se necesitará una chapa tapajuntas del diámetro adecuado para cada tubería.

Se recomienda que la instale un techador u otro profesional competente, antes de instalar la ventilación concéntrica. Las terminaciones pueden instalarse en un tejado plano o inclinado.

#### Ventilación concéntrica

La ventilación concéntrica simple o múltiple debe instalarse como se indica en la Fig. 40. Mantenga la distancia de separación adecuada entre las ventilaciones o pares de ventilaciones como se muestra en la Fig. 40 y las distancias que se muestran en la Fig. 43.

**NOTA:** Siga las instrucciones del fabricante de terminales de ventilación. Estas instrucciones se proporcionan solo como referencia.

Corte un agujero de 4 in (102 mm) de diámetro para el juego de 2 in (50 mm D.N.) o uno de 5 in (127 mm) para el juego de 3 in (80 mm D.N.) en el lugar deseado.

Monte de forma provisional los componentes de la terminación concéntrica de aire de ventilación/combustión según las instrucciones del juego.

Deslice el juego montado, **SIN** el protector contra lluvia, a través del orificio en la chapa tapajuntas de la pared o el tejado.

**NOTA:** No permita que se acumule aislamiento ni ningún otro material en las tuberías cuando lo introduzca por el orificio.

Desmonte las conexiones sueltas de la tubería. Limpie y cimente de acuerdo con los procedimientos empleados para las tuberías del sistema. **NO APLIQUE CEMENTO A LAS CONEXIONES DE POLIPROPILENO.**

#### Terminaciones de dos tuberías (ventilación directa) y de una tubería (aire de combustión ventilado)

Las terminales de ventilación de una o dos tuberías deben instalarse como se indica en la Fig. 40 y 41. Mantenga la distancia de separación que se requiere entre las ventilaciones o pares de ventilaciones como se muestra en la Fig. 40 y la Fig. 41 y todas las distancias que se muestran en la Fig. 43.

## ! NOTA

### SOPORTE RECOMENDADO PARA LAS TERMINACIONES DE VENTILACIÓN

Se recomienda que las terminaciones de ventilación en los tejados que sobresalgan más de 36 in (1 m) de longitud vertical se sostengan **YA SEA** con el juego de terminación de ventilación directa que se muestra en la [Tabla 7](#) o con ménsulas o soportes no suministrados de fábrica montados en la estructura.

Corte los orificios necesarios en el tejado o muro lateral para las tuberías de ventilación y de aire de combustión, cuando se utilicen. Los orificios del muro lateral para las terminaciones de ventilación de dos tuberías deben estar uno al lado del otro, lo que deja una distancia que permite que los codos encajen en las tuberías.

Los orificios en el tejado para terminaciones de ventilación directa (de dos tuberías) deben tener una separación máxima de 18 in (457 mm) para ayudar a evitar que el gas de la ventilación vuelva a entrar con el aire de combustión.

Los codos de terminación se instalarán después de la tubería de ventilación y de la de aire de combustión, si se usa.

### Terminaciones en muros laterales

#### Terminación de ventilación concéntrica

**NOTA:** Siga las instrucciones del fabricante de terminales de ventilación. Estas instrucciones se proporcionan solo como referencia.

Determine la ubicación apropiada para el juego de terminación con la ayuda de las

directrices de la sección “Dónde colocar la terminación de ventilación” en

este manual.

1. Corte un agujero de 4 in de diámetro para el juego de 2 in o de 5 in para el juego de 3 in.
2. Monte de forma provisional los componentes de la terminación concéntrica de aire de ventilación/combustión según las instrucciones del juego.
3. Deslice el juego ensamblado SIN el protector contra lluvia a través del orificio.

**NOTA:** No permita que se acumule aislamiento ni ningún otro material en las tuberías cuando lo introduzca por el orificio.

4. Coloque el conjunto a través del muro lateral con el protector contra lluvia a un máximo de 1 in (25 mm) de distancia del muro, como se muestra en la [Fig. 40](#).
5. Desmonte las conexiones sueltas de la tubería. Limpie y cimente de acuerdo con los procedimientos empleados para las tuberías del sistema. **NO APLIQUE CEMENTO A LAS CONEXIONES DE POLIPROPILENO.**

**Tabla 15 – Materiales aprobados para la colocación y cementado de tuberías de ventilación y de aire de combustión (en instalaciones en EE. UU.)**

MATERIALES	
<b>EE.UU</b>	<ol style="list-style-type: none"> <li>1. Todas las tuberías, conexiones, imprimadores* y solventes* deben seguir las normas del American National Standards Institute (ANSI) y las de la American Society for Testing and Materials (ASTM) o las de ULC S636 cuando así lo requiera el código.</li> <li>2. Consulte la Tabla a continuación para informarse sobre los materiales aprobados para su uso en EE. UU.</li> <li>3. Las tuberías, las conexiones, los cementos y los imprimadores de los sistemas de ventilación ULC S636 deben ser del mismo proveedor.</li> <li>4. Los juegos adicionales de ventilación concéntrica de fábrica cumplen con la norma ULC S636.</li> </ol>
<b>CANADA</b>	<ol style="list-style-type: none"> <li>1. La instalación en Canadá debe cumplir con los requisitos del código CAN/CSA B149.</li> <li>2. Las tuberías, las conexiones, los cementos y los imprimadores de los sistemas de ventilación deben ser del mismo proveedor y cumplir con la norma ULC S636.</li> <li>3. Puede que no todos los materiales a continuación estén aprobados o cumplan con la norma ULC S636.</li> <li>4. Los proveedores Royal Pipe e IPEX son proveedores autorizados según la norma ULC S636 para tuberías, conexiones, cementos e imprimadores*.</li> <li>5. Los juegos adicionales de ventilación concéntrica de fábrica cumplen con la norma ULC S636 para su utilización con sistemas de ventilación Royal Pipe e IPEX.</li> </ol>

### Terminación de la ventilación de 2 tuberías (ventilación directa) y de 1 tubería (aire de combustión ventilado)

**NOTA:** Siga las instrucciones del fabricante de terminales de ventilación. Estas instrucciones se proporcionan solo como referencia.

## ! NOTA

### SOPORTE RECOMENDADO PARA LAS TERMINACIONES DE VENTILACIÓN

Se recomienda que las terminaciones de ventilación en paredes laterales que sobresalgan más de 24 in (0,6 m) de longitud vertical se sostengan **YA SEA** con el juego de terminación de ventilación directa que se muestra en la [Tabla 7](#) o con ménsulas o soportes no suministrados de fábrica montados en la estructura.

Determine la ubicación apropiada para el juego de terminación con la ayuda de las

directrices de la sección “Dónde colocar la terminación de ventilación” en

este manual.

1. Corte dos agujeros del tamaño apropiado, uno para cada tubería.
2. Monte de forma provisional el codo en el soporte (si se usa) y coloque el conjunto en la tubería de aire de combustión.
3. Instale el soporte como se muestra en la [Fig. 40](#) y 50.

**NOTA:** Para aplicaciones que utilicen la opción de tubería de ventilación marcada con una línea intermitente en la [Fig. 40](#) y 41, gire el codo de ventilación 90 ° desde su posición.

4. Desmonte las conexiones sueltas de la tubería. Limpie y cimente de acuerdo con los procedimientos empleados para las tuberías del sistema. **NO APLIQUE CEMENTO A LAS CONEXIONES DE POLIPROPILENO.**

**Para terminaciones de aire de combustión ventilado, finalice como se muestra en la [Fig. 41](#).**

### (SOLO en sistemas de ventilación directa/de 2 tuberías)

Cuando se ventilan dos o más calefactores, uno al lado del otro, deben instalarse dos terminaciones de ventilación como se explica en la [Fig. 40](#), pero la siguiente terminación, o par de terminaciones de ventilación, debe estar a una distancia mínima de 36 in (914 mm) de las dos primeras terminaciones. Es importante que las terminaciones de ventilación se hagan como se indica en la [Fig. 40](#) para evitar la recirculación de los gases de ventilación.

### Válvula de reducción de salida del inductor

En la bolsa de piezas sueltas podría haber una válvula de reducción de salida del inductor. La válvula de reducción de salida NO se utiliza en estos calefactores. Deséchela.

Material	Descripción	Tipo	Especificación ASTM o ULC			
			Tubería	Imprimadores/solventes**	Cementos	
PVC	Tubo de presión	Schedule 40	D1785	D2466 o D2665	F656	D2564
	DWV	Schedule 40	D1785/D2665			
	Núcleo celular	Schedule 40	F891			
	SDR 26	N/C	D2241			
	SDR 21	N/C	D2241			
	IPEX	Schedule 40	ULC S636	ULC S636	ULC S636	ULC S636
	Royal Pipe	Schedule 40	ULC S636	ULC S636	ULC S636	ULC S636
ABS	ABS	Schedule 40	D1527	D2468	Limpiador transparente para ABS†	D2235
	Tamaños de tuberías de DWV de IPS	Schedule 40	D2661	D2661		
	Tamaños de tuberías de núcleo celular de DWV de IPS	Schedule 40	F628			
CPVC	Tubo de presión	Schedule 40	F441	F438	F656	F493
	SDR	N/C	F442	N/C		
	IPEX	Schedule 40	ULC S636	ULC S636	ULC S636	ULC S636
	Royal Pipe	Schedule 40	ULC S636	ULC S636	ULC S636	ULC S636

\* Las tuberías de PVC y ABS pueden utilizar conectores ya sea de DWV o con clasificación de presión.

\*\* Los solventes o imprimadores de color o con tinte deben utilizarse cuando así lo requiera el código en EE. UU.

† El plástico ABS no requiere un imprimador antes del cemento solvente. Se recomienda un limpiador para ABS con el fin de eliminar cualquier residuo de la superficie. Los limpiadores de ABS no están sujetos a las normas de ASTM.

Polipropileno	Fabricante autorizado	Imprimadores solventes	Cementos
Poly Pro®	M & G Dura Vent	No permitido	No permitido

NOTA: Los sistemas de ventilación de polipropileno cumplen con las normas UL71738 y ULC S636 y se ensamblan con sistemas de fijación mecánica proporcionados por el fabricante del sistema de ventilación.

## Cálculo de la longitud del sistema de ventilación

La longitud de ventilación equivalente total (TEVL) para CADA tubería de aire de combustión de aire o de ventilación es igual a la longitud del sistema de ventilación, más la longitud equivalente de los codos empleados en el sistema de ventilación, de acuerdo con la [Tabla 8](#).

Las terminaciones de ventilación estándar o las terminaciones adicionales de ventilación concéntrica de fábrica tienen una deducción de cero.

Consulte los datos del fabricante del sistema de ventilación con el fin de obtener las longitudes equivalentes para las tuberías de ventilación flexibles u otros sistemas de terminación. **NO PRESUPONGA** que un pie de tubería de ventilación flexible es igual a un pie de tubería de DWV de PVC/ABS recta.

Compare la longitud de ventilación total equivalente a las longitudes de ventilación máximas equivalentes en la [Tabla 11](#).

### Ejemplo 1

Un calefactor de 60 000 BTUH con ventilación directa instalado a 2100 pies (640 metros). El sistema de ventilación incluye **PARA CADA TUBERÍA:**

70 pies (22 m) de tubería de ventilación, 65 pies (20 m) de tubo de admisión de aire de combustión, (3) codos de 90 ° de radio largo, (2) codos de 45 ° de radio largo y un juego adicional de ventilación concéntrica de fábrica.

¿Puede utilizar esta aplicación una tubería de ventilación de DWV de PVC/ABS de 2 in (50 mm de D.N.)?

Mida la longitud lineal requerida para la tubería de ventilación y de admisión de aire; anote la medida más larga de las dos aquí					70 pies (22 m)	Utilice la longitud mayor entre el sistema de ventilación o el de tuberías de entrada de aire
Agregue la longitud equivalente de (3) codos de 90 ° de radio largo (use la cantidad de codos más alta, ya sea de la tubería de ventilación o de admisión)	3	x	3 pies (0,9 m)	=	9 pies (2,7 m)	De la <a href="#">Tabla 8</a>
Agregue la longitud equivalente de (2) codos de 45 ° de radio largo (use la cantidad de codos más alta, ya sea de la tubería de ventilación o de admisión)	2	x	1,5 pies (0,5 m)	=	3 pies (0,9 m)	De la <a href="#">Tabla 8</a>
Agregue la longitud equivalente de la terminación de ventilación concéntrica de fábrica					0 pies	De la <a href="#">Tabla 8</a>
Agregue la corrección para la tubería de ventilación flexible, si se va a usar					0 pies	Según las instrucciones del fabricante de la ventilación; cero para tuberías de DWV de PVC/ABS
Longitud de ventilación total equivalente (TEVL)					82 pies (25 m)	Sume todas las casillas anteriores
Longitud de ventilación máxima equivalente (MEVL)					95 pies (29 m)	Para tubería de 2 in de la <a href="#">Tabla 11</a>
¿Es menor la TEVL que la MEVL?					YES	Por lo tanto, se PUEDE utilizar una tubería de 2 in

## Ejemplo 2

Un calefactor de 60 000 BTUH con ventilación directa instalado a 2100 pies (640 metros). El sistema de ventilación incluye **PARA CADA TUBERÍA:**

100 pies (30 m) de tubería de ventilación, 95 pies (29 m) de tubo de admisión de aire de combustión, (3) codos de 90 ° de radio largo y un juego de ventilación concéntrica de polipropileno. También se incluyen 20 pies (6,1 m) de tubería de ventilación de polipropileno flexible, dentro de los 100 pies (30 m) de tubería de ventilación.

VERIFIQUE LAS INSTRUCCIONES DEL FABRICANTE DE LA VENTILACIÓN DE POLIPROPILENO para ver la corrección del multiplicador para las tuberías de ventilación flexibles.

¿Esta aplicación puede usar tuberías de ventilación de polipropileno de 60 mm (2 in) de diámetro exterior? Si no, ¿qué tamaño de tubería se puede usar?

Mida la longitud lineal requerida para la tubería de ventilación y de admisión de aire <b>RÍGIDA</b> ; anote la medida más larga de las dos aquí: 100 pies de tubería rígida, 20 pies de tubería flexible	=	80 pies (24 m)	Utilice la longitud mayor entre el sistema de ventilación o el de tuberías de entrada de aire
Agregue la longitud equivalente de (3) codos de 90 ° de radio largo (use la cantidad de codos más alta, ya sea de la tubería de ventilación o de admisión)	3 x	5 pies (1,5 m)	Ejemplo de las instrucciones del fabricante de ventilaciones de polipropileno; verifique las instrucciones del fabricante.
Agregue la longitud equivalente de codos de 45° de radio largo (use la cantidad de codos más alta, ya sea de la tubería de ventilación o de admisión)	0 x	0 pies (0 m)	
Agregue la longitud equivalente de la terminación de ventilación concéntrica de fábrica	9 x	3,3 ft (0,9 m)	
Agregue la corrección para la tubería de ventilación flexible, si se va a usar	2* x	20 pies (6,1 m)	
* COMPRUEBE CON LAS INSTRUCCIONES DEL FABRICANTE DE LA VENTILACIÓN; únicamente a manera de ejemplo, suponga que 1 metro de tubería flexible de polipropileno de 60 mm (2 in) o de 80 mm (3 in) equivale a 2 metros (6,5 pies) de tubería de PVC/ABS.			
Longitud de ventilación total equivalente (TEVL)		165 pies (50 m)	Sume todas las casillas anteriores
Longitud de ventilación máxima equivalente (MEVL)		95 pies (29 m)	Para tubería de 2 in de la <a href="#">Tabla 11</a>
¿Es menor la TEVL que la MEVL?		NO	Por lo tanto, <b>NO PUEDE</b> utilizar tubería de 60 mm (2 in); pruebe con tubería de 80 mm (3 in)
Longitud de ventilación máxima equivalente (MEVL)		185 pies (57 m)	Para tubería de 3 in de la <a href="#">Tabla 11</a>
¿Es menor la TEVL que la MEVL?		YES	Por lo tanto, <b>PUEDE</b> utilizar una tubería de 80 mm (3 in)

## PUESTA EN MARCHA, AJUSTE Y COMPROBACIÓN DE SEGURIDAD

### ! NOTA

Procedimientos importantes de instalación y puesta en marcha  
Si no se respeta este procedimiento podría producirse humo molesto o quejas sobre el olor.

Después de la instalación se debe verificar la presión del colector, el índice de gas mediante cronometrado del medidor, la subida de temperatura y el funcionamiento. Debido al proceso de fabricación, cantidades de humo menores y su correspondiente olor podrían estar presentes temporalmente tras la puesta en marcha. Algunas personas podrían ser más sensibles a estas cantidades menores de humo y olor. Se recomienda abrir puertas y ventanas durante el primer ciclo de calefacción.

### General

1. El calefactor debe tener un suministro eléctrico de 115 V conectado y puesto a tierra adecuadamente.

**NOTA:** Se debe mantener la polaridad correcta para el cableado de 115 V. La luz indicadora del estado de control destella rápidamente y el calefactor no funciona si la polaridad es incorrecta o la unidad no está conectada a tierra.

2. Las conexiones de cables del termostato en los terminales R, W/W1, G y Y/Y2 deben realizarse en el bloque de terminales de 24 V en el control del calefactor. Consulte las instrucciones del control de pared con comunicación para ver el cableado correcto de los controles con comunicación.
3. La presión del servicio de gas natural no debe superar los 0,5 psig (14 in de C.A., 350 Pa), ni estar por debajo de 0,16 psig (4,5 in de C.A., 1125 Pa).
4. La puerta del ventilador debe estar colocada para completar el circuito eléctrico de 115 V y suministrar electricidad a los componentes del calefactor.

## PRECAUCIÓN

### PELIGRO DE OPERACIÓN DE LA UNIDAD

Si no tiene en cuenta esta precaución podría provocar el funcionamiento errático de la unidad o insatisfacción con el rendimiento.

Estos calefactores cuentan con un interruptor de restablecimiento manual en el conjunto del quemador. El interruptor activa y desactiva la energía de la válvula de gas si el conjunto/caja del quemador se sobrecalienta (volatilización de la llama). Corrija los problemas que observe en el suministro de aire de combustión, en el ajuste de la presión del gas, en el posicionamiento del orificio para el gas o el quemador o en las condiciones de ventilación antes de restablecer el interruptor. NO puentee este interruptor.

Antes de encender el calefactor, verifique la continuidad del interruptor de restablecimiento manual de volatilización de la llama. Si es necesario oprima el botón para restablecer el interruptor.

El terminal EAC-1 se energiza cada vez que se activa el ventilador, el terminal HUM solo se activa cuando el ventilador se energiza durante la calefacción.

### Interruptores de configuración

Hay cuatro (4) juegos de interruptores de configuración en la placa de control del calefactor. Estos interruptores configuran el calefactor para cumplir con los requisitos de aplicación correctos. También seleccionan la configuración del flujo de aire para el aire acondicionado y los flujos de aire continuos del ventilador.

Las ubicaciones del interruptor de configuración se muestran y se describen en la Fig. 60. Los interruptores de configuración también se muestran en la etiqueta de cableado de la unidad.

#### Interruptores de configuración (SW1)

El control del calefactor tiene ocho (8) interruptores de configuración que se pueden ajustar para cumplir con los requisitos de la aplicación. Consulte la Fig. 60 y la sección “Ajustes” para ver las configuraciones del interruptor. Para establecer estos interruptores de configuración para los requisitos apropiados:

1. Retire la puerta del ventilador.
2. Ubique los interruptores de configuración en el control del calefactor.
3. Ajuste los interruptores según sea necesario para la aplicación.
4. Vuelva a poner la puerta del ventilador.

**NOTA:** Si se utiliza un humidificador de derivación, el interruptor de configuración SW1-3 (ajuste de elevación de calor mín./int.) debe estar en la posición ON (Activado). Esto compensa la mayor temperatura del aire de retorno resultante de la derivación.

**NOTA:** Si se utilizan reguladores de modulación, el motor del ventilador los compensa automáticamente.

#### Interruptores de configuración del aire acondicionado (A/C) (SW2)

Los interruptores de configuración del aire acondicionado se utilizan para igualar el flujo de aire del calefactor con el flujo de aire de enfriamiento que se requiere o con el flujo de aire de enfriamiento de alta etapa cuando se utiliza una unidad exterior de dos etapas. Consulte la Fig. 60 y la sección “Ajustes” para ver las configuraciones del interruptor.

Para configurar el flujo de aire de enfriamiento deseado:

1. Retire la puerta del ventilador.
2. Ubique los interruptores de configuración del aire acondicionado en el control del calefactor.

3. Determine el tonelaje de aire acondicionado utilizado.
4. Configure los interruptores para el flujo de aire de enfriamiento que se requiera.

**NOTA:** El flujo de aire incorrecto causado por una configuración inadecuada del interruptor del aire acondicionado puede provocar que se sople el condensado o se congele el serpentín interior en el modo de enfriamiento.

5. Vuelva a poner la puerta del ventilador.

#### Interruptores de configuración del ventilador continuo (CF) (SW3)

La selección del flujo de aire del CF (del inglés *Continuous Fan*, ventilador continuo) a través de los interruptores de configuración SW3 también es el ajuste del interruptor para enfriamiento a baja velocidad cuando el calefactor se utiliza con una unidad de bomba de calor o de enfriamiento de dos velocidades. Consulte la Tabla 5 y la sección “Ajustes” para ver las configuraciones del interruptor. Esta función de configuración permite ajustar el flujo de aire continuo del ventilador o el flujo de aire de enfriamiento bajo. Para establecer el flujo de aire deseado del ventilador continuo o el flujo de aire de enfriamiento bajo, haga lo siguiente:

1. Retire la puerta del ventilador.
2. Ubique los interruptores de configuración del CF en el control del calefactor.
3. Determine el flujo de aire deseado del ventilador continuo o el flujo de aire de enfriamiento bajo.
4. Configure los interruptores para el ventilador continuo o el flujo de aire de enfriamiento bajo necesarios.
5. Vuelva a poner la puerta del ventilador.

#### Interruptores de configuración adicionales (SW4)

El control del calefactor tiene tres (3) interruptores de configuración adicionales etiquetados como SW4. El interruptor de configuración SW4-2 se puede utilizar para bloquear el calefactor en calor intermedio. Cuando el interruptor de configuración SW4-2 está en ON (Activado), se hace caso omiso del interruptor de configuración de SW1-2 si está en ON. SW4-3 se utiliza para ajustar el flujo de aire. Consulte la Fig. 60 y la sección “Ajustes” para ver las configuraciones del interruptor. Para activar el interruptor de configuración SW4-2 y el SW4-3, haga lo siguiente:

1. Retire la puerta del ventilador.
2. Ubique el interruptor de configuración SW4 en el control del calefactor.
3. Si es necesario, configure los interruptores para las etapas de calor y el flujo de aire que se requieran.
4. Vuelva a poner la puerta del ventilador.



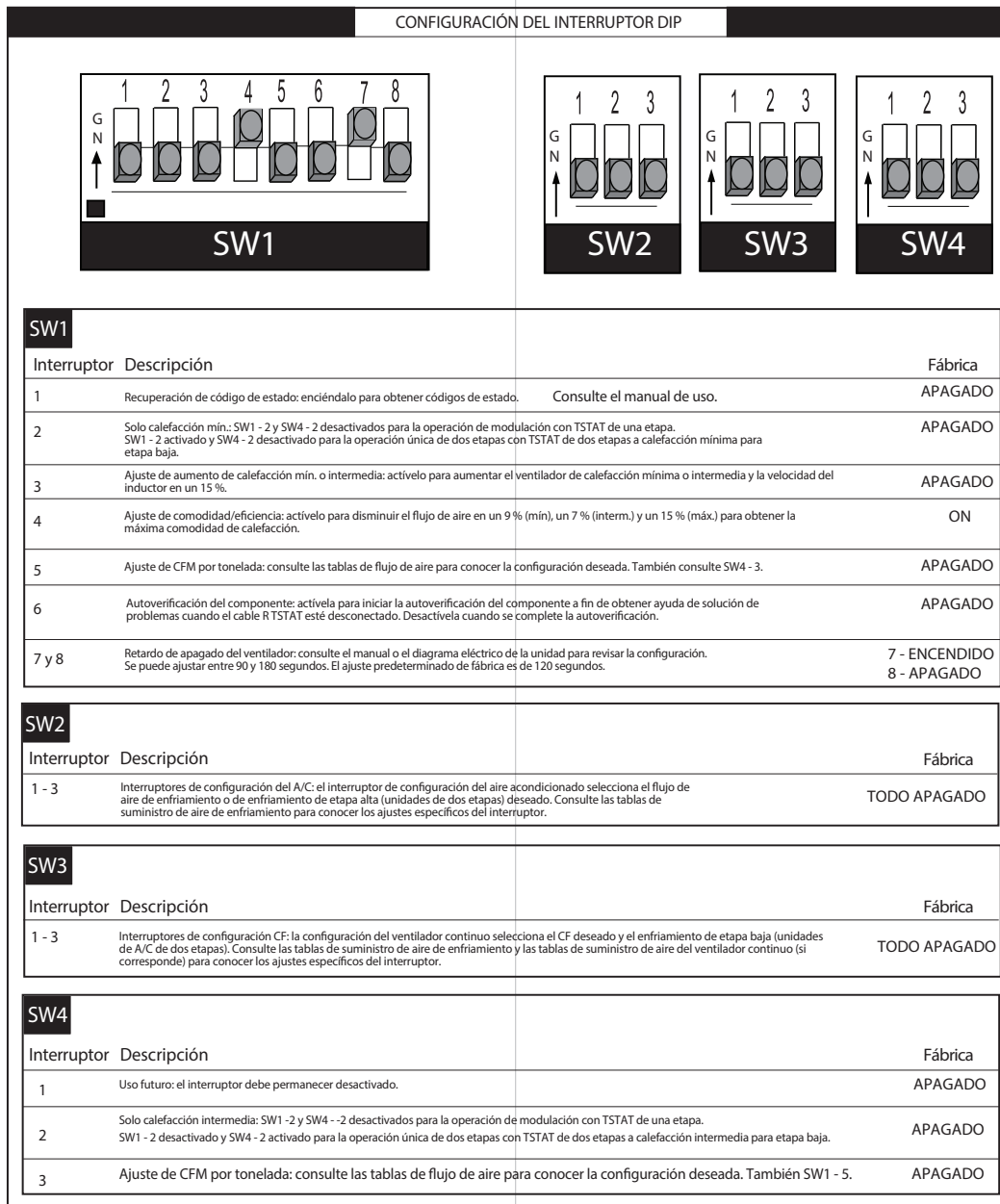

**Fig. 60 – Interruptores de configuración y descripción del calefactor**

**NOTA:** Si SW4-1 está en la posición ON (Activado), el control del calefactor NO se comunicará con un sistema de control de pared con comunicación.

**Cebe la trampa de condensación con agua**

**! ADVERTENCIA**

**RIESGO DE ENVENENAMIENTO POR MONÓXIDO DE CARBONO**

Si no se respetan estas advertencias se podrían producir lesiones personales o la muerte.

No utilizar una trampa debidamente configurada o NO cebar la trampa con agua antes de usar el calefactor podría hacer que los gases de ventilación con presión positiva entren en la estructura a través del tubo de drenaje. Los gases de ventilación contienen monóxido de carbono, que no tiene sabor ni olor.

**! PRECAUCIÓN**

**PELIGRO DE OPERACIÓN DE LA UNIDAD**

Si no respeta esta precaución podría provocar el funcionamiento errático de la unidad o insatisfacción con el rendimiento.

La trampa de condensación debe CEBARSE o, de lo contrario, no drenará debidamente. La trampa de condensación tiene dos cámaras internas que SOLO pueden cebarse si se vierte agua en el lado del drenaje del inductor de la trampa de condensación.

1. Retire los tapones de drenaje superior y medio de la caja recolectora en el lado opuesto de la trampa de condensación. Consulte la Fig. 61.



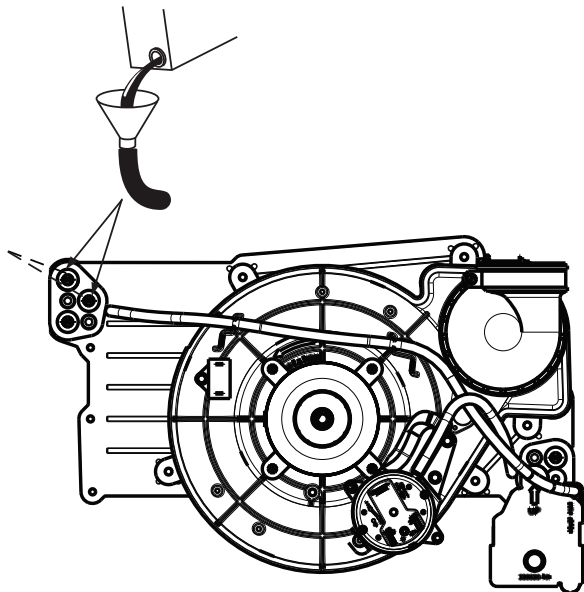

**Fig. 61 – Cebado de la trampa de condensación**  
(La apariencia puede variar)

A11392

2. Conecte el tubo de 5/8 in (16 mm) de D.I., no incluido, con el embudo adjunto, al conector de drenaje superior de la caja recolectora; consulte la Fig. 61.
3. Vierta un cuarto (de litro) de agua en el embudo/tubo. El agua debe correr a través de la caja recolectora, rebosar la trampa de condensación y fluir a un desagüe abierto.
4. Quite el embudo; vuelva a poner el tapón de desagüe en la caja recolectora.
5. Conecte el tubo de 5/8 in (16 mm) de D.I. al puerto de drenaje medio de la caja recolectora.
6. Vierta un cuarto (de litro) de agua en el embudo/tubo. El agua debe correr a través de la caja recolectora, rebosar la trampa de condensación y fluir a un desagüe abierto.
7. Quite el embudo y el tubo de la caja recolectora y vuelva a poner el tapón de desagüe en la caja recolectora.

### Purgue las tuberías de gas

Si no se hizo antes, purgue las líneas después de hacer todas las conexiones y compruebe que no haya fugas.

## ! ADVERTENCIA

### PELIGRO DE INCENDIO O EXPLOSIÓN

Si no respeta esta advertencia podría sufrir lesiones personales, daños a la propiedad o incluso la muerte.

Nunca limpie una tubería de gas en una cámara de combustión. Nunca verifique si hay fugas de gas con una llama expuesta. Si desea revisar todas las conexiones, utilice una solución de jabón disponible en el comercio fabricada especialmente para la detección de fugas. Un incendio o una explosión pueden provocar daños en la propiedad, lesiones personales o incluso la muerte.

## Ajustes

### ! PRECAUCIÓN

#### RIESGO DE DAÑOS AL CALEFACTOR

Si no se respeta esta precaución, se puede reducir la vida útil del calefactor.

NO empuje ni fuerce el tornillo de ajuste de la válvula de gas. Esto puede ocasionar daños en el tornillo de ajuste, lo que genera una presión incorrecta en el colector que, a su vez, puede evitar que se produzca calor o reducir la vida útil de los intercambiadores de calor.

### ! PRECAUCIÓN

#### RIESGO DE DAÑOS AL CALEFACTOR

Si no se respeta esta precaución, se podría reducir la vida útil del calefactor.

NO vuelva a taladrar los orificios. Las perforaciones defectuosas (rebabas, agujeros irregulares, etc.) pueden producir un ruido excesivo del quemador y la dirección incorrecta de la llama de este. Esto puede dar como resultado la incidencia de llamas en los intercambiadores de calor y causar fallas; consulte la Fig. 63.

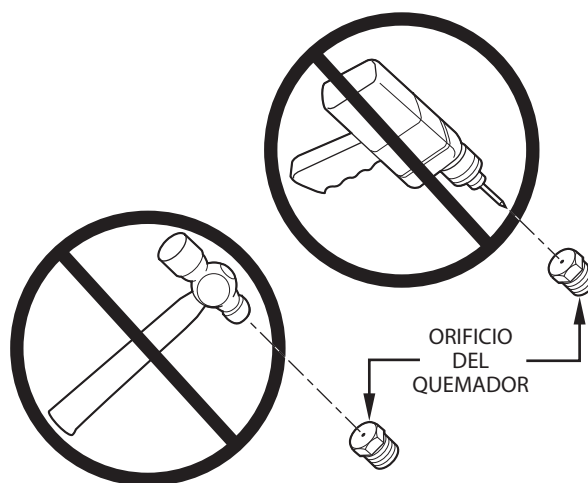

**Fig. 62 – Abertura del orificio**

A93059

Para asegurar la operación adecuada y la confiabilidad a largo plazo de la unidad, la tasa de entrada al calefactor debe estar dentro de un margen del +/-2 por ciento de la tasa de entrada indicada en la placa de valores nominales del calefactor o según el ajuste necesario para la altitud.

La tasa de entrada de gas en la placa de valores nominales es para instalaciones en altitudes de hasta 2000 pies (609,6 m).

## ! NOTA

Los ajustes de presión en el colector para GAS NATURAL en las Tablas 18 y 19 compensan TANTO la altitud COMO el valor de calefacción del gas. NO aplique un factor de reducción de tasa adicional a las presiones indicadas en la [Tabla 19](#) o en la [Tabla 20](#). Los valores en esta tabla NO hacen referencia al nivel del mar; los valores se dan SEGÚN SE HAN MEDIDO A ESTAS ALTITUDES.

El contenido de calefacción del gas natural a cierta altitud podría ya considerar una reducción en la capacidad del calefactor. Pregunte al distribuidor de gas cual será el valor de calefacción del gas durante la temporada ANTES de hacer algún ajuste por capacidad o altitud. Consulte la [Tabla 19](#) o la [Tabla 20](#). Podría no hacer falta realizar ajustes al calefactor por altitud, en ciertos valores de calefacción de gas.

Consulte las instrucciones incluidas en el juego de conversión de gas LP/propano especificado por la fábrica para fijar las presiones del colector de gas en aplicaciones de gas LP/propano.

En Estados Unidos, la tasa de entrada a altitudes superiores a los 2000 pies (609,6 m) debe reducirse en un 2 por ciento por cada 1000 pies (304,8 m) sobre el nivel del mar. Consulte la [Tabla 16](#).

En Canadá, la tasa de entrada debe reducirse en un 5 por ciento para altitudes de 2000 pies (609,6 m) a 4500 pies (1371,6 m) sobre el nivel del mar. Los ajustes de presión en el colector para gas natural en las Tablas 18 y 19 tienen en cuenta TANTO la altitud COMO el valor de calefacción del gas natural.

**Tabla 16 – Multiplicador de reducción de tasa de altitud para Estados Unidos\***

ALTITUD		PORCENTAJE DE REDUCCIÓN	MULTIPLICADOR DE FACTOR DE REDUCCIÓN MULTIPLICADOR*
PIES	M		
0-2000	0-610	0	1,00
2001-3000	610-914	4-6	0,95
3001-4000	914-1219	6-8	0,93
4001-5000	1219-1524	8-10	0,91
5001-6000	1524-1829	10-12	0,89
6001-7000	1829-2134	12-14	0,87
7001-8000	2134-2438	14-16	0,85
8001-9000	2438-2743	16-18	0,83
9001-10,000	2743-3048	18-20	0,81

\* Los factores multiplicadores de reducción de tasa se basan en una altitud media para cada rango de altitud.

**NOTA:** Para altitudes canadienses de 2000 a 4500 pies (de 610 a 1372 m), use las altitudes estadounidenses de 2001 a 2000 pies (de 611 a 914 m) en la [Tabla 13](#).

Para ajustar la presión del colector y obtener la tasa de entrada adecuada, primero determine si el calefactor tiene instalado el orificio correcto. A mayores altitudes o con diferentes contenidos de calefacción de gas, podría ser necesario cambiar el orificio de fábrica a un orificio diferente. En las tablas de las instrucciones de instalación del calefactor puede encontrar el orificio que se necesita según la presión del colector, el contenido de calefacción y la gravedad de gas específica.

## ! NOTA

### HAY DOS TABLAS DE PRESIÓN DEL COLECTOR

Utilice la Tabla 18 para todos los modelos, EXCEPTO 59MN7B060C21--20

Utilice la Tabla 19 SOLO para los modelos 59MN7B060C21--20

Para hacerlo:

1. Comuníquese con un distribuidor de gas local y obtenga el valor promedio de calefacción de gas anual (a la altitud de instalación).
2. Comuníquese con un distribuidor de gas local y obtenga la gravedad específica promedio anual.

3. Encuentre el rango de altitud de instalación para su instalación en las tablas de presión del colector. Consulte la [Tabla 13](#) para obtener un calor máximo de 20 000 BTUH/un calor mínimo de 8000 BTUH por quemador o la [Tabla 14](#) para un calor máximo de 20 200 BTUH/un calor mínimo de 8000 BTUH por quemador.
4. Encuentre el valor de calor y la gravedad específica más cercanos al gas natural en la [Tabla 13](#) o la [Tabla 14](#) según la tasa de entrada de gas del calefactor.
5. Siga las líneas del valor de calefacción y la gravedad específica hasta el punto de intersección para determinar el tamaño del orificio y los ajustes de presión máxima y mínima del colector para un funcionamiento adecuado.
6. Inspeccione y compruebe el tamaño del orificio del quemador en el calefactor. NUNCA SUPONGA EL TAMAÑO DEL ORIFICIO. HAGA SIEMPRE UNA INSPECCIÓN Y UNA COMPROBACIÓN.

## ! NOTA

Si los bordes del orificio parecen dañados o si se ha vuelto a taladrar, compruebe la abertura del orificio con una broca del tamaño adecuado. Nunca vuelva a taladrar el orificio. La alineación justa de los orificios, sin irregularidades, es esencial para obtener una llama con las características necesarias.

7. Reemplace el orificio original con el tamaño correcto, si así lo requiere la [Tabla 13](#) o la [Tabla 14](#), según la tasa de entrada de gas del calefactor. Utilice solo orificios suministrados de fábrica; consulte el EJEMPLO 1.

EJEMPLO 1 - ENTRADA DE 80 000 BTUH:

EJEMPLO: Altitud de 0 – 2000 pies (0 – 609,6 m)

Valor de calefacción = 1050 BTU/pies cúbicos

Gravedad específica = 0,62

Por lo tanto: Orificio de n.º 44

\* El calefactor se envía con orificios del n.º 44. En este ejemplo, todos los orificios del quemador principal son del tamaño correcto y no necesitan cambiarse para obtener la tasa de entrada adecuada.

Presión del colector: 3,4 in de C.A. para un calor máximo, 0,55 in de C.A. para un calor mínimo.

**NOTA:** Para convertir las presiones del colector de gas indicadas en la tabla a pascales, multiplique el valor en pulgadas de columna de agua por 249,1 Pa/in de C.A. (1 in de C.A. = 249,1 Pa).

### Revise la presión del gas de admisión

La presión del gas de admisión debe comprobarse con el calefactor que funcione a la temperatura máxima. Esto es necesario para asegurarse de que la presión del gas de admisión no caiga por debajo de la presión mínima de 4,5 in de C.A. La presión máxima del gas de admisión es de 13,6 pulgadas de columna de agua. Si la presión de admisión es demasiado baja, no podrá ajustar la presión del colector para obtener la tasa de entrada adecuada. Para comprobar la presión del gas de admisión:

1. Asegúrese de que el suministro de gas esté apagado hacia el calefactor y en el interruptor eléctrico de la válvula de gas.
2. Afloje el tornillo de ajuste en la llave de presión de la torre de admisión no más de una vuelta completa con una llave hexagonal de 3/32 in, o quite el tapón NPT de 1/8 in de la llave de presión de admisión en la válvula de gas.
3. Conecte un manómetro a la llave de presión de admisión en la válvula de gas.
4. Encienda el horno.
5. Gire la válvula de cierre manual de suministro de gas a la posición ON (encendido).

6. Gire el interruptor de la válvula de gas del colector a la posición ON.
7. Puentee las conexiones del termostato R y W/W1 y W2 en la placa de control del calefactor.
8. Cuando se enciendan los quemadores principales, confirme que la presión de admisión del gas esté entre 4,5 y 13,6 pulgadas de columna de agua.
9. Retire el puente entre las conexiones del termostato para terminar la solicitud de calor. Espere hasta que el retardo de apagado del ventilador termine.
10. Gire el interruptor eléctrico de la válvula de gas del calefactor a la posición OFF (Apagado).
11. Gire la válvula de cierre manual de suministro de gas a la posición OFF (Apagado).
12. Apague el horno.
13. Retire el manómetro de la llave de presión de admisión de la válvula de gas.

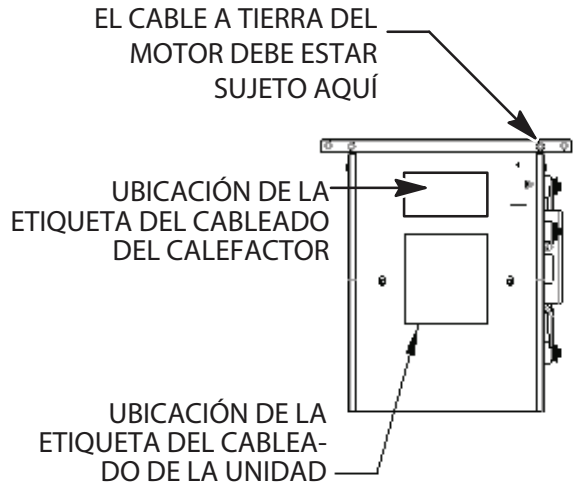

**Fig. 63 – Válvula de gas con puertos de presión de torre** A170116

3. Conecte un manómetro a la llave de presión de salida en la válvula de gas.
4. Encienda el horno.
5. Gire la válvula de cierre manual de suministro de gas a la posición ON (encendido).
6. Gire el interruptor de la válvula de gas del colector a la posición ON.
7. Puentee las conexiones del termostato R y W/W1 y W2 en la placa de control del calefactor.
8. Después de que se enciendan los quemadores principales y arranque el ventilador, confirme que la presión de calor máximo del colector sea correcta, según las tablas de presión del colector en las instrucciones de instalación.
9. Para ajustar la presión de calor máximo del colector, gire lentamente el tornillo de ajuste en sentido contrario a las agujas del reloj para disminuir la presión del colector, o hacia el otro lado para aumentarla. Realice ajustes de no más de un clic por segundo hasta obtener la presión necesaria del colector; consulte la [Fig. 64](#).

## ⚠ ADVERTENCIA

**RIESGO DE INCENDIO**

Si no respeta esta advertencia podría sufrir lesiones personales, daños a la propiedad o incluso la muerte.

El tornillo de ajuste de la llave de presión de admisión se debe apretar y se debe instalar el tapón de la tubería NPT de 1/8 in para evitar fugas de gas.

14. Apriete el tornillo de ajuste en la llave de presión de la torre de admisión con una llave hexagonal de 3/32 in, o si se quitó el tapón NPT de 1/8 in, aplique con moderación un lubricante sellador para tuberías al borde del tapón y vuelva a instalar la válvula de gas.

### Ajuste de la presión del colector: calor máximo

Para asegurar el funcionamiento adecuado y la confiabilidad a largo plazo de la unidad, la presión del colector debe ajustarse a un margen de +/-2 por ciento de la tasa de entrada indicada en la placa de valores nominales del calefactor.

La presión del colector del calefactor variable se establece en dos puntos. El primer punto es el calor máximo. El segundo punto es el calor mínimo. No ajuste la presión del colector de calor intermedio. La presión del colector de calor intermedio se revisa como parte del aumento de temperatura, pero no es ajustable. Siempre ajuste primero el calor máximo y después el mínimo.

## ⚠ NOTA

NO AJUSTE la presión del colector de calor máximo a menos de 3,2 in de C.A. ni a más de 3,8 in de C.A. si se utiliza gas natural. Si la presión requerida del colector está fuera de este rango, cambie los orificios del quemador principal para obtener una presión que esté en este rango.

Para ajustar la presión del colector a fin de obtener la tasa de entrada para el calor máximo, haga lo siguiente:

1. Asegúrese de que el suministro de gas esté apagado hacia el calefactor y en el interruptor eléctrico de la válvula de gas.
2. Afloje el tornillo de ajuste en la toma de presión de la torre del colector no más de una vuelta completa con una llave hexagonal de 3/32 in, o quite el tapón NPT de 1/8 in de la llave de presión del colector en la válvula de gas; consulte la [Fig. 58](#).

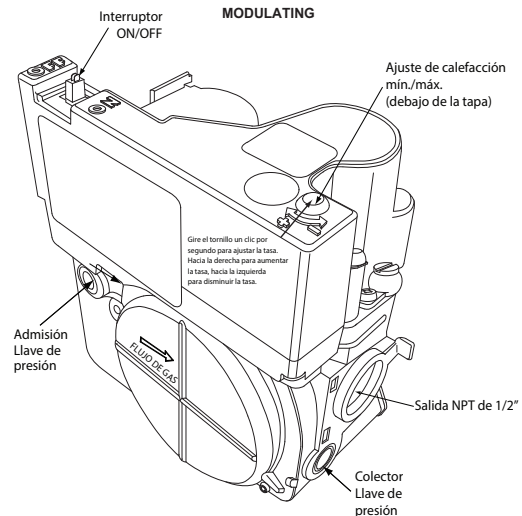

**Fig. 64 – Válvula de gas sin puertos de presión de torre** A10496

10. La llama del quemador principal debe ser de color azul claro, casi transparente.
11. Después de ajustar la presión del colector a calor máximo, quite los puentes en las conexiones del termostato para finalizar la solicitud de calor.

- Espera a que finalice el retardo de apagado del ventilador y, a continuación, vuelva a conectar la alimentación de 115 V al calefactor.

### Ajuste la presión del colector: calor mínimo

Para ajustar la presión del colector a fin de obtener la tasa de entrada para el calor mínimo, haga lo siguiente:

- Coloque SW1-2 en ON (Activado) y SW4-2 debe estar en OFF (Desactivado).
- Puentee las conexiones R y W/W1 del termostato en el control para encender el calefactor.
- Después de que se enciendan los quemadores principales y arranque el ventilador, confirme que la presión de calor mínimo del colector sea correcta, según las tablas de presión del colector en las instrucciones de instalación.
- Para ajustar la presión del colector a calor mínimo, gire lentamente el tornillo de ajuste en el sentido contrario a las agujas del reloj para disminuir la presión del colector o hacia el lado contrario para aumentarla. Realice ajustes de no más de un clic por segundo hasta obtener la presión necesaria del colector; consulte la Fig. 64.
- Después de ajustar la presión del colector, quite los puentes de las conexiones del termostato para finalizar la solicitud de calor. Espere hasta que el retardo de apagado del ventilador termine.
- Mueva el interruptor de configuración SW1-2 a la posición OFF (Desactivado).



## ADVERTENCIA

### RIESGO DE INCENDIO

Si no respeta esta advertencia podría sufrir lesiones personales, daños a la propiedad o incluso la muerte.

El tornillo de ajuste de la toma de presión del colector se debe apretar y se debe instalar el tapón de la tubería NPT de 1/8 in para evitar fugas de gas.

### Cronometrado del medidor

Para verificar la tasa de entrada de gas natural, cronometre el medidor.

**NOTA:** Comuníquese con el distribuidor de calefacción y aire acondicionado o con el distribuidor de gas para obtener las tablas del medidor de gas, si es necesario.

- Apague todos los demás electrodomésticos de gas y pilotos conectados al medidor.
- Mueva el interruptor de configuración SW1-2 a la posición ON (Activado) y el SW4-2 a la posición OFF (Desactivado). Esto mantiene al calefactor bloqueado en un funcionamiento con calor bajo cuando solo se energiza W/W1 o en un funcionamiento con calor alto cuando se puentean R a W/W1 y W2.
- Puentee R a W/W1 y W2. Deje funcionar el calefactor durante 3 minutos en funcionamiento con calor máximo.
- Cronometre el tiempo (en segundos) que el medidor de gas tarda en completar una revolución y tome nota de la lectura. El dial de 2 o 5 pies cúbicos proporciona una medición más exacta del flujo de gas.
- Consulte la Tabla 17 para ver los pies cúbicos de gas por hora. Multiplique la tasa de gas en pies cúbicos/hora por el valor de calefacción (BTUH/pie cúbico) para obtener la tasa de entrada.
- Si la tasa cronometrada no corresponde con la entrada requerida del Paso 5, aumente la presión del colector para aumentar el caudal o disminúyala para reducirlo. Repita los pasos del 3 al 5 hasta lograr la entrada de calor máximo correcta. Consulte la Fig. 59.

**NOTA:** El interruptor de configuración SW1-2 debe estar en ON (Activado) y el SW4-2 debe estar en OFF (Desactivado). Esto mantiene al calefactor en un funcionamiento con calor mínimo cuando se

energizan R a W/W1. Repita los puntos del 3 al 6 para el funcionamiento con calor mínimo hasta lograr la entrada de calor mínima.

- Retire los puentes entre las conexiones del termostato para terminar la solicitud de calor. Espere hasta que se complete el retardo de apagado del ventilador y, a continuación, restablezca la alimentación de 115 V al calefactor.
- Vuelva a poner el calefactor en condiciones de funcionamiento normal.

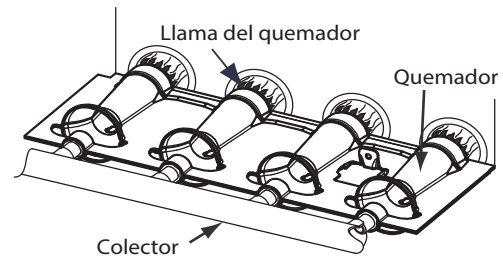

Fig. 65 – Llama del quemador

A11461

- Retire los puentes de las conexiones del termostato para terminar la solicitud de calor. Espere hasta que el retardo de apagado del ventilador termine.
- Desconecte la alimentación de 115 V CA del calefactor.
- Ponga el interruptor de encendido y apagado de la válvula de gas en la posición OFF (Desactivado).
- Quite el manómetro de columna de agua o dispositivo similar de la toma de presión del colector.



## ADVERTENCIA

### RIESGO DE INCENDIO

Si no respeta esta advertencia podría sufrir lesiones personales, daños a la propiedad o incluso la muerte.

El tornillo de ajuste de la toma de presión del colector se debe apretar o se debe instalar el tapón de la tubería NPT de 1/8 in para evitar fugas de gas.

- Apriete el tornillo de ajuste en la toma de presión de la torre del colector con una llave hexagonal de 3/32 in, o si se quitó el tapón NPT de 1/8 in, aplique con moderación un lubricante sellador para tuberías al borde del tapón y vuelva a instalar la válvula de gas.
- Ponga el interruptor de encendido y apagado de la válvula de gas en la posición ON (Activado).
- Mueva la configuración SW1-2 en el control del calefactor a la posición requerida para el termostato conectado (OFF [Desactivado] para termostatos de una sola etapa, ON [Activado] para termostatos de dos etapas).
- Verifique que no haya fugas de gas y que el calefactor funcione debidamente.



Tabla 17 – Tasa de gas (Pies cú./h)

SEGUNDOS PARA 1 REV	TAMAÑO DEL DIAL DE PRUEBA			SEGUNDOS PARA 1 REV	TAMAÑO DEL DIAL DE PRUEBA		
	1 pie cúbico	2 pies cúbicos	5 pies cúbicos		1 pie cúbico	2 pies cúbicos	5 pies cúbicos
10	360	720	1800	50	72	144	360
11	327	655	1636	51	71	141	355
12	300	600	1500	52	69	138	346
13	277	555	1385	53	68	136	340
14	257	514	1286	54	67	133	333
15	240	480	1200	55	65	131	327
16	225	450	1125	56	64	129	321
17	212	424	1059	57	63	126	316
18	200	400	1000	58	62	124	310
19	189	379	947	59	61	122	305
20	180	360	900	60	60	120	300
21	171	343	857	62	58	116	290
22	164	327	818	64	56	112	281
23	157	313	783	66	54	109	273
24	150	300	750	68	53	106	265
25	144	288	720	70	51	103	257
26	138	277	692	72	50	100	250
27	133	267	667	74	48	97	243
28	129	257	643	76	47	95	237
29	124	248	621	78	46	92	231
30	120	240	600	80	45	90	225
31	116	232	581	82	44	88	220
32	113	225	563	84	43	86	214
33	109	218	545	86	42	84	209
34	106	212	529	88	41	82	205
35	103	206	514	90	40	80	200
36	100	200	500	92	39	78	196
37	97	195	486	94	38	76	192
38	95	189	474	96	38	75	188
39	92	185	462	98	37	74	184
40	90	180	450	100	36	72	180
41	88	176	439	102	35	71	178
42	86	172	429	104	35	69	173
43	84	167	419	106	34	68	170
44	82	164	409	108	33	67	167
45	80	160	400	110	33	65	164
46	78	157	391	112	32	64	161
47	76	153	383	116	31	62	155
48	75	150	375	120	30	60	150
49	73	147	367				

### Ajuste el aumento de la temperatura

**NOTA:** La puerta del ventilador debe estar instalada cuando se tome la lectura del aumento de temperatura. Si la puerta del ventilador no está puesta, las mediciones de temperatura serán incorrectas, debido a posibles cambios en el flujo de aire y la presión estática de los conductos.

**PRECAUCIÓN**

**RIESGO DE DAÑOS AL CALEFACTOR**

Si no se respeta esta precaución podrían producirse:

- S Sobrecalentamiento de los intercambiadores de calor o condensación de los gases de combustión en áreas del intercambiador de calor no diseñadas para condensación.
- S Vida útil reducida del calefactor.
- S Daño a los componentes.

El aumento de temperatura debe estar dentro de los límites especificados en la placa de valores nominales del calefactor. El funcionamiento recomendado está en la mitad del rango de aumento o un poco por encima.

Cuando el interruptor de configuración SW1-4 está en ON (Activado), el funcionamiento estará cerca del extremo superior del rango de elevación para una mayor comodidad.

Este calefactor debe funcionar dentro de los rangos de aumento de temperatura indicados en la placa de valores nominales del calefactor. Determine el aumento de la temperatura del aire como se indica a continuación:

1. Coloque termómetros en los conductos de retorno y de suministro, lo más cerca posible del calefactor. Asegúrese de que los termómetros no queden expuestos al intercambiador de calor, para que el calor radiante no afecte la lectura. Esto es particularmente importante en los conductos rectos.
2. Una vez que se establezca la lectura del termómetro, reste la temperatura del aire de retorno de la temperatura del aire de suministro para determinar el aumento de temperatura.

**NOTA:** Se puede determinar el aumento de temperatura para el funcionamiento con calor mínimo, calor intermedio y calor máximo si se bloquea el calefactor en cada modo de funcionamiento. El modo de funcionamiento se basa en la posición de los interruptores de configuración SW1-2 y SW4-2 en la placa de control del calefactor.

El calefactor puede proporcionar automáticamente un flujo de aire adecuado para mantener el aumento de temperatura dentro del rango especificado en la placa de valores nominales del calefactor. Si el aumento de temperatura está fuera de este rango, verifique lo siguiente:

1. Revise el funcionamiento de la entrada de gas con calor mínimo, intermedio y máximo.
2. Reduzca la tasa según la altitud, si corresponde.
3. Revise todos los conductos de retorno y suministro para ver que no haya restricciones excesivas que causen una presión estática superior a 0,5 in de C.A.
4. Asegúrese de que el interruptor de ajuste de elevación térmica mín./int. SW1-3 en el control del calefactor esté en la posición ON (Activado) cuando se utilice un humidificador de derivación. Consulte la [Tabla 60](#) para conocer la ubicación del interruptor.
5. Revise la Guía de solución de problemas de calefactores de condensación de pasos y velocidad variables.
6. Verifique que se haya instalado el conector del modelo correcto.

Para bloquear el calefactor en calor mínimo:

1. Coloque el interruptor SW1-2 en ON (Activado) en el control del calefactor. El interruptor de configuración SW4-2 debe estar en OFF (Desactivado).
2. Puentee R y W/W1 en los terminales del termostato en el control del calefactor.
3. Permita que los quemadores se enciendan y que se active el ventilador.

- Deje que la temperatura de suministro se establezca y verifique el rango de aumento adecuado.

Si el aumento de temperatura es demasiado alto o demasiado bajo en calor mínimo:

- Quite los puentes de R y W/W1.
- Espere hasta que el retardo de apagado del ventilador termine.
- Corte el suministro de 115 V CA.
- Revise la posición del interruptor de configuración SW1-3. Cuando se establece en ON (Activado), el flujo de aire se eleva un 18 % para el calor mínimo y para el calor intermedio. El valor predeterminado de fábrica es OFF (Desactivado).
- Encienda la fuente de energía de 115 V CA.
- Vuelva a verificar el aumento de temperatura del calor mínimo

Para bloquear el calefactor en calor intermedio:

- Desactive SW1-2 y active SW4-2 en el control del calefactor.
- Puentee R y W/W1 en los terminales del termostato en el control del calefactor.
- Permita que los quemadores se enciendan y que se active el ventilador.
- Deje que la temperatura de suministro se establezca y verifique el rango de aumento adecuado.

Si el aumento de temperatura es demasiado alto o demasiado bajo en calor intermedio:

- Quite los puentes de R y W/W1.
- Espere hasta que el retardo de apagado del ventilador termine.
- Corte el suministro de 115 V CA.
- Revise la posición del interruptor de configuración SW1-3. Cuando se establece en ON (Activado), el flujo de aire se eleva un 18 % para el calor mínimo y para el calor intermedio. El valor predeterminado de fábrica es OFF (Desactivado).
- Encienda la fuente de energía de 115 V CA.
- Vuelva a verificar el aumento de temperatura del calor mínimo.

Para bloquear el calefactor en calor máximo:

- Puentee R y W/W1 y W2 en los terminales del termostato en el control del calefactor.
- Permita que los quemadores se enciendan y que se active el ventilador.
- Deje que la temperatura de suministro se establezca y verifique el rango de aumento adecuado.

Si el aumento de temperatura es demasiado alto o demasiado bajo en calor máximo:

- Quite los puentes de R y W/W1 y W2.
- Espere hasta que el retardo de apagado del ventilador termine.
- Corte el suministro de 115 V CA.
- Revise la posición del interruptor de configuración SW1-4. Cuando está desactivado y se desactiva SW1-3, el flujo de aire se eleva un 10 % para calor mínimo, un 7,5 % para calor intermedio y un 17,5 % para calor máximo. El valor predeterminado de fábrica es ON (Desactivado). Si SW1-3 está en ON (Activado) y SW1-4 está en OFF (Desactivado), el flujo de aire se eleva un 18 % para un calor mínimo e intermedio y un 10 % para un calor máximo.
- Encienda la fuente de energía de 115 V CA.
- Vuelva a verificar el aumento de temperatura del calor máximo.

Después de que haya verificado el aumento de temperatura:

- Retire el puente de los terminales del termostato.
- Deje que se complete el retardo de apagado del ventilador.
- Coloque los interruptores de configuración SW1-2 y SW4-2 en la posición de desactivados, a menos que se desee un funcionamiento del termostato en dos etapas; consulte la Fig. 60.

- Continúe con “Ajuste del retardo de apagado del ventilador” o instale la puerta del ventilador si ya terminó.



## ADVERTENCIA

### RIESGO DE INCENDIO

Si no respeta esta advertencia podría sufrir lesiones personales, daños a la propiedad o incluso la muerte.

Reinstale el tapón de la toma de presión del colector en la válvula de gas para evitar fugas.



## PRECAUCIÓN

### RIESGO DE SOBRECALENTAMIENTO DEL CALEFACTOR

Si no se respeta esta precaución, se podría reducir la vida útil del calefactor.

Vuelva a verificar el aumento de temperatura. Debería estar dentro de los límites indicados en la placa de valores nominales. El nivel de funcionamiento recomendado está en la mitad del rango de aumento o un poco por encima.

### Ajuste del retardo de apagado del ventilador (modalidad de calefacción)

- Retire la puerta del ventilador si está instalada.
- Encienda o apague el interruptor DIP SW-7 o SW-8 para el retardo de apagado deseado del ventilador; consulte la [Tabla 12](#), la [Fig. 37](#), la [Fig. 60](#) y la [Fig. 74](#).

**Tabla 18 – Interruptor de configuración de retardo de apagado del ventilador**

MODO DE CALEFACCIÓN DESEADO RETARDO DE APAGADO DEL VENTILADOR (SEGUNDOS)	INTERRUPTOR DE CONFIGURACIÓN (SW1-7 Y -8) POSITION	
	SW1-7	SW1-8
90	APAGADO	OFF
120	ENCENDIDO	OFF
150	APAGADO	ON
180	ENCENDIDO	ON

### Ajuste del flujo de aire de enfriamiento: enfriamiento de alta y baja velocidad

El ventilador del ECM se puede ajustar para una gama de flujos de aire para enfriamiento de baja o alta velocidad; consulte la [Tabla 5](#): Suministro de aire - CFM (con filtro) y la [Fig. 60](#): Interruptores de configuración y descripciones del calefactor. Según el tamaño del modelo, el flujo de aire de enfriamiento se puede ajustar de 1,5 a 6 toneladas, en función de 350 CFM por tonelada.

**NOTA:** El flujo de aire de 6 toneladas se truncará a 2200 CFM en los modelos correspondientes.

### Interruptor SW2 de configuración del aire acondicionado

El flujo de aire de enfriamiento de alta velocidad o de una velocidad se ajusta si se ponen los interruptores de configuración SW2-1, SW2-2 y SW2-3, ya sea en ON (Activado) o en OFF (Desactivado). Seleccione el flujo de aire necesario en la [Tabla 5](#). La tabla se basa en 350 CFM por tonelada. Para conocer otras selecciones del interruptor de configuración de CFM por tonelada, consulte la [Fig. 37](#), la [Fig. 60](#) y la [Fig. 66](#).



## Interruptor de configuración del ventilador continuo (CF) SW3

La selección del flujo de aire del CF (del inglés *Continuous Fan*, ventilador continuo) a través de los interruptores de configuración SW3 también es el ajuste del interruptor para enfriamiento a baja velocidad cuando el calefactor se utiliza con una unidad de bomba de calor o de enfriamiento de dos velocidades. Ajuste SW3 para que coincida con el flujo de aire necesario para un enfriamiento de baja velocidad. Seleccione el flujo de aire necesario en la [Tabla 5](#) y la [Fig. 60](#).

**NOTA:** El flujo de aire seleccionado a través de SW3 (flujo de aire de enfriamiento de baja velocidad) no puede exceder el flujo de aire seleccionado a través de SW2 (flujo de aire de enfriamiento de alta velocidad). Para conocer otras selecciones del interruptor de configuración de CFM por tonelada, consulte la [Fig. 37](#) y la [Fig. 60](#).

**NOTA:** Los ajustes de flujo de aire para las selecciones SW2 y SW3 son los mismos para el enfriamiento de etapa alta y baja, EXCEPTO para los valores predeterminados; consulte la [Tabla 5](#). Para una explicación completa del flujo de aire de enfriamiento, consulte la sección titulada “Secuencia de operación”.

**NOTA:** La tabla de flujo de aire para el ventilador continuo es diferente de la tabla de flujo de aire para el enfriamiento de etapa baja; consulte la [Tabla 5](#).

## Ajuste del flujo de aire del ventilador continuo (y el de enfriamiento de baja velocidad)

Ajuste el ventilador continuo y el flujo de aire de enfriamiento de etapa baja mediante SW3 y consulte la [Fig. 60](#).

La velocidad del ventilador continuo se puede ajustar más en un termostato convencional mediante la función de selección de velocidad continua del ventilador. Cambiar la velocidad continua del ventilador en un termostato convencional NO cambia el flujo de aire de enfriamiento de baja velocidad seleccionado a través de SW3 en la placa de control. Consulte la sección titulada “Selección de la velocidad del ventilador continuo desde el termostato”.

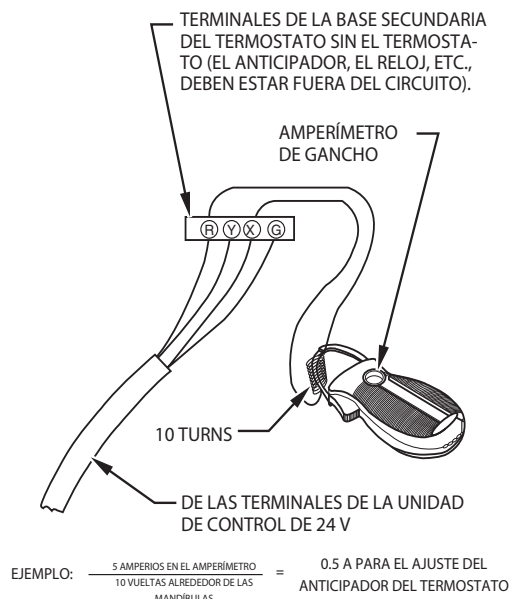

**Fig. 66 – Verificación del amperaje con un amperímetro**  
**Ajuste el anticipador de calor del termostato.**

A96316

1. Termostato mecánico. Ponga el anticipador de calor del termostato para que coincida con el amperaje medido de los componentes eléctricos en el circuito R-W/W1. Se pueden obtener lecturas precisas de las medidas del amperaje de los cables que normalmente están conectados a los terminales de la subbase del

termostato, R y W. El anticipador del termostato NO debe estar en el circuito mientras se mide la corriente.

- a. Coloque el interruptor SW1-2 de la placa de control del calefactor en ON (Activado).
- b. Retire el termostato de la subbase o de la pared.
- c. Conecte un amperímetro entre los terminales R y W de la subbase o entre los cables R y W de la pared, como se muestra en la [Fig. 67](#).
- d. Registre el amperaje medido entre los terminales cuando el calefactor está en el modo de calor mínimo y después de que se arranque el ventilador.
- e. Ajuste el anticipador de calor en el termostato según las instrucciones del termostato e instálelo en la subbase o en la pared.
- f. Ponga el interruptor SW1-2 en OFF (Desactivado).
- g. Instale la puerta del ventilador.
- h. Termostato electrónico: Fije la tasa de ciclos a 3 ciclos por hora.

## Revise los controles de seguridad

Se verificó el sensor de la llama, la válvula de gas y el interruptor de presión en la sección Procedimiento de puesta en marcha como parte de un funcionamiento normal.

1. Revise el interruptor de límite principal  
Este control apaga el sistema de combustión y energiza el motor del ventilador de circulación de aire, si el calefactor se sobrecalienta. La utilización de este método de prueba para el control del límite de temperatura nos permite determinar si el límite funciona debidamente y si se pondrá en funcionamiento si se presenta una restricción en el suministro de aire de retorno o una falla en el motor. Si el control de límite no funciona durante esta prueba, se deberá determinar la causa y corregirla.
  - a. Deje funcionar el calefactor durante al menos cinco minutos.
  - a. Gradualmente bloquee el aire de retorno con un pedazo de cartón o una lámina metálica hasta que se active el límite.
  - b. Desbloquee el aire de retorno para que circule normalmente.
  - c. Los quemadores se volverán a prender cuando se enfríe el calefactor.
2. Revise los interruptores de presión  
Este control comprueba el funcionamiento del ventilador de inducción de aire.
  - a. Apague el suministro de 115 V al calefactor.
  - b. Desconecte los cables del motor del inductor del mazo de cables.
  - c. Encienda el suministro de 115 V al calefactor.
  - d. Ajuste el termostato para que se genere calor y espere un minuto. Cuando el interruptor de presión funciona debidamente, el encendedor de superficie caliente **NO** debería brillar y la luz de diagnóstico debería destellar el código de estado 32. Si el encendedor de superficie caliente brilla cuando el motor del inductor está desconectado, apague el calefactor inmediatamente.
  - e. Descubra la razón por la que el interruptor de presión no funcionó debidamente y corrija el problema.
  - f. Apague el suministro de 115 V al calefactor.
  - g. Reconecte los cables del motor del inductor, vuelva a colocar la puerta y encienda el suministro de potencia de 115 V.
  - h. El ventilador funcionará durante 90 segundos antes de dar inicio otra vez a la solicitud de calor.
  - i. El calefactor debería encenderse normalmente.

## Lista de verificación

1. Guarde las herramientas y los instrumentos. Limpie los desechos.
2. Verifique que los interruptores SW1-1 y SW1-6 estén en la posición **OFF** (Desactivado) y que otros interruptores de configuración estén ajustados según lo desee. Verifique que los interruptores SW1-7 y SW1-8 para el **RETARDO DE APAGADO** del ventilador se ajusten según lo desee, según la [Tabla 12](#).
3. Verifique que las puertas del ventilador y del control estén instaladas correctamente.
4. Verifique que no haya aberturas sin sellar en el estante o la carcasa del ventilador.
5. Pruebe el ciclo del calefactor con el termostato ambiental.

6. Verifique el funcionamiento de los accesorios según las instrucciones del fabricante. 7. Revise la información del manual con el propietario.  
8. Adjunte el paquete de documentación al calefactor.

**Tabla 19 – Tamaño del orificio y presión del colector (in de C.A.) para la tasa de entrada de gas**

Para usarse con calefactores variables, EXCEPTO 59MN7B060C21--20

<b>CALEFACTOR VARIABLE</b>											
<b>(DATOS TABULADOS BASADOS EN 20,000 BTUH DE CALEFACCIÓN MÁX./8,000 BTUH DE CALEFACCIÓN MÍN. POR QUEMADOR, REDUCIDO EN UN 2 %/1000 FT [305 M] SOBRE EL NIVEL DEL MAR)</b>											
ALTITUD RANGO ft (m)	AVG. VALOR DE CALEFACCIÓN A GAS A ALTITUD (Btu/cu ft)	GRAVEDAD ESPECÍFICA DEL GAS NATURAL									
		0,58		0,60		0,62		0,64			
		N.º de orificio	Presión del colector máx./mín.	N.º de orificio	Presión del colector máx./mín.	N.º de orificio	Presión del colector máx./mín.	N.º de orificio	Presión del colector máx./mín.		
EE. UU. y Canadá	0 (0)	900	43	3,8 /0,60	42	3,2 /0,50	42	3,3 /0,55	42	3,4 /0,55	
		925	43	3,6 /0,55	43	3,7 /0,60	43	3,8 /0,60	42	3,2 /0,50	
		950	43	3,4 /0,55	43	3,5 /0,55	43	3,6 /0,60	43	3,7 /0,60	
		975	44	3,7 /0,60	44	3,8 /0,60	43	3,4 /0,55	43	3,6 /0,55	
		1000	44	3,5 /0,55	44	3,6 /0,60	44	3,8 /0,60	43	3,4 /0,55	
		1025	44	3,3 /0,55	44	3,5 /0,55	44	3,6 /0,55	44	3,7 /0,60	
		2000 (610)	1050	44	3,2 /0,50	44	3,3 /0,55	44	3,4 /0,55	44	3,5 /0,55
		1075	45	3,7 /0,60	45	3,8 /0,60	44	3,3 /0,50	44	3,4 /0,55	
	1100	46	3,7 /0,60	46	3,8 /0,60	45	3,8 /0,60	44	3,2 /0,50		
EE. UU. y Canadá	EE. UU. 2001 (611)	800	42	3,4 /0,55	42	3,5 /0,55	42	3,6 /0,55	42	3,7 /0,60	
		825	43	3,8 /0,60	42	3,3 /0,50	42	3,4 /0,55	42	3,5 /0,55	
		hasta 3000 (914)	850	43	3,6 /0,60	43	3,7 /0,60	42	3,2 /0,50	42	3,3 /0,55
		900	43	3,4 /0,55	43	3,5 /0,55	43	3,7 /0,60	43	3,8 /0,60	
		925	44	3,7 /0,60	44	3,8 /0,60	43	3,5 /0,55	43	3,6 /0,55	
		Canada 2001 (611)	925	44	3,5 /0,55	44	3,6 /0,60	44	3,8 /0,60	43	3,4 /0,55
		hasta 4500 (1372)	950	44	3,3 /0,55	44	3,4 /0,55	44	3,6 /0,55	44	3,7 /0,60
		975	44	3,2 /0,50	44	3,3 /0,50	44	3,4 /0,55	44	3,5 /0,55	
	1000	46	3,8 /0,60	45	3,8 /0,60	44	3,2 /0,50	44	3,3 /0,55		
Solo para EE. UU.	3001 (915)	775	42	3,3 /0,55	42	3,4 /0,55	42	3,5 /0,55	42	3,6 /0,60	
		800	43	3,8 /0,60	42	3,2 /0,50	42	3,3 /0,55	42	3,4 /0,55	
		825	43	3,6 /0,55	43	3,7 /0,60	43	3,8 /0,60	42	3,2 /0,50	
		hasta 850	44	3,8 /0,60	43	3,5 /0,55	43	3,6 /0,55	43	3,7 /0,60	
		875	44	3,6 /0,60	44	3,7 /0,60	43	3,4 /0,55	43	3,5 /0,55	
		4000 (1219)	900	44	3,4 /0,55	44	3,5 /0,55	44	3,7 /0,60	44	3,8 /0,60
	925	44	3,2 /0,50	44	3,4 /0,55	44	3,5 /0,55	44	3,6 /0,55		
	950	45	3,7 /0,60	44	3,2 /0,50	44	3,3 /0,55	44	3,4 /0,55		
Solo para EE. UU.	4001 (1220)	750	42	3,3 /0,50	42	3,4 /0,55	42	3,5 /0,55	42	3,6 /0,55	
		775	43	3,7 /0,60	43	3,8 /0,60	42	3,3 /0,50	42	3,4 /0,55	
		800	43	3,5 /0,55	43	3,6 /0,60	43	3,7 /0,60	43	3,8 /0,60	
		hasta 825	44	3,8 /0,60	43	3,4 /0,55	43	3,5 /0,55	43	3,6 /0,60	
		850	44	3,5 /0,55	44	3,7 /0,60	44	3,8 /0,60	43	3,4 /0,55	
		5000 (1524)	875	44	3,3 /0,55	44	3,5 /0,55	44	3,6 /0,55	44	3,7 /0,60
		900	44	3,2 /0,50	44	3,3 /0,50	44	3,4 /0,55	44	3,5 /0,55	
	925	46	3,8 /0,60	45	3,7 /0,60	44	3,2 /0,50	44	3,3 /0,55		
Solo para EE. UU.	5001 (1525)	725	42	3,2 /0,50	42	3,3 /0,55	42	3,4 /0,55	42	3,5 /0,55	
		750	43	3,7 /0,60	43	3,8 /0,60	42	3,2 /0,50	42	3,3 /0,55	
		775	43	3,4 /0,55	43	3,5 /0,55	43	3,7 /0,60	43	3,8 /0,60	
		hasta 800	44	3,7 /0,60	44	3,8 /0,60	43	3,4 /0,55	43	3,5 /0,55	
		825	44	3,5 /0,55	44	3,6 /0,55	44	3,7 /0,60	44	3,8 /0,60	
		6000 (1829)	850	44	3,3 /0,50	44	3,4 /0,55	44	3,5 /0,55	44	3,6 /0,60
		875	45	3,7 /0,60	44	3,2 /0,50	44	3,3 /0,55	44	3,4 /0,55	
	900	46	3,7 /0,60	46	3,8 /0,60	45	3,8 /0,60	44	3,2 /0,50		
Solo para EE. UU.	6001 (1830)	675	42	3,4 /0,55	42	3,5 /0,55	42	3,6 /0,60	42	3,8 /0,60	
		700	42	3,2 /0,50	42	3,3 /0,50	42	3,4 /0,55	42	3,5 /0,55	
		725	43	3,6 /0,60	43	3,7 /0,60	43	3,8 /0,60	42	3,3 /0,50	
		hasta 750	43	3,4 /0,55	43	3,5 /0,55	43	3,6 /0,55	43	3,7 /0,60	
		775	44	3,6 /0,60	44	3,7 /0,60	43	3,4 /0,55	43	3,5 /0,55	
		7000 (2133)	800	44	3,4 /0,55	44	3,5 /0,55	44	3,6 /0,60	44	3,7 /0,60
	825	44	3,2 /0,50	44	3,3 /0,55	44	3,4 /0,55	44	3,5 /0,55		
	850	46	3,8 /0,60	45	3,8 /0,60	44	3,2 /0,50	44	3,3 /0,55		

**Tabla 18: Tamaños del orificio y presión del colector (in de C.A.) para la tasa de entrada de gas (continuación)**

Para usarse con calefactores variables, EXCEPTO 59MN7B060C21--20

**CALEFACTOR VARIABLE**  
 (DATOS TABULADOS BASADOS EN 20,000 BTUH DE CALEFACCIÓN MÁX./8,000 BTUH DE CALEFACCIÓN MÍN. POR QUEMADOR,  
 REDUCIDO EN UN 2 %/1000 FT [305 M] SOBRE EL NIVEL DEL MAR)

ALTITUD RANGO ft (m)		AVG. VALOR DE CALEFACCIÓN A GAS A ALTITUD (Btu/cu ft)	GRAVEDAD ESPECÍFICA DEL GAS NATURAL							
			0.58		0.60		0.62		0.64	
			N.º de orificio	Presión del colector máx./mín.	N.º de orificio	Presión del colector máx./mín.	N.º de orificio	Presión del colector máx./mín.	N.º de orificio	Presión del colector máx./mín.
Solo para EE. UU.	7001 (2134) hasta	650	42	3,4 /0,55	42	3,5 /0,55	42	3,6 /0,60	42	3,7 /0,60
		675	43	3,8 /0,60	42	3,2 /0,50	42	3,3 /0,55	42	3,4 /0,55
		700	43	3,5 /0,55	43	3,7 /0,60	43	3,8 /0,60	42	3,2 /0,50
		725	44	3,8 /0,60	43	3,4 /0,55	43	3,5 /0,55	43	3,6 /0,60
	8000 (2438)	750	44	3,5 /0,55	44	3,7 /0,60	44	3,8 /0,60	43	3,4 /0,55
		775	44	3,3 /0,55	44	3,4 /0,55	44	3,5 /0,55	44	3,7 /0,60
		800	45	3,8 /0,60	44	3,2 /0,50	44	3,3 /0,55	44	3,4 /0,55
		825	46	3,7 /0,60	46	3,8 /0,60	45	3,8 /0,60	44	3,2 /0,50
Solo para EE. UU.	8001 (2439) hasta	625	42	3,4 /0,55	42	3,5 /0,55	42	3,6 /0,55	42	3,7 /0,60
		650	43	3,8 /0,60	42	3,2 /0,50	42	3,3 /0,55	42	3,4 /0,55
		675	43	3,5 /0,55	43	3,6 /0,60	43	3,7 /0,60	42	3,2 /0,50
		700	44	3,7 /0,60	43	3,4 /0,55	43	3,5 /0,55	43	3,6 /0,55
	9000 (2743)	725	44	3,5 /0,55	44	3,6 /0,60	44	3,7 /0,60	44	3,8 /0,60
		750	44	3,3 /0,50	44	3,4 /0,55	44	3,5 /0,55	44	3,6 /0,55
		775	45	3,7 /0,60	44	3,2 /0,50	44	3,3 /0,50	44	3,4 /0,55
		9001 (2744)	600	42	3,3 /0,55	42	3,4 /0,55	42	3,6 /0,55	42
Solo para EE. UU.	10000 (3048)	625	43	3,7 /0,60	42	3,2 /0,50	42	3,3 /0,55	42	3,4 /0,55
		650	43	3,5 /0,55	43	3,6 /0,55	43	3,7 /0,60	43	3,8 /0,60
		675	44	3,7 /0,60	44	3,8 /0,60	43	3,4 /0,55	43	3,5 /0,55
		700	44	3,4 /0,55	44	3,5 /0,55	44	3,7 /0,60	44	3,8 /0,60
		725	44	3,2 /0,50	44	3,3 /0,55	44	3,4 /0,55	44	3,5 /0,55

\* Los números de orificio que aparecen en **NEGRITA** están instalados de fábrica.

A11251B

Tabla 20 – Tamaño del orificio y presión del colector (in de C.A.) para la tasa de entrada de gas

Para usarse solo con calefactores variables 59MN7B060C21--20

(DATOS TABULADOS BASADOS EN 20,200 BTUH DE CALEFACCIÓN MÁX./8,000 BTUH DE CALEFACCIÓN MÍN. POR QUEMADOR, REDUCIDO EN UN 2 %/1000 FT [305 M] SOBRE EL NIVEL DEL MAR)

RANGO DE ALTITUD ft (m)		AVG. VALOR DE CALEFACCIÓN A GAS A ALTITUD (Btu/cuft)	GRAVEDAD ESPECÍFICA DEL GAS NATURAL								
			0.58		0.60		0.62		0.64		
			N.º de orificio	Presión del colector Máx./mín.	N.º de orificio	Presión del colector Máx./mín.	N.º de orificio	Presión del colector Máx./mín.	N.º de orificio	Presión del colector Máx./mín.	
EE. UU. y Canadá	0 (0)	900	42	3,2 /0,50	42	3,3 /0,50	42	3,4 /0,55	42	3,5 /0,55	
		925	43	3,7 /0,55	43	3,8 /0,60	42	3,2 /0,50	42	3,3 /0,50	
	hasta	950	43	3,5 /0,55	43	3,6 /0,55	43	3,7 /0,60	43	3,8 /0,60	
		975	44	3,8 /0,60	43	3,4 /0,55	43	3,5 /0,55	43	3,6 /0,55	
		1000	44	3,6 /0,55	44	3,7 /0,60	44	3,8 /0,60	43	3,5 /0,55	
		1025	44	3,4 /0,55	44	3,5 /0,55	44	3,6 /0,55	44	3,8 /0,60	
		2000 (610)	1050	44	3,3 /0,50	44	3,4 /0,55	44	3,5 /0,55	44	3,6 /0,55
		1075	45	3,8 /0,60	44	3,2 /0,50	44	3,3 /0,50	44	3,4 /0,55	
1100	46	3,8 /0,60	45	3,7 /0,60	44	3,2 /0,50	44	3,3 /0,50			
EE. UU. y Canadá	EE. UU.	800	42	3,4 /0,55	42	3,5 /0,55	42	3,7 /0,55	42	3,8 /0,60	
	2001 (611)	825	42	3,2 /0,50	42	3,3 /0,50	42	3,4 /0,55	42	3,6 /0,55	
	hasta	850	43	3,7 /0,60	43	3,8 /0,60	42	3,2 /0,50	42	3,3 /0,55	
		3000 (914)	875	43	3,5 /0,55	43	3,6 /0,55	43	3,7 /0,60	43	3,8 /0,60
	Canadá	900	44	3,8 /0,60	43	3,4 /0,55	43	3,5 /0,55	43	3,6 /0,55	
		925	44	3,6 /0,55	44	3,7 /0,60	44	3,8 /0,60	43	3,4 /0,55	
		2001 (611)	950	44	3,4 /0,55	44	3,5 /0,55	44	3,6 /0,55	44	3,7 /0,60
		hasta	975	44	3,2 /0,50	44	3,3 /0,50	44	3,4 /0,55	44	3,6 /0,55
4500 (1372)	1000	45	3,7 /0,60	44	3,2 /0,50	44	3,3 /0,50	44	3,4 /0,55		
Solo para EE. UU.	3001 (915)	775	42	3,4 /0,55	42	3,5 /0,55	42	3,6 /0,55	42	3,7 /0,60	
		800	42	3,2 /0,50	42	3,3 /0,50	42	3,4 /0,55	42	3,5 /0,55	
	hasta	825	43	3,6 /0,55	43	3,7 /0,60	42	3,2 /0,50	42	3,3 /0,50	
		850	43	3,4 /0,55	43	3,5 /0,55	43	3,6 /0,55	43	3,8 /0,60	
	4000 (1219)	875	44	3,7 /0,60	44	3,8 /0,60	43	3,4 /0,55	43	3,6 /0,55	
		900	44	3,5 /0,55	44	3,6 /0,55	44	3,7 /0,60	43	3,4 /0,55	
		925	44	3,3 /0,50	44	3,4 /0,55	44	3,5 /0,55	44	3,6 /0,55	
		950	45	3,8 /0,60	44	3,2 /0,50	44	3,4 /0,55	44	3,5 /0,55	
Solo para EE. UU.	4001 (1220)	750	42	3,3 /0,50	42	3,4 /0,55	42	3,6 /0,55	42	3,7 /0,55	
		775	43	3,8 /0,60	42	3,2 /0,50	42	3,3 /0,50	42	3,4 /0,55	
	hasta	800	43	3,6 /0,55	43	3,7 /0,60	43	3,8 /0,60	42	3,2 /0,50	
		825	44	3,8 /0,60	43	3,5 /0,55	43	3,6 /0,55	43	3,7 /0,60	
	5000 (1524)	850	44	3,6 /0,55	44	3,7 /0,60	43	3,4 /0,55	43	3,5 /0,55	
		875	44	3,4 /0,55	44	3,5 /0,55	44	3,6 /0,55	44	3,8 /0,60	
		900	44	3,2 /0,50	44	3,3 /0,50	44	3,4 /0,55	44	3,6 /0,55	
		925	45	3,7 /0,60	44	3,2 /0,50	44	3,3 /0,50	44	3,4 /0,55	
Solo para EE. UU.	5001 (1525)	725	42	3,3 /0,50	42	3,4 /0,55	42	3,5 /0,55	42	3,6 /0,55	
		750	43	3,7 /0,60	42	3,2 /0,50	42	3,3 /0,50	42	3,4 /0,55	
	hasta	775	43	3,5 /0,55	43	3,6 /0,55	43	3,7 /0,60	42	3,2 /0,50	
		800	44	3,8 /0,60	43	3,4 /0,55	43	3,5 /0,55	43	3,6 /0,55	
	6000 (1829)	825	44	3,5 /0,55	44	3,7 /0,55	44	3,8 /0,60	43	3,4 /0,55	
		850	44	3,3 /0,50	44	3,4 /0,55	44	3,6 /0,55	44	3,7 /0,60	
		875	45	3,8 /0,60	44	3,3 /0,50	44	3,4 /0,55	44	3,5 /0,55	
		900	46	3,8 /0,60	45	3,7 /0,60	44	3,2 /0,50	44	3,3 /0,50	
Solo para EE. UU.	6001 (1830)	675	42	3,5 /0,55	42	3,6 /0,55	42	3,7 /0,60	42	3,8 /0,60	
		700	42	3,2 /0,50	42	3,3 /0,50	42	3,5 /0,55	42	3,6 /0,55	
	hasta	725	43	3,7 /0,60	43	3,8 /0,60	42	3,2 /0,50	42	3,3 /0,50	
		750	43	3,4 /0,55	43	3,5 /0,55	43	3,7 /0,55	43	3,8 /0,60	
	7000 (2133)	775	44	3,7 /0,60	44	3,8 /0,60	43	3,4 /0,55	43	3,5 /0,55	
		800	44	3,5 /0,55	44	3,6 /0,55	44	3,7 /0,60	44	3,8 /0,60	
		825	44	3,2 /0,50	44	3,4 /0,55	44	3,5 /0,55	44	3,6 /0,55	
		850	45	3,7 /0,60	44	3,2 /0,50	44	3,3 /0,50	44	3,4 /0,55	

**Tamaño del orificio y presión del colector (in de de C.A.) para la tasa de entrada de gas (continuación)**

Para usarse solo con calefactores variables 59MN7B060C21--20

**(DATOS TABULADOS BASADOS EN 20,200 BTUH DE CALEFACCIÓN MÁX./8,000 BTUH DE CALEFACCIÓN MÍN. POR QUEMADOR, REDUCIDO EN UN 2 %/1000 FT [305 M] SOBRE EL NIVEL DEL MAR)**

RANGO DE ALTITUD		AVG. VALOR DE CALEFACCIÓN A GAS A ALTITUD (Btu/cuft)	GRAVEDAD ESPECÍFICA DEL GAS NATURAL							
			0.58		0.60		0.62		0.64	
ft (m)			N.º de orificio	Presión del colector Máx./mín.	N.º de orificio	Presión del colector Máx./mín.	N.º de orificio	Presión del colector Máx./mín.	N.º de orificio	Presión del colector Máx./mín.
Solo para EE. UU.	7001 (2134)	650	42	3,4 /0,55	42	3,6 /0,55	42	3,7 /0,60	42	3,8 /0,60
		675	42	3,2 /0,50	42	3,3 /0,50	42	3,4 /0,55	42	3,5 /0,55
		700	43	3,6 /0,55	43	3,7 /0,60	42	3,2 /0,50	42	3,3 /0,50
	hasta	725	43	3,4 /0,55	43	3,5 /0,55	43	3,6 /0,55	43	3,7 /0,60
		750	<b>44</b>	<b>3,6 /0,55</b>	<b>44</b>	<b>3,7 /0,60</b>	43	3,4 /0,55	43	3,5 /0,55
	8000 (2438)	775	<b>44</b>	<b>3,4 /0,55</b>	<b>44</b>	<b>3,5 /0,55</b>	<b>44</b>	<b>3,6 /0,55</b>	<b>44</b>	<b>3,7 /0,60</b>
		800	<b>44</b>	<b>3,2 /0,50</b>	<b>44</b>	<b>3,3 /0,50</b>	<b>44</b>	<b>3,4 /0,55</b>	<b>44</b>	<b>3,5 /0,55</b>
	825	46	3,8 /0,60	45	3,7 /0,60	<b>44</b>	<b>3,2 /0,50</b>	<b>44</b>	<b>3,3 /0,50</b>	
Solo para EE. UU.	8001 (2439)	625	42	3,4 /0,55	42	3,5 /0,55	42	3,7 /0,55	42	3,8 /0,60
		650	42	3,2 /0,50	42	3,3 /0,50	42	3,4 /0,55	42	3,5 /0,55
		675	43	3,6 /0,55	43	3,7 /0,60	43	3,8 /0,60	42	3,2 /0,50
	hasta	700	<b>44</b>	<b>3,8 /0,60</b>	43	3,4 /0,55	43	3,6 /0,55	43	3,7 /0,55
		725	<b>44</b>	<b>3,6 /0,55</b>	<b>44</b>	<b>3,7 /0,60</b>	<b>44</b>	<b>3,8 /0,60</b>	43	3,4 /0,55
	9000 (2743)	750	<b>44</b>	<b>3,3 /0,50</b>	<b>44</b>	<b>3,4 /0,55</b>	<b>44</b>	<b>3,5 /0,55</b>	<b>44</b>	<b>3,7 /0,55</b>
		775	45	3,8 /0,60	<b>44</b>	<b>3,2 /0,50</b>	<b>44</b>	<b>3,3 /0,50</b>	<b>44</b>	<b>3,4 /0,55</b>
Solo para EE. UU.	9001 (2744)	600	42	3,4 /0,55	42	3,5 /0,55	42	3,6 /0,55	42	3,8 /0,60
		625	43	3,8 /0,60	42	3,2 /0,50	42	3,3 /0,55	42	3,5 /0,55
	hasta	650	43	3,5 /0,55	43	3,6 /0,55	43	3,8 /0,60	42	3,2 /0,50
		675	<b>44</b>	<b>3,8 /0,60</b>	43	3,4 /0,55	43	3,5 /0,55	43	3,6 /0,55
	10000 (3048)	700	<b>44</b>	<b>3,5 /0,55</b>	<b>44</b>	<b>3,6 /0,55</b>	<b>44</b>	<b>3,7 /0,60</b>	<b>44</b>	<b>3,8 /0,60</b>
		725	<b>44</b>	<b>3,3 /0,50</b>	<b>44</b>	<b>3,4 /0,55</b>	<b>44</b>	<b>3,5 /0,55</b>	<b>44</b>	<b>3,6 /0,55</b>

\* Los números de orificio que aparecen en **NEGRITA** están instalados de fábrica.

A11621B

## SERVICIO

Si se necesita el restablecimiento del código de estado, desconecte el cable "R" del termostato, apague y encienda el equipo y coloque el interruptor de configuración "SW1-1" en la posición ON (Activado). Para borrar el historial de códigos de estado, coloque el interruptor de configuración "SW1-1" en la posición ON (Activado) y pulse los terminales del termostato "R", "W1" e "V2" al mismo tiempo hasta que parpadee el código de estado n.º 11.

### CÓDIGO DE LED

CADA UNO DE LOS SIGUIENTES CÓDIGOS DE ESTADO CORRESPONDE A UN NÚMERO DE DOS DÍGITOS: EL PRIMER DÍGITO ESTA DETERMINADO POR LA CANTIDAD DE PARPADIDOS CONTINUOS Y EL SEGUNDO POR LA CANTIDAD DE PARPADIDOS LARGOS.

### ESTADO

APAGADO CONTINUO - Compruebe si hay 115 VCA en L1 y L2, y 24 VCA en SEC-1 y SEC-2.  
 ENCENDIDO CONTINUO - El control tiene una alimentación de 24 VCA.  
 PARPADIDO RÁPIDO: polaridad del voltaje de línea (115 VCA) invertida.

CADA UNO DE LOS SIGUIENTES CÓDIGOS DE ESTADO CORRESPONDE A UN NÚMERO DE DOS DÍGITOS: EL PRIMER DÍGITO ESTA DETERMINADO POR LA CANTIDAD DE PARPADIDOS CONTINUOS Y EL SEGUNDO POR LA CANTIDAD DE PARPADIDOS LARGOS.

- 11 NO HAY CÓDIGO PREVIO - Los códigos de estado almacenados se borran automáticamente después de 72 horas o según se especifique arriba.
- 12 EL VENTILADOR SE ACTIVA DESPUÉS DEL ENCENDIDO (115 VCA o 24 VCA): el ventilador funciona durante 90 segundos si la unidad se enciende durante una solicitud de calefacción (R-WIN1 cerrado) o (R-WIN1) se abre durante el periodo de retardo de encendido del ventilador.
- 13 BLOQUEO DEL CIRCUITO DE LÍMITE: el bloqueo se produce si un interruptor de límite de seguridad de llamas está abierto durante más de 3 minutos o después de 10 disparos de seguridad sucesivos ocurridos a máxima temperatura. - El control se reiniciará automáticamente después de 3 horas. - Consulte el n.º 13.
- 14 BLOQUEO DE IGNICIÓN - El control se restablecerá automáticamente después de 3 horas. Consulte el n.º 34.
- 15 BLOQUEO DEL MOTOR DEL SOPLADOR: indica que el soplador no alcanzó las 250 RPM o que el soplador no se comunicó dentro de los 30 segundos después de activarse en dos ciclos de calefacción sucesivos. El control se reiniciará automáticamente después de 3 horas. Consulte el código de estado n.º 41.
- 21 BLOQUEO DE LA CALEFACCIÓN DE GAS - El control NO se restablece automáticamente. Busque lo siguiente: - Válvula de gas mal cableada - Control defectuoso (véase el manual).
- 22 SEÑAL ANORMAL DE PRUEBA DE LLAMAS: la prueba de llamas se realiza con la válvula de gas desenergizada. El inductor funcionará hasta que ya no se produzca la falla. Busque lo siguiente: - Válvula de gas con fugas - Válvula de gas atascada en posición abierta
- 23 EL INTERRUPTOR DE PRESIÓN NO SE ABRIÓ: Busque lo siguiente - Tubería de presión obstruida - Interruptor de presión atascado en posición cerrada
- 24 EL POSIBLE DE VOLTAJES SECUNDARIO ESTA ABIERTO - Revise lo siguiente: - Cortocircuito en el cableado del voltaje secundario (24 VCA).
- 25 ERROR DE SELECCIÓN DE MODELO O DE CONFIGURACIÓN: indica que el conector modelo (PLA) no está presente o es incorrecto, o que el interruptor de configuración "SW1-1" a "SW1-6" no está ubicado correctamente. Si el código parpadea solo cuatro veces es el encendido, es que el control está usando de forma predeterminada la selección de modelo almacenada en la memoria. Verifique lo siguiente: - Solitud del termostato con "SW1-1" activado - Solitud del termostato con "SW1-6" activado - "SW1-1" y "SW1-6" activados juntos - Dos modelos de calefactores diferentes apareados - Consulte la placa de características para ver los números del conector modelo y los valores de resistencia en el código parpadeo continuamente
- 31 EL INTERRUPTOR DE PRESIÓN MEDIA, EL INTERRUPTOR DE PRESIÓN ALTA O EL RELÉ POR NO SE CERRARON O SE REABRIERON: indica que el interruptor de presión media o alta no se pudo cerrar en una solicitud de calefacción intermedia o máxima, o que se abrió durante un ciclo de calefacción. Es posible que el relé PSR esté defectuoso. Consulte el código de estado n.º 32.
- 32 EL INTERRUPTOR DE BAJA PRESIÓN SE CERRÓ O SE VOLVIÓ A ABRIR: indica que la entrada del interruptor de baja presión no se cerró en una solicitud de calefacción o se abrió durante la calefacción mínima. Si se abre durante 5 minutos después del encendido, el siguiente ciclo de calefacción se restringirá a la calefacción mínima. Busque lo siguiente: - Tamaño adecuado de la ventilación - Drenaje de condensado obstruido - Presión baja del gas de entrada (si se utiliza LPS) - Cableado incorrecto del interruptor de presión - Ventilación obstruida - Tubería de presión desconectada u obstruida - Viento excesivo - Agua en las tuberías de ventilación, posible tubería deformada - Interruptores de presión defectuosos o "desbalanceados"
- 33 FALLA EN EL CIRCUITO DE LÍMITE: indica que hay un interruptor de seguridad de límite de llamas, o que el calefactor está funcionando a temperatura máxima debido a diez disparos bajos o medios sucesivos. El ventilador funcionará durante 4 minutos o hasta que el interruptor abierto se cierre, lo que sea más largo. Si la apertura es superior a 3 minutos, el código cambia al bloqueo n.º 13. Si se abre durante menos de 3 minutos, el código de estado n.º 33 continuará parpadeando hasta que el ventilador se apague. El interruptor de seguridad de llamas requiere un restablecimiento manual. Busque lo siguiente: - Interruptor de límite inadecuado o falta de junta de límite - Interruptor y conexiones defectuosos - Ajuste incorrecto de la entrada de gas - Rueda del ventilador floja
- 34 FALLA DE LA PRUEBA DE ENCENDIDO: El control intentará tres veces más antes de que se produzca el bloqueo n.º 14. Si se pierde la señal de la llamas durante el periodo de retardo de encendido del ventilador, el ventilador se encenderá según el retardo de apagado seleccionado. Busque lo siguiente: - Acumulación de lodo en el sensor de llamas (limpiar con lana de acero) - Microamperios de detección de llamas adecuados (0,5 microamperios de CC, de 4 a 6 nominales) - Cierre manual de la válvula - Continuidad de la conexión a tierra de control - Válvula de gas defectuosa apagada - Presión baja del gas de entrada - Encendido de superficie caliente defectuoso - El sensor de llamas no debe estar conectado a tierra - El cable remoto manual DEBE estar conectado a la lámina de metal del calefactor.
- 35 FALLA DE LA VÁLVULA DE GAS: indica que la válvula de gas de modulación no se pudo comunicar. Revise la conexión al control del calefactor y la válvula de gas.
- 41 FALLA DEL MOTOR DEL VENTILADOR: indica que el ventilador no alcanzó 250 RPM o que el soplador no se ha comunicado dentro de los límites de tiempo establecidos. Treinta segundos después de activarse o diez segundos durante funcionamiento en estado estacionario.
- 42 FALLA DEL MOTOR DEL INDUCTOR: indica que el inductor no se ha iniciado dentro de 20 segundos después de una solicitud de calefacción. Las RPM del motor del inductor están fuera de su rango de funcionamiento válido o la señal de RPM del inductor se perdió por 5 segundos durante la operación. Busque lo siguiente: - Tamaño adecuado de la ventilación - Suministro de aire de combustión obstruido - Motor del inductor defectuoso - Cableado incorrecto del motor
- 43 INTERRUPTOR DE PRESIÓN BAJA O MEDIA ABIERTO MIENTRAS EL INTERRUPTOR DE PRESIÓN MEDIA O ALTA ESTÁ CERRADO: busque lo siguiente: - Drenaje de condensado obstruido - El HPS se cierra antes que el LPS - El HPS se cierra antes que el MPS - El MPS se cierra antes que el LPS - Presión baja del gas de entrada (si se utiliza LPS) - Cableado incorrecto del interruptor de presión - Agua en las tuberías de ventilación, posible tubería deformada - Interruptor de presión medio o bajo atascado en la posición abierta - Tubería de presión desconectada u obstruida
- 44 BLOQUEO DE CIRCUITOS DE CONTROL: restablecimiento automático después de bloqueo de 1 hora por: - Ret. de la válvula de gas atascado en posición abierta - Falla del circuito del sensor de llamas - Error de verificación de software - Apague y encienda el equipo para eliminar el bloqueo. Reemplace el control si el código de estado se repite.

### PRUEBA DE COMPONENTES

Para iniciar la secuencia de prueba de componentes, apague el termostato de la habitación o desconecte el cable "R" del termostato. Apague y encienda y a continuación, coloque el interruptor de configuración "S1/2/N1" en la posición "ON" (Activado) para iniciar la secuencia de prueba de componentes. Una vez iniciada, el control del calefactor encenderá el inductor. El motor del inductor funcionará durante toda la prueba. El encendedor de la superficie caliente y el motor del ventilador se encenderán durante 15 segundos cada uno. Cuando se apaga el ventilador, el inductor se apaga. Cuando se complete la prueba de componentes, uno o más de los siguientes códigos parpadearán.

CÓDIGO	DESCRIPCIÓN
11	Indica que el inductor y el motor del ventilador pasaron la prueba. Se requiere una comprobación visual del encendedor de superficie caliente.
25	ERROR DE CONFIGURACIÓN: igual que el código 25 anterior.
15	FALLA DE LA VÁLVULA DE GAS: igual que el código 15 anterior.
41	FALLA EN EL MOTOR DEL VENTILADOR: indica que el motor del ventilador no pasó la prueba. Revise el ventilador, el cableado y el control del calefactor.
42	FALLA EN EL MOTOR DEL INDUCTOR: indica que el motor del inductor no pasó la prueba. Revise el inductor, el cableado y el control del calefactor.

Para iniciar la prueba de componentes, desactive y active el interruptor de configuración "SW1-6" y vuelva a conectar el cable "R" del termostato.

Fig. 67 – Información de la etiqueta de servicio

## PROCEDIMIENTOS DE SERVICIO Y MANTENIMIENTO

El personal no capacitado puede realizar funciones básicas de mantenimiento, como limpieza y cambio de filtros de aire. Todas las demás operaciones las deberán llevar a cabo técnicos especialistas. Un técnico de servicio calificado debe inspeccionar el calefactor una vez al año.

## ! ADVERTENCIA

### RIESGO DE INCENDIO, LESIONES O MUERTE

Si no respeta esta advertencia podría sufrir daños personales, daños a la propiedad o incluso la muerte.

La capacidad de realizar el mantenimiento adecuadamente de este equipo requiere cierto conocimiento, habilidades mecánicas, herramientas y equipos. Si no los tiene, no intente realizar ningún servicio ni mantenimiento en este equipo, excepto aquellos procedimientos recomendados en el manual del propietario.

## ! PRECAUCIÓN

### PELIGRO MEDIOAMBIENTAL

Si no se tiene en cuenta esta precaución, el producto podría producir contaminación medioambiental.

Retire y recicle todos los componentes o materiales (es decir, aceite, refrigerante, placa de circuitos, etc.) antes de desechar finalmente la unidad.





## ADVERTENCIA

### PELIGRO DE DESCARGA ELÉCTRICA, INCENDIO O EXPLOSIÓN

Si no respeta esta advertencia podría sufrir daños personales, daños a la propiedad o incluso la muerte.

Antes de instalar, modificar o mantener el sistema, el interruptor de desconexión eléctrico principal debe estar en la posición OFF (apagado) y debe instalar una tarjeta de bloqueo. Es posible que haya más de un interruptor de desconexión. Bloquee y etiquete el interruptor con una etiqueta de advertencia adecuada. Verifique el adecuado funcionamiento después del mantenimiento. Siempre vuelva a poner las puertas de acceso después de completar las tareas de reparación y servicio.



## PRECAUCIÓN

### RIESGO DE FUNCIONAMIENTO ELÉCTRICO

Si no se respeta esta precaución, el calefactor podría funcionar incorrectamente o averiarse.

Etiquete todos los cables antes de la desconexión cuando realice el mantenimiento a los controles. Los errores de cableado pueden causar un funcionamiento errático y peligroso.

### General

Estas instrucciones están escritas si se supone que el calefactor se instaló para una aplicación de flujo ascendente. En una aplicación de flujo ascendente, el ventilador está ubicado debajo de la sección de combustión y de los controles del calefactor, y el aire acondicionado fluye hacia arriba. Debido a que este calefactor se puede instalar en cualquiera de las cuatro posiciones indicadas en la Fig. 2, el instalador debe revisar la orientación de la ubicación de los componentes según sea necesario.

### Controles eléctricos y conexiones



## ADVERTENCIA

### PELIGRO DE DESCARGA ELÉCTRICA

Si no respeta esta advertencia, podría sufrir lesiones personales o incluso la muerte.

Puede haber más de una fuente de electricidad para los hornos. Revise los accesorios y la unidad de enfriamiento para informarse de los suministros eléctricos adicionales que deben estar apagados durante el mantenimiento del horno. Bloquee y etiquete el interruptor con una etiqueta de advertencia adecuada.

La tierra física y la polaridad del cableado a 115 V se deben mantener apropiadamente. Consulte la Fig. 32 para ver la información de cableado *in situ* y la Fig. 66 para ver la información de cableado del calefactor.

**NOTA:** Si la polaridad no es correcta, el LED DE ESTADO en el control destellará rápidamente y evitará que el calefactor produzca calor. El sistema de control también requiere una conexión a tierra para que tanto el control como el electrodo sensor de la llama funcionen debidamente.

El circuito de 24 V tiene un fusible de 3 amperios para automóvil situado en el control; consulte la Fig. 37. Cualquier cortocircuito en las conexiones de 24 V durante la instalación, servicio o mantenimiento hará saltar este fusible. Si hace falta reemplazar el fusible, utilice SOLO un fusible de 3 amperios. El LED de control mostrará el código de estado 24 cuando haya que cambiar el fusible.

### Solución de problemas

Consulte la etiqueta de servicio; vea la Fig. 60.

La Guía de solución de problemas puede ser útil para aislar problemas operativos del calefactor. Empiece en donde dice “Inicio”, conteste cada pregunta y siga la flecha indicada hasta el siguiente paso; consulte la Fig. 65.

La guía lo ayudará a identificar el problema o el componente que está fallando. Después de reemplazar un componente, verifique que la secuencia de operación sea correcta.

Se requiere contar con las herramientas adecuada para reparar los controles eléctricos. El control en este calefactor cuenta con un LED (diodo emisor de luz) de códigos de estado que le asiste en la instalación, reparación y diagnóstico de problemas. Los códigos de estado se pueden ver en la puerta del ventilador. El LED de control ámbar del calefactor está encendido de forma continua, con parpadeo rápido o emite un código compuesto por 2 dígitos. El primer dígito es el número de destellos cortos, el segundo dígito es el número de destellos largos.

Para ver una explicación de los códigos de estado, consulte la etiqueta de servicio en la puerta del control o la Fig. 60, y la Guía de solución de problemas que puede obtener con el distribuidor.

### Cómo recuperar los códigos de falla almacenados

Los códigos de estado almacenados NO se borrarán de la memoria del control cuando se interrumpa la alimentación de 115 o 24 V. El control almacenará hasta los 7 últimos códigos de estado en orden de aparición.

1. Para recuperar los códigos de estado, proceda de la siguiente manera:

**NOTA:** NO puede haber ninguna señal del termostato en el control y se deben completar todos los retardos de desactivación del ventilador.

- a. Deje encendido el suministro de 115 V al calefactor.
- b. Observe el indicador de la puerta del ventilador para ver el estado actual del LED.
- c. Retire la puerta del ventilador.

**NOTA:** Los códigos de estado no se pueden recuperar si desconecta el interruptor de límite. Para recuperar códigos de estado, siga el procedimiento que se describe a continuación.

2. Ponga el interruptor de configuración, SW1-1 en “ON” (Activado).
3. Cierre con la mano el interruptor de la puerta del ventilador.
4. El control destellará hasta 7 códigos de estado.
5. El último código de estado, u octavo código, será el código 11.
6. Ponga el interruptor SW1-1 en “OFF” (Desactivado).
7. La luz LED ámbar se mantendrá en encendido continuo, lo que indica un funcionamiento correcto.
8. Suelte el interruptor de la puerta del ventilador, instale la puerta del ventilador y consulte la etiqueta de SERVICIO en la puerta del control para obtener más información.

### Autoprueba de los componentes

La prueba de los componentes SOLO se puede iniciar si se realiza lo siguiente:

1. Retire la puerta del ventilador.
2. Retire el cable del terminal “R” de la placa de control.
3. Ponga el interruptor de configuración, SW-1-6 en “ON” (Activado).
4. Cierre con la mano el interruptor de la puerta del ventilador.

El interruptor de la puerta del ventilador proporciona 115 V al control. Los componentes no se pondrán en funcionamiento hasta que el interruptor esté cerrado. Hay que tomar precauciones cuando se cierre manualmente este interruptor para fines de reparación.



## ADVERTENCIA

### PELIGRO DE DESCARGA ELÉCTRICA

Si no respeta esta advertencia, podría sufrir lesiones personales o incluso la muerte.

El interruptor de la puerta del ventilador abre 115 V al control del calefactor. Los componentes no se pondrán en funcionamiento hasta que el interruptor esté cerrado. Tenga cuidado de no electrocutarse con los componentes eléctricos expuestos cuando cierre a mano este interruptor durante el servicio.

5. La secuencia de prueba de los componentes se efectúa de esta forma:
  - a. La CPU de control del calefactor enciende el motor del inductor (IDM) a velocidad media y lo mantiene encendido hasta el paso d.
  - b. El control del CPU del calefactor probará la comunicación con la válvula de gas (GV) variable.
  - c. Después de esperar 15 segundos, la CPU de control del calefactor prende el encendedor de superficie caliente durante 15 segundos y, luego lo apaga.
  - d. Luego, la CPU de control del calefactor enciende el motor del ventilador (BLWM) en flujo de aire de rango medio durante 15 segundos y, luego lo apaga.
  - e. Después de apagar el motor del ventilador (BLWM), la CPU de control del calefactor apaga el motor del inductor (IDM).

**NOTA:** Los terminales EAC se energizan cuando el ventilador está en funcionamiento.

Después de que se complete la prueba de componentes, destellarán 1 o más códigos de estado (11, 25, 35, 41 o 42). Consulte las instrucciones de la etiqueta de servicio en la puerta de control o del código de servicio/estado para obtener una explicación de los códigos de estado.

**NOTA:** Para repetir la prueba de componentes, desactive el interruptor de configuración SW1-6 y, luego vuelva a activarlo.

f. Desactive el interruptor de configuración SW1-6.

6. **SUELTE EL INTERRUPTOR DE LA PUERTA DEL VENTILADOR**, vuelva a conectar el cable al terminal “R” de la placa de control del calefactor y vuelva a colocar la puerta del ventilador.

### Cuidado y mantenimiento



## ADVERTENCIA

### PELIGRO DE INCENDIO O EXPLOSIÓN

Si no respeta esta advertencia podría sufrir daños personales, daños a la propiedad o incluso la muerte.

Nunca deje materiales inflamables o combustibles sobre, cerca o en contacto con el calefactor, por ejemplo:

1. pulverizadores o latas de aerosol, trapos, escobas, trapeadores, aspiradoras y otros utensilios de limpieza.
2. Polvos detergentes, lejías, ceras y otros compuestos de limpieza, plásticos o envases de plástico, gasolina, queroseno, líquido para encendedores, líquidos de limpieza en seco y otros líquidos volátiles.
3. Diluyentes de pintura y otros compuestos para pintar, bolsas de papel y otros productos de papel. La exposición a estos materiales podría causar la corrosión de los intercambiadores de calor.

Para obtener el máximo rendimiento continuo del calefactor y reducir las posibilidades de fallas es necesario que se le proporcione mantenimiento periódico. Hable con su distribuidor local sobre la frecuencia de

mantenimiento adecuada y la posibilidad de un contrato de mantenimiento.

El mantenimiento mínimo para este calefactor es el siguiente:

1. Revise y limpie el filtro de aire cada mes o con mayor frecuencia si es necesario. Reemplácelo si está roto.
2. Compruebe que el motor y la rueda del ventilador estén limpios en cada temporada de calefacción y de enfriamiento. Límpielos según sea necesario.
3. Compruebe que las conexiones eléctricas estén bien apretadas y revise los controles para garantizar un funcionamiento adecuado en cada temporada de calefacción. Repárelos según sea necesario.
4. Revise que el compartimiento del quemador no tenga óxido, corrosión, hollín o polvo excesivo en cada temporada de calefacción. Si es necesario, haga que una agencia de servicio calificada repare el calefactor y el quemador.
5. Inspeccione el sistema de ventilación/tuberías antes de cada temporada de calefacción para detectar goteos, tuberías combadas o conexiones resquebrajadas. Haga que una agencia de servicio calificada repare el sistema de ventilación/tuberías.
6. Inspeccione cualquier accesorio que se le haya colocado al calefactor, como un limpiador electrónico de aire o el humidificador. Haga las reparaciones o el servicio recomendado en las instrucciones de los accesorios.



## ADVERTENCIA

### RIESGO DE DESCARGA ELÉCTRICA E INCENDIO

Si no respeta esta advertencia podría sufrir lesiones personales, daños a la propiedad o incluso la muerte.

Corte los suministros de gas y electricidad al calefactor e instale una etiqueta de bloqueo antes de realizar servicios o tareas de mantenimiento. Siga las instrucciones de funcionamiento de la etiqueta pegada al calefactor.



## ADVERTENCIA

### RIESGO DE ENVENENAMIENTO POR MONÓXIDO DE CARBONO Y DE INCENDIO

Si no respeta esta advertencia podría sufrir daños personales, daños a la propiedad o incluso la muerte.

Nunca ponga en funcionamiento el calefactor sin instalar un filtro o dispositivo de filtración. No opere nunca el calefactor sin las puertas de acceso al filtro o dispositivo de filtración.



## PRECAUCIÓN

### PELIGRO DE CORTE

Si no respeta esta precaución, puede sufrir lesiones personales.

Las láminas metálicas pueden tener bordes filosos o dentados. Tenga precaución y use ropa de protección adecuada, gafas de seguridad y guantes cuando manipule piezas y realice el mantenimiento en el horno.

### Limpieza o reemplazo del filtro de aire

El tipo de filtro de aire puede variar según la aplicación o la orientación. El filtro queda fuera de la carcasa del calefactor. Este calefactor no lleva un filtro interno. Consulte “Colocación del filtro” en la sección “Instalación” de este manual.



## ADVERTENCIA

### RIESGO DE ENVENENAMIENTO POR MONÓXIDO DE CARBONO Y DE INCENDIO

Si no respeta esta advertencia podría sufrir daños personales, daños a la propiedad o incluso la muerte.

Nunca ponga en funcionamiento el calefactor sin instalar un filtro o dispositivo de filtración. No opere nunca el calefactor sin las puertas de acceso al filtro o dispositivo de filtración.



## ADVERTENCIA

### PELIGRO DE DESCARGA ELÉCTRICA, INCENDIO O EXPLOSIÓN

Si no respeta esta advertencia podría sufrir daños personales, daños a la propiedad o incluso la muerte.

Antes de instalar, modificar o mantener el sistema, el interruptor de desconexión eléctrico principal debe estar en la posición OFF (apagado) y debe instalar una tarjeta de bloqueo. Es posible que haya más de un interruptor de desconexión. Bloquee y etiquete el interruptor con una etiqueta de advertencia adecuada. Verifique el adecuado funcionamiento después del mantenimiento. Siempre vuelva a poner las puertas de acceso después de completar las tareas de reparación y servicio.

**NOTA:** Si el filtro tiene una flecha de dirección del flujo de aire, la flecha debe apuntar hacia el ventilador.

Para limpiar o reemplazar los filtros haga lo siguiente:

1. Corte el suministro eléctrico al calefactor.
2. Quite la puerta del gabinete del filtro.
3. Deslice el filtro hacia fuera.
4. Si la unidad viene con un filtro permanente lavable, rocíe agua fría del grifo a través del filtro en la dirección opuesta al flujo del aire. Enjuague el filtro y déjelo secar. No se recomienda aceitar ni recubrir el filtro.
5. Si la unidad ya viene con un filtro de medios desechable especificado, reemplácelo solo con un filtro de medios del mismo tamaño según la especificación de la fábrica.
6. Deslice el filtro en su gabinete.
7. Vuelva a poner la puerta del gabinete del filtro.
8. Restablezca el suministro eléctrico al calefactor.

### **Mantenimiento del motor y de la rueda del ventilador**

Para conseguir una vida útil larga, economía y máxima eficiencia, limpie anualmente la suciedad y la grasa que se acumulan en el motor y en la rueda del ventilador.

Los motores del inductor y del ventilador vienen previamente lubricados y no requieren más lubricación. Estos motores se pueden identificar por la ausencia de puertos de aceite en cada extremo del motor.

Los siguientes pasos los deberá realizar un técnico de servicio calificado. Limpie el motor y la rueda del ventilador de la siguiente manera:

1. Corte el suministro eléctrico al calefactor.
2. Retire la puerta del ventilador.
3. Todos los cables de fábrica se pueden dejar conectados, pero las conexiones sobre el terreno del termostato y los accesorios podrían tener que desenchufarse, según su longitud y por dónde pasen.
4. Si la tubería de aire de combustión y de ventilación pasa a través del compartimiento del ventilador, será necesario quitar las tuberías del compartimiento del ventilador.

Desconecte la tubería de aire de combustión y de ventilación de esta forma:

- a. Afloje las abrazaderas en los acoplamientos de ventilación y la tubería de aire de combustión externa al calefactor.
- b. Separe las tuberías de los acoplamientos y póngalos a un lado.
- c. Afloje las abrazaderas en los acoplamientos de ventilación y la tubería de aire de combustión ubicados en el estante del ventilador.
- d. Separe las tuberías del compartimiento del ventilador y póngalas a un lado.
- e. Quite las conexiones de los adaptadores de las tuberías y póngalas a un lado.
- f. Después de dar servicio al ventilador, repita los mismos pasos del “a” al “e” en orden inverso.
- g. Apriete todas las abrazaderas a 15 lb-in.

Consulte la [Fig. 69](#) para ver los pasos del 5 al 14.

5. Quite los tornillos que sujetan el conjunto del ventilador al estante del ventilador y deslícelo para sacarlo del calefactor. Desconecte el cable de tierra y los enchufes del mazo de cables del motor del ventilador.

**NOTA:** La rueda del ventilador es frágil. Tenga cuidado.

6. Limpie la rueda y el motor del ventilador con una aspiradora equipada con un cepillo suave. Tenga cuidado de no mover los contrapesos (clips) en las aspas del ventilador. No doble la rueda ni las aspas, ya que afectaría el equilibrio del ventilador.
7. Si encuentra residuos grasos en la rueda del ventilador, sáquela de su alojamiento y límpiela con un desengrasador apropiado. Para quitar la rueda:
  - a. Marque la ubicación de la rueda del ventilador sobre el eje antes de desarmarla, para garantizar una reinstalación correcta.
  - b. Afloje el tornillo que sujeta la rueda al eje del motor.

**NOTA:** Marque los brazos de montaje y el alojamiento del ventilador para asegurarse de que cada brazo vuelva a colocarse en el mismo agujero durante la reinstalación.

- c. Marque la orientación de la rueda y la ubicación de la placa de corte para garantizar una reinstalación correcta.
  - d. Quite los tornillos que sujetan la placa de corte y sáquela del alojamiento.
  - e. Quite los pernos que sujetan los soportes de montaje del motor al alojamiento del ventilador y deslice el motor y los soportes hacia fuera.
  - f. Saque la rueda del ventilador del alojamiento.
  - g. Limpie la rueda según las instrucciones del desengrasador. No deje entrar desengrasador en el motor.
8. Vuelva a ensamblar el motor y la rueda del ventilador de acuerdo con los pasos del 7b al 7f en orden inverso. Compruebe que la rueda esté colocada de forma que gire correctamente.
  9. Apriete los pernos de montaje del motor a 40 +/- 10 lb-in cuando los vuelva a montar.
  10. Apriete el tornillo de ajuste de la rueda del ventilador a 160 +/- 20 lb-in cuando lo vuelva a montar.
  11. Compruebe que la rueda esté centrada en el alojamiento del ventilador y que el tornillo de ajuste esté en contacto con la parte plana del eje del motor. Afloje el tornillo de ajuste en la rueda del ventilador y cambie su posición si es necesario.
  12. Haga girar manualmente la rueda del ventilador para comprobar que no haya roce con el alojamiento.
  13. Reinstale el conjunto del ventilador en el calefactor.
  14. Reinstale los dos tornillos que sujetan el conjunto del ventilador a la plataforma del ventilador.
  15. Vuelva a conectar los cables del ventilador al control del calefactor. Consulte el diagrama eléctrico del calefactor y conecte los cables del termostato si los desconectó previamente.

## ⚠ ADVERTENCIA

### RIESGO DE FUNCIONAMIENTO ELÉCTRICO

Si no respeta esta advertencia, podría sufrir lesiones personales o incluso la muerte.

El interruptor de la puerta del ventilador proporciona 115 V al control. Los componentes no se pondrán en funcionamiento hasta que el interruptor esté cerrado. Hay que tomar precauciones cuando se cierre manualmente este interruptor para fines de reparación.

16. Solo para calefactores en aplicaciones horizontales o de flujo descendente con la tubería de ventilación a través del calefactor:
  - a. Instale un tramo corto de tubería de ventilación dentro del calefactor y conéctelo al sistema de ventilación existente.
  - b. Acople el conector de ventilación al codo de ventilación.
17. Encienda el suministro eléctrico. Si la temperatura exterior está por debajo de los 70 °F, apague el disyuntor a la unidad externa antes de hacer funcionar el calefactor en el ciclo de enfriamiento. Encienda el disyuntor exterior después de finalizar el ciclo de enfriamiento; consulte la Fig. 37. Cierre con la mano el interruptor de la puerta del ventilador. Utilice un pedazo de cinta para mantener cerrado el interruptor. Para comprobar las variaciones de rotación y la velocidad entre las modalidades de calefacción y de enfriamiento, haga un puente entre R y G y entre R y Y/Y2 en los terminales del termostato de control del calefactor.

**NOTA:** Si puentea los terminales R y W/W1 del termostato mientras está cerrado el interruptor de la puerta del ventilador, el ventilador funcionará durante 90 segundos antes de iniciar un ciclo de calefacción.

- a. Realice la autoprueba de componentes según se indica en la parte inferior de la etiqueta de SERVICIO en la puerta de control.
  - b. Verifique que el ventilador gire en la dirección correcta.
18. Si el calefactor funciona debidamente, SUELTE EL INTERRUPTOR DE LA PUERTA DEL VENTILADOR. Retire los puentes o reconecte los cables del termostato que no estén conectados. Vuelva a poner la puerta del ventilador.
  19. Abra el suministro de gas y haga funcionar el calefactor durante un ciclo de calefacción completo. Verifique la subida de la temperatura del calefactor como se muestra en la sección de ajustes. Ajuste la subida de la temperatura según se muestra en la sección de ajustes.

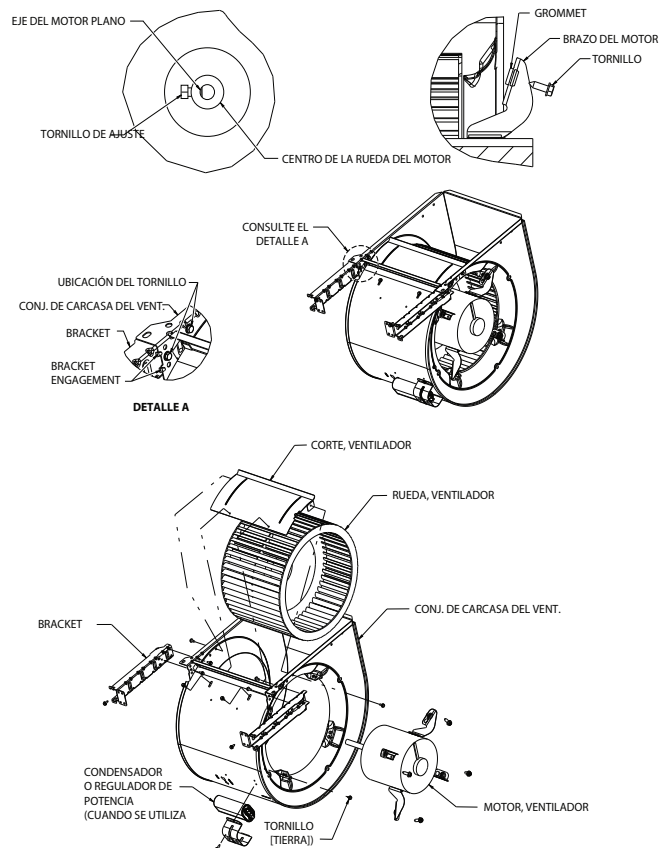

A11584

**Fig. 68 – Conjunto del ventilador**

**NOTA:** Asegúrese de conectar el cable de tierra y reconecte los enchufes del mazo de cables al motor del ventilador.

### Limpieza de los quemadores y el sensor de llamas

Los siguientes pasos los deberá realizar un técnico de servicio calificado. Si encuentra acumulaciones de suciedad o polvo en los quemadores, pueden limpiarse de acuerdo con este procedimiento:

**NOTA:** Utilice una llave de respaldo en la válvula de gas para evitar que la válvula rote en el colector o dañe la instalación en el conjunto del quemador.

## ⚠ ADVERTENCIA

### RIESGO DE DESCARGA ELÉCTRICA E INCENDIO

Si no respeta esta advertencia podría sufrir lesiones personales, daños a la propiedad o incluso la muerte.

Corte los suministros de gas y electricidad al calefactor e instale una etiqueta de bloqueo antes de realizar reparaciones o tareas de mantenimiento. Siga las instrucciones de funcionamiento de la etiqueta pegada al calefactor.

Consulte la Fig. 61.

1. Desconecte la alimentación en la desconexión externa, el fusible o el disyuntor.
2. Apague el gas en el cierre externo o el medidor de gas.
3. Retire la puerta de control y póngala a un lado.
4. Gire el interruptor eléctrico de la válvula de gas a la posición OFF.
5. Desconecte la tubería de gas de la válvula de gas y retire la tubería de la caja del horno.
6. Desconecte el mazo de cables del conector de la válvula de gas (solo en equipos variables) o quite los cables individuales de los terminales de la válvula de gas (todos los demás modelos).

del HSI.

7. Desconecte los cables del encendedor de superficie caliente (HSI),

8. Desconecte el cable del sensor de llama, del sensor de llama.

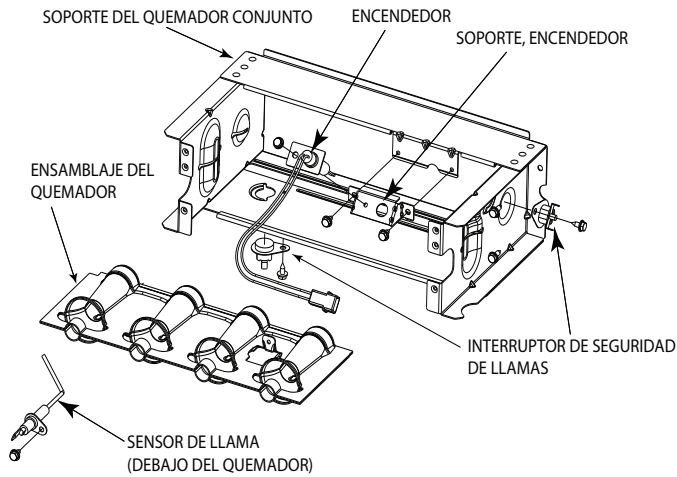

Fig. 69 – Conjunto del quemador

A11403

9. Coloque un soporte para el colector y quite los cuatro tornillos que sujetan el conjunto del colector al conjunto del quemador y póngalos a un lado. Tome nota de la ubicación del cable verde/amarillo y del terminal a tierra.
10. Compruebe que los orificios del conjunto del distribuidor no estén obstruidos o bloqueados. Retire el orificio y límpielo o reemplácelo.
11. Quite los cuatro tornillos que sujetan la placa superior de la carcasa al calefactor.
12. Levante ligeramente la placa superior y coloque un pedazo de madera o de cartón plegado para mantenerla así.
13. Coloque un soporte para el conjunto del quemador y quite los tornillos que sujetan el conjunto al panel de celdas del intercambiador de calor.
14. Quite los cables de los dos interruptores de seguridad.
15. Saque el quemador de una pieza de las ranuras a los lados del conjunto del quemador.
16. Retire el sensor de llamas del conjunto del quemador.
17. (Opcional) Retire el encendedor de superficie caliente (HSI) y el soporte del conjunto del quemador.
18. Compruebe la resistencia del encendedor. La resistencia nominal es de entre 40 y 70 ohmios a temperatura ambiente y es estable durante la vida útil del encendedor.
19. Limpie el quemador con un cepillo y una aspiradora.
20. Limpie el sensor de llama con una lana de acero fina (clase 0000). No use papel de lija ni tela esmeril.

Para reinstalar el conjunto del quemador:

1. Instale el encendedor de superficie caliente (HSI) y el soporte en el conjunto del quemador.
2. Instale el sensor de llama en el quemador.
3. Alinee los bordes del quemador de una sola pieza con las ranuras en el conjunto del quemador y deslice los quemadores hacia delante hasta que queden bien colocados en el conjunto del quemador.
4. Alinee los orificios en el conjunto del colector con los anillos de soporte en el extremo del quemador.
5. Inserte los orificios en los anillos de soporte de los quemadores.

**NOTA:** Si el colector no queda al ras con el quemador, no fuerce el colector contra el conjunto del quemador. Los quemadores no están situados lo suficientemente adelante en el conjunto del quemador. Retire el colector y compruebe la colocación del quemador en su conjunto antes de reinstalar el colector.

6. Conecte el cable verde/amarillo y el terminal a tierra con uno de los tornillos de instalación del colector.

7. Instale los tornillos de instalación del colector restantes.

8. Revise la alineación del encendedor; consulte la Fig. 69, la Fig. 70 y la Fig. 71.

9. Conecte los cables a los interruptores de seguridad.

10. Alinee el conjunto del quemador con los agujeros en el panel de entrada de celdas principal y conecte el ensamblaje del quemador con el panel de celdas.

11. Conecte el cable para el sensor de llama.

12. Conecte el cable del encendedor de superficie caliente.

**NOTA:** Utilice un lubricante sellador para tuberías resistente al propano con el fin de evitar fugas. No utilice cinta selladora de roscas de politetrafluoroetileno (PTFE).

13. Instale la tubería de gas en la válvula de gas.

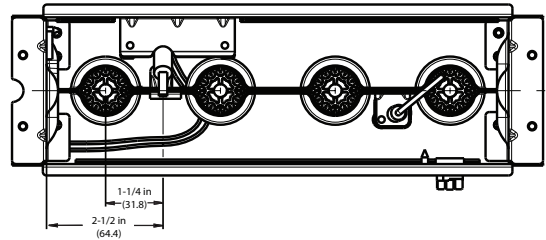

Fig. 70 – Posición del encendedor: vista superior

A11405

14. Busque fugas de gas con una solución de jabón comercial hecha específicamente para detectar fugas.

15. Abra el gas en el interruptor eléctrico de la válvula de gas y en el interruptor de corte o medidor externo.

16. Restablezca la alimentación en el interruptor de desconexión, fusible o disyuntor exterior.

17. Deje funcionar el calefactor durante dos ciclos de calefacción completos para comprobar que funciona correctamente.

18. Instale la puerta de control cuando los haya completado.

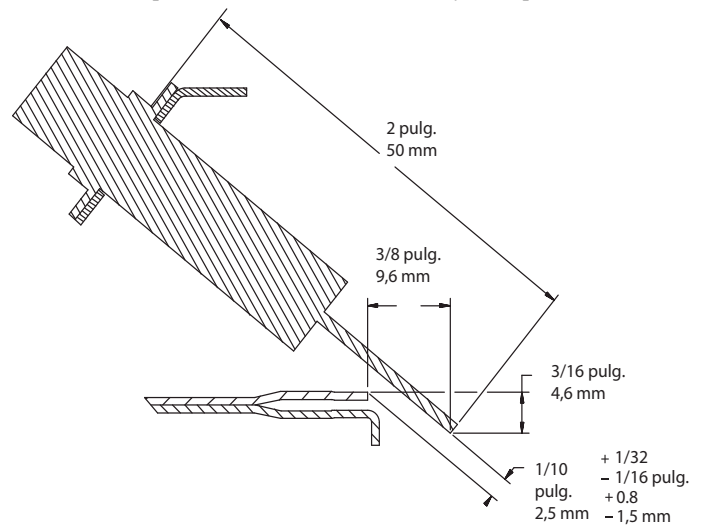

Fig. 71 – Posición del encendedor: vista lateral

L12F041





## ADVERTENCIA

### PELIGRO DE INCENDIO O EXPLOSIÓN

Si no respeta esta advertencia podría sufrir lesiones personales, daños a la propiedad o incluso la muerte.

Nunca limpie una tubería de gas en una cámara de combustión. Nunca verifique si hay fugas de gas con una llama expuesta. Si desea revisar todas las conexiones, utilice una solución de jabón disponible en el comercio fabricada especialmente para la detección de fugas. Un incendio o una explosión pueden provocar daños en la propiedad, lesiones personales o incluso la muerte.

### Servicio del encendedor de superficie caliente

El encendedor **NO** necesita una inspección anual. Revise la resistencia del encendedor antes de retirarlo; consulte la Fig. 69, la Fig. 70 y la Fig. 71.

1. Corte los suministros de gas y electricidad al calefactor.
2. Retire la puerta del control.
3. Desenchufe la conexión del cable del encendedor.
4. Compruebe la resistencia del encendedor. La resistencia del encendedor se ve afectada por la temperatura. Solo revise la resistencia cuando el encendedor esté a temperatura ambiente.
  - a. Utilice un ohmímetro para verificar la resistencia a través de los dos cables del encendedor en el conector.
  - b. La lectura en frío debe estar entre los 40 y los 70 ohmios. La lectura de la resistencia aumentará a medida que se incremente la temperatura del encendedor.
  - c. Compruebe que el encendedor no tenga daños o fallas.
  - d. Si tiene que reemplazarlo, quite el tornillo que lo sujeta al soporte y retire el encendedor.
5. Retire el conjunto del encendedor.
  - a. Con la ayuda de un destornillador de 1/4 in, quite los dos tornillos que sujetan el soporte de montaje del encendedor al conjunto del quemador; consulte la Fig. 69.
  - b. Retire con cuidado el conjunto del encendedor y el soporte a través de la parte frontal del conjunto del quemador, sin dejar que el encendedor toque otras piezas.
  - c. Compruebe que el encendedor no tenga daños o fallas.
  - d. Si tiene que reemplazarlo, quite el tornillo que lo sujeta al soporte y retire el encendedor.
6. Para reemplazar el conjunto del encendedor y el soporte, repita los pasos del 5a a 5d en orden inverso.
7. Vuelva a conectar el mazo de cables del encendedor al encendedor, y coloque los cables de modo que se asegure de que no se ejerza tensión sobre el encendedor mismo; consulte la Fig. 69.
8. Restablezca los suministros de gas y electricidad al calefactor.
9. Inicie la función de autoprueba de la placa de control o cycle el termostato para verificar el funcionamiento del encendedor.
10. Vuelva a poner la puerta del control.

### Limpieza de la caja recolectora y el sistema de drenaje



## ADVERTENCIA

### RIESGO DE DESCARGA ELÉCTRICA E INCENDIO

Si no respeta esta advertencia podría sufrir lesiones personales, daños a la propiedad o incluso la muerte.

Corte los suministros de gas y electricidad al calefactor e instale una etiqueta de bloqueo antes de realizar reparaciones o tareas de mantenimiento. Siga las instrucciones de funcionamiento de la etiqueta pegada al calefactor.

1. Corte los suministros de gas y electricidad al calefactor.
2. Retire la puerta del control.

3. Desconecte el tubo del interruptor de presión del puerto del interruptor de presión.

**NOTA:** Compruebe que el tubo del interruptor de presión que desconectó se encuentre más arriba que la abertura de la caja recolectora, o de otra forma el agua saldrá por el tubo.

4. Quite el tapón de la caja recolectora del puerto de arriba en la esquina superior de la caja recolectora; consulte la Fig. 61.
5. Coloque un embudo con un tubo flexible en el puerto de la caja recolectora.
6. Vierta agua dentro de la caja recolectora hasta que el agua que sale por la trampa de condensación esté limpia y fluya libremente.
7. Repita los pasos del 4 al 6 con el tapón medio en la esquina superior de la caja recolectora.
8. Retire el tubo del interruptor de presión de la caja recolectora.

**NOTA:** **NO** sople en el tubo si está conectado al interruptor de presión.

9. Limpie el puerto del interruptor de presión en la caja recolectora con un alambre delgado. Sacuda el tubo del interruptor de presión para sacar el agua que pueda quedar dentro.
10. Vuelva a conectar el tubo al interruptor de presión y al puerto del interruptor de presión.
11. Saque del puerto de la caja recolectora y la trampa el tubo de desahogo.
12. Limpie el puerto de desahogo en la caja recolectora y la trampa con un alambre delgado. Sacuda el tubo para sacar el agua que pueda quedar dentro.
13. Vuelva a conectar el tubo de desahogo a los puertos de la trampa y de la caja recolectora.

### Limpieza del drenaje y de la trampa de condensación

**NOTA:** Si se retira el sifón de condensación deberá colocar una nueva empaquetadura entre el sifón y la caja colectora. Verifique que la empaquetadura del sifón de condensación se incluya en el kit de servicio o consiga una con su distribuidor local.

1. Desconecte la alimentación en la desconexión externa, el fusible o el disyuntor.
2. Apague el gas en el cierre externo o el medidor de gas.
3. Retire la puerta de control y póngala a un lado.
4. Gire el interruptor eléctrico de la válvula de gas a la posición OFF.
5. Desconecte el drenaje exterior del codo de drenaje de condensación o la tubería de extensión de drenaje al interior del calefactor y déjelas a un lado.
6. Desconecte la manguera de desahogo de la trampa de condensación del puerto de la caja recolectora y de la trampa de condensación.

**NOTA:** Si el condensado tiene una almohadilla térmica conectada al sifón, guíe los cables de la almohadilla hacia el punto de conexión y desconecte los cables de la almohadilla térmica.

7. Retire el tornillo que asegura el sifón de condensación a la caja colectora, retire el sifón y déjelo a un lado.
8. Retire la empaquetadura del sifón de la caja colectora si no salió cuando sacó el sifón.
9. Deseche la empaquetadura del sifón que sacó.
10. Enjuague el sifón de condensación con agua tibia hasta que quede limpio.
11. Deje correr agua tibia por las líneas de drenaje de condensación. No se olvide de revisar y limpiar el puerto de desahogo en la caja recolectora.
12. Sacuda el sifón para secarlo.
13. Limpie el puerto de la caja recolectora con un alambre delgado.

### **Para reinstalar el drenaje y la trampa de condensación:**

1. Despegue el papel del adhesivo de la junta de la trampa de condensación



2. Instale la junta en la caja recolectora
3. Alinee la trampa de condensación con la abertura de drenaje en la caja recolectora y sujete la trampa con el tornillo
4. Conecte la manguera de desahogo al puerto de desahogo en la trampa de condensación y en la caja recolectora.
5. Asegure bien las tuberías para evitar que se comben o quede líquido atrapado en ellas.
6. Conecte el codo de drenaje de condensación o codo de extensión de drenaje a la trampa de condensación.
7. Conecte los cables de la almohadilla térmica de condensación (si se utiliza).
8. Conecte la tubería de drenaje externa al codo de drenaje de condensación o tubería de extensión de drenaje.
9. Abra el gas en el interruptor eléctrico de la válvula de gas y en el interruptor de corte o medidor externo.
10. Restablezca la alimentación en el interruptor de desconexión, fusible o disyuntor exterior.
11. Deje funcionar el calefactor durante dos ciclos de calefacción completos para comprobar que funciona correctamente.
12. Instale la puerta de control cuando los haya completado.

### **Verificación del funcionamiento de la almohadilla térmica (si corresponde)**

En aplicaciones en las que la temperatura ambiente alrededor del calefactor sea de 32 °F o menos, se necesitarán medidas de protección anticongelante. Si en esta aplicación se ha usado cinta aislante térmica, compruebe que la cinta funciona cuando se expone a temperaturas bajas. **NOTA:** La almohadilla térmica, cuando se utiliza, debe envolver la trampa de drenaje de condensación. No hace falta utilizar cinta térmica dentro de la carcasa del calefactor. La mayoría de las cintas térmicas se activan con la temperatura y no es práctico verificar el calentamiento real de la cinta. Verifique lo siguiente:

1. Busque evidencias de daño físico en la cinta térmica como rasguños, cortes, abrasiones, mordeduras de animales, etc.
2. Compruebe que el aislamiento de la cinta térmica no presente descoloramientos. Si encuentra daños o descoloramiento en el aislamiento, reemplace la cinta térmica.
3. Compruebe que el circuito de suministro de alimentación de la cinta térmica esté encendido.

### **Limpieza de los intercambiadores de calor**

Los siguientes pasos los deberá realizar un técnico de servicio calificado.

#### **Intercambiadores de calor principales**

Si los intercambiadores de calor presentan una acumulación ligera de suciedad o polvo en su interior, pueden limpiarse de acuerdo con este procedimiento:

**NOTA:** Si los intercambiadores de calor presentan una acumulación densa de hollín y de carbón, tanto el intercambiador de calor principal como el secundario deben reemplazarse en lugar de tratar de limpiarlos a fondo, debido a que tienen un diseño complicado. La acumulación de hollín y carbono indica que existe un problema que hay que corregir, como un ajuste incorrecto del colector, una calidad o cantidad insuficiente de aire de combustión, una terminación de ventilación incorrecta, orificios del colector dañados o del tamaño incorrecto, gas inadecuado o un intercambiador de calor restringido (primario o secundario). Se deben tomar medidas para corregir el problema.

## **ADVERTENCIA**

### **PELIGRO DE DESCARGA ELÉCTRICA, INCENDIO O EXPLOSIÓN**

Si no respeta esta advertencia podría sufrir daños personales, daños a la propiedad o incluso la muerte.

Antes de instalar, modificar o mantener el sistema, el interruptor de desconexión eléctrico principal debe estar en la posición OFF (apagado) y debe instalar una tarjeta de bloqueo. Es posible que haya más de un interruptor de desconexión. Bloquee y etiquete el interruptor con una etiqueta de advertencia adecuada. Verifique el adecuado funcionamiento después del mantenimiento. Siempre vuelva a poner las puertas de acceso después de completar las tareas de reparación y servicio.

## **ADVERTENCIA**

### **RIESGO DE DESCARGA ELÉCTRICA E INCENDIO**

Si no respeta esta advertencia podría sufrir lesiones personales, daños a la propiedad o incluso la muerte.

Corte los suministros de gas y electricidad al calefactor e instale una etiqueta de bloqueo antes de realizar reparaciones o tareas de mantenimiento. Siga las instrucciones de funcionamiento de la etiqueta pegada al calefactor.

1. Corte los suministros de gas y electricidad al calefactor.
2. Retire la puerta del control.
3. Desconecte los cables o conectores al interruptor de seguridad, a la válvula de gas, al encendedor y al sensor de llama.
4. Utilice una llave de respaldo para desconectar la tubería de suministro de gas de la válvula de control de gas del calefactor.
5. Quite los dos tornillos que sujetan la placa de relleno superior y gírela hacia arriba para acceder a los tornillos que sujetan el conjunto del quemador al panel de celdas.
6. Quite los tornillos que sujetan el conjunto del quemador al panel de celdas; consulte la [Fig. 69](#).

**NOTA:** La cubierta del quemador, el colector, la válvula de gas y el conjunto del quemador deben retirarse como un solo grupo.

7. Limpie las aberturas del intercambiador de calor con un cepillo suave y una aspiradora; consulte la [Fig. 72](#).

**NOTA:** Después de limpiarlos, inspeccione los intercambiadores de calor para comprobar que no tengan objetos extraños que puedan restringir el flujo de los productos de la combustión.

8. Para volver a ensamblar las partes repita los pasos del 1 al 6 en orden inverso.
9. Consulte el diagrama eléctrico del horno y vuelva a conectar los cables al interruptor de seguridad, a la válvula de gas, el encendedor y el sensor de volatilización de la llama.
10. Restablezca los suministros de gas y electricidad al calefactor.
11. Compruebe el funcionamiento del calefactor durante dos ciclos de calefacción completos. Inspeccione los quemadores. Las llamas de los quemadores deben ser de un color azul claro, casi transparente; consulte la [Fig. 65](#).
12. Compruebe que no haya fugas de gas.
13. Vuelva a poner la puerta principal del calefactor.

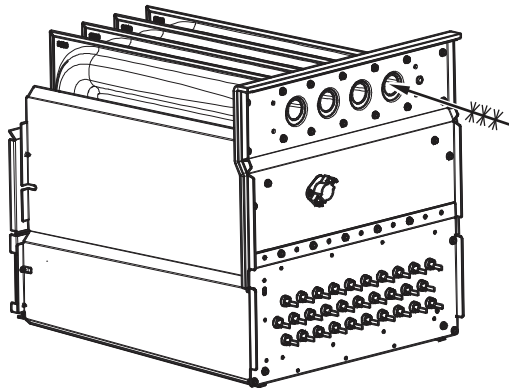

Fig. 72 – Limpieza de la celda del intercambiador de calor <sup>A11273</sup>

### **Intercambiadores de calor secundarios**

NO SE PUEDE dar servicio ni inspeccionar el lado de condensación (interior) del intercambiador de calor secundario sin haber quitado por completo el conjunto del intercambiador de calor. Su distribuidor le puede dar información detallada sobre el procedimiento para retirar el intercambiador de calor.

### **Diagramas eléctricos**

Consulte la Fig. 74 para ver los diagramas eléctricos del calefactor de varias formas de colocación Deluxe de 4 vías.



## **ADVERTENCIA**

### **PELIGRO DE INCENDIO O EXPLOSIÓN**

Si no respeta esta advertencia podría sufrir lesiones personales, daños a la propiedad o incluso la muerte.

Nunca limpie una tubería de gas en una cámara de combustión. Nunca verifique si hay fugas de gas con una llama expuesta. Si desea revisar todas las conexiones, utilice una solución de jabón disponible en el comercio fabricada especialmente para la detección de fugas. Un incendio o una explosión pueden provocar daños en la propiedad, lesiones personales o incluso la muerte.

## **Acondicionamiento para el invierno**



## **PRECAUCIÓN**

### **RIESGO DE DAÑO A LA UNIDAD Y A LA PROPIEDAD**

Si no se respeta esta precaución se podrían producir daños a los componentes de la unidad o a la propiedad.

Si el calefactor se instala en un espacio sin acondicionar en el que la temperatura ambiente puede alcanzar los 32 °F (0 °C) o menos, deben tomarse medidas de protección contra bajas temperaturas para evitar daños al producto o a la propiedad.

Debido a que el calefactor utiliza un intercambiador de calor de condensación, se acumulará una cierta cantidad de agua en la unidad como resultado del proceso de transferencia de calor. Por lo tanto, una vez que la unidad ha funcionado, no se puede dejar apagada durante un período muy largo en el que las temperaturas lleguen a los 32 °F (0 °C) o menos, a no ser que la unidad haya sido acondicionada para el invierno. Siga estos procedimientos para acondicionar el calefactor para el invierno:



## **PRECAUCIÓN**

### **RIESGO DE DAÑO A LOS COMPONENTES DE LA UNIDAD**

Si no se respeta esta precaución se podrían producir daños en el calefactor o a otra propiedad.

No utilice etilenglicol (anticongelante para automóviles ni productos equivalentes). Los componentes de plástico podrían fallar.

1. Obtenga propilenglicol (anticongelante para vehículos recreativos, piscinas o un producto equivalente).
2. Corte el gas y los suministros eléctricos al calefactor.
3. Retire la puerta de control del calefactor.
4. Quite el tapón de goma sin usar que se encuentra en el puerto de la caja recolectora, en el lado opuesto de la trampa de condensación; consulte la Fig. 61.
5. Conecte un tubo de 3/8 in (9,5 mm) de D.I., no incluido, en el puerto abierto de la caja recolectora.
6. Introduzca un embudo (no incluido) en el tubo.
7. Vierta un cuarto de solución anticongelante en el embudo/tubo. El anticongelante debe correr a través del alojamiento del inductor, rebosar la trampa de condensación y fluir a un desagüe abierto.
8. Vuelva a poner el tapón de goma en el puerto de la caja recolectora.
9. Quite el tapón intermedio de goma sin usar del puerto de la caja recolectora, en el lado opuesto de la trampa de condensación; consulte la Fig. 61.
10. Repita los pasos del 5 al 8.
11. Si se utiliza una bomba de condensación, consulte con el fabricante de la bomba para verificar que se pueda usar con el anticongelante. Encienda la bomba y bombee anticongelante en el desagüe abierto.
12. Vuelva a poner la puerta principal.
13. Cuando vaya a encender el calefactor, limpie la bomba de condensación con agua limpia para comprobar que funciona correctamente antes de encenderlo.
14. No es necesario vaciar el propilenglicol antes de volver a encender el calefactor.
15. Autoprueba de los componentes  
El calefactor cuenta con un sistema de prueba de componentes para ayudar a diagnosticar un problema del sistema en caso de que algún componente falle. Para iniciar el procedimiento de prueba de los componentes, asegúrese de que no haya entradas del termostato al control y que todos los retardos hayan vencido. Encienda el interruptor de configuración SW1-6; consulte la Fig. 60. Consulte la página 77 para obtener instrucciones.

# Guía de diagnóstico de problemas

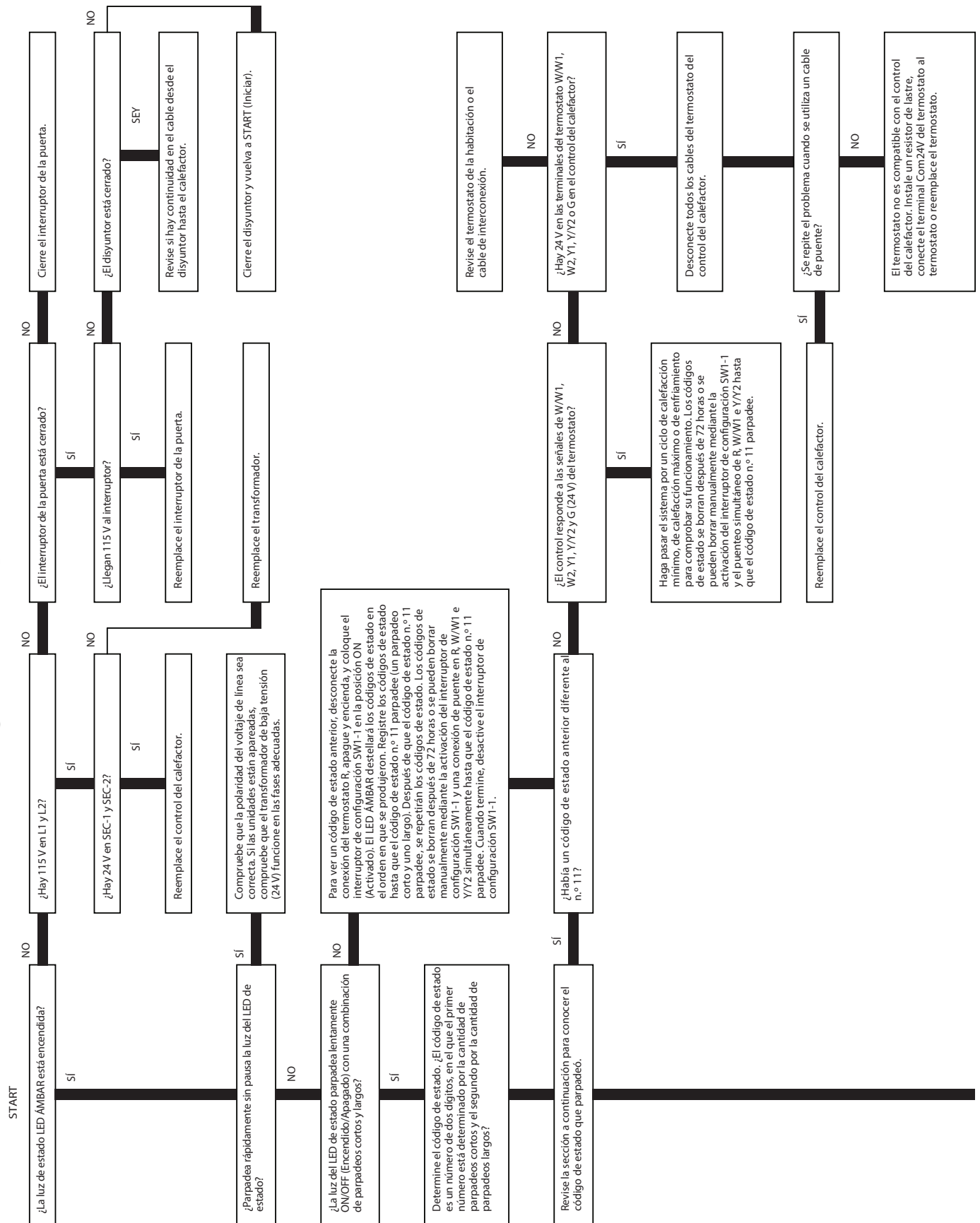
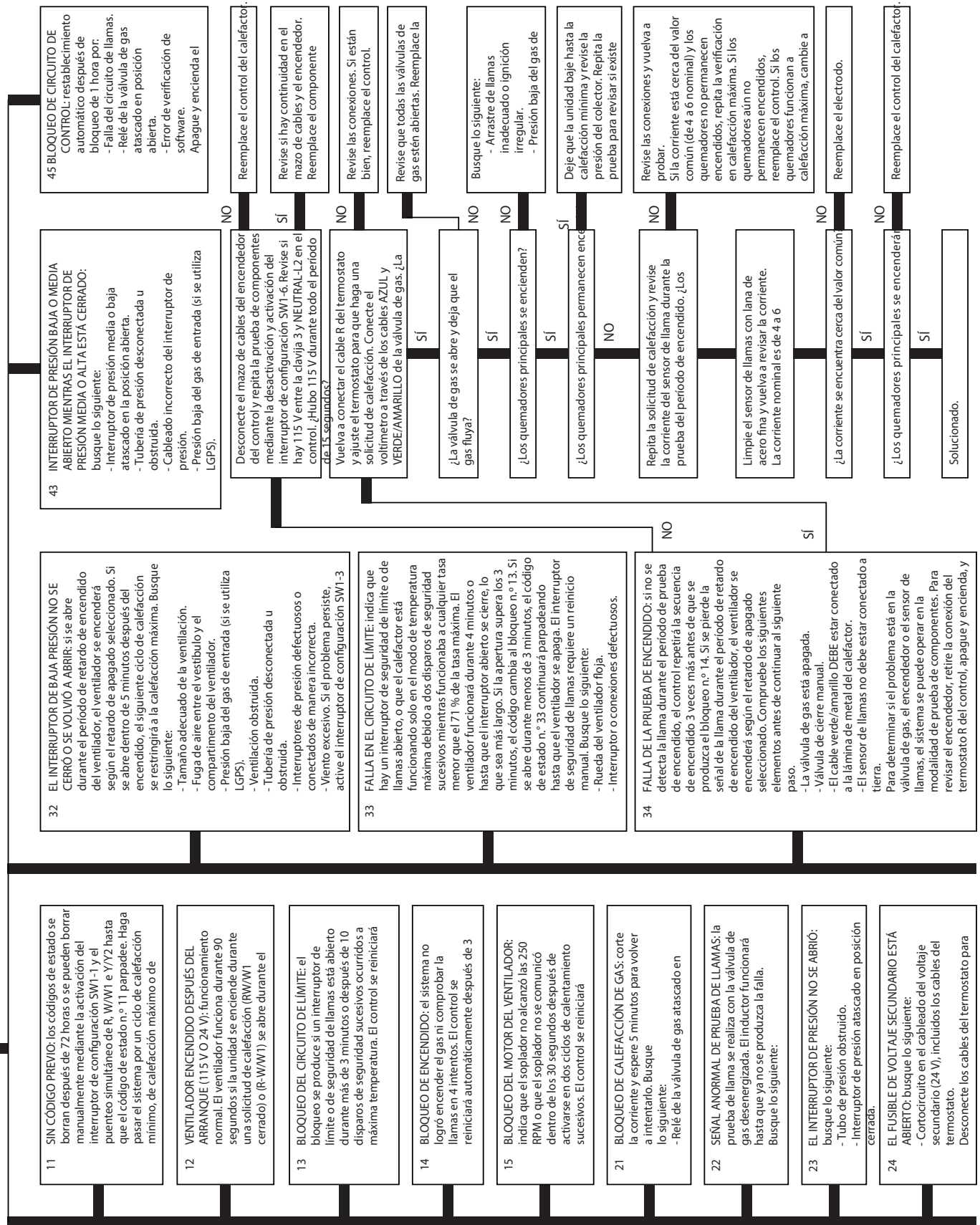
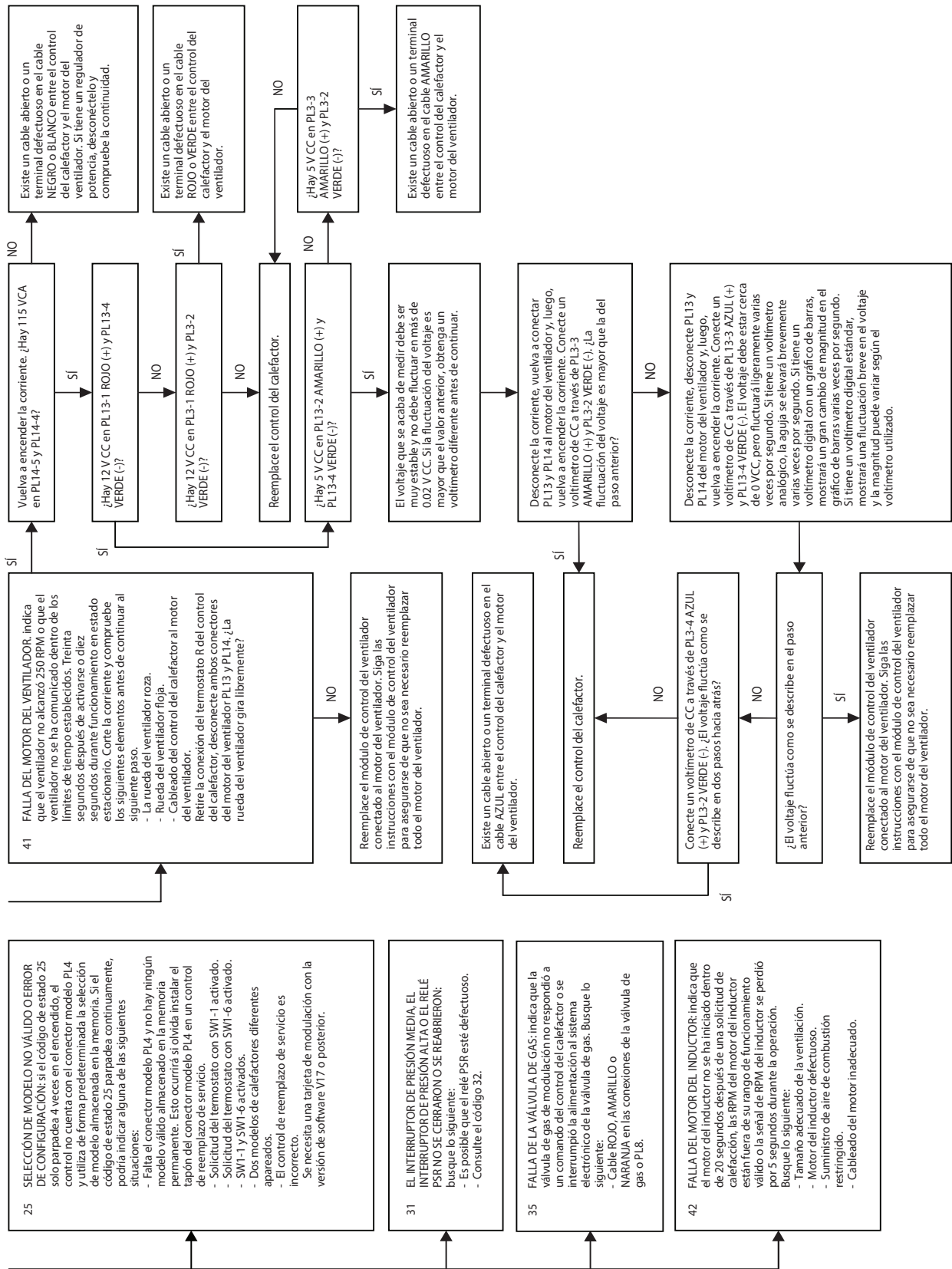

Fig. 73 – Guía de solución de problemas



Guía de diagnóstico de problemas (continuación)

Guía de solución de problemas (continuación)



Guía de diagnóstico de problemas (continuación)

### Guía de solución de problemas (continuación)



## SECUENCIA DE OPERACIÓN

### ! PRECAUCIÓN

#### PELIGRO DE OPERACIÓN DE LA UNIDAD

Si no se respeta esta precaución la unidad podría tener un funcionamiento errático.

El control del calefactor debe conectarse a tierra para que funcione debidamente o se bloqueará. El control se conecta a tierra con el cable verde/amarillo dirigido al tornillo de la caja del quemador y a la válvula de gas.

Con el diagrama esquemático, siga la secuencia de operación en las distintas modalidades; consulte la Fig. 74. Lea y siga el diagrama eléctrico con mucho cuidado.

**NOTA:** Si ocurre un corte de electricidad cuando la unidad recibe una solicitud de calor (W/W1 o W/W1 y W2), el control iniciará un período de 90 segundos con solo el ventilador encendido, dos segundos después de que regrese la electricidad, si el termostato aún requiere la función de calefacción de gas. La luz LED ámbar destellará el código 12 durante el período de 90 segundos, y después quedará en encendido continuo si no se detectan fallas. Después del período de 90 segundos, el calefactor responderá normalmente al termostato.

La puerta del ventilador debe estar instalada para conducir la electricidad a través del interruptor de interbloqueo (ILK) de la puerta del ventilador a la CPU de control del calefactor, al transformador (TRAN), al motor del inductor (IDM), al motor del ventilador (BLWM), al encendedor de superficie caliente (HSI) y a la válvula de gas (GV).

#### Control con comunicación y calefacción variable

Se obtendrá la mejor comodidad con este producto cuando se utilice aunado a un control de pared con comunicación. Las instrucciones de cableado y configuración se proporcionan con el control con comunicación. Consulte la sección de accesorios de la hoja de datos del calefactor para obtener ayuda con la selección del control de comunicación adecuado para este calefactor.

Cuando se utiliza un control con comunicación, el calefactor varía a través de su rango completo de funcionamiento o se puede limitar a través de las configuraciones de CFM mínima y máxima.

El funcionamiento del calefactor al comienzo y al final de cada ciclo de calefacción será el mismo que se detalla a continuación en la sección “Termostato de una etapa”, EXCEPTO que el control con comunicación envíe señales de comando de tasa de variación a través del bus de comunicación, en lugar de energizar los terminales del termostato de 24 V. Tenga en cuenta que la señal del circuito R a W/W1 estará bajo el control del relé COMMR en el control del calefactor. Consulte el diagrama eléctrico en la Fig. 74.

#### Termostato de una etapa y calefacción variable (modo adaptable)

Consulte la Fig. 37 y la Fig. 39 para ver las conexiones del termostato.

**NOTA:** El interruptor SW1-2 solo de calor mínimo selecciona el modo de funcionamiento de calor mínimo solamente cuando está activado. El interruptor SW4-2 solo de calor intermedio selecciona el modo de funcionamiento de calor intermedio solamente cuando está activado. Si ambos interruptores están activados, el control del calefactor se establecerá de manera predeterminada en calor intermedio. Si uno o ambos interruptores están activados, el control del calefactor funcionará en dos etapas solo como se indica en la sección “Termostato de dos etapas” que aparece a continuación. Si ambos interruptores están apagados, el control del calefactor funcionará en el modo de calefacción adaptable en respuesta a una solicitud de calor; consulte la Fig. 60. Cuando el terminal del termostato W2 está energizado, siempre causará un funcionamiento de calor máximo, a condición de que el circuito R a

W esté cerrado, independientemente de la configuración de los interruptores de solo calor mínimo o calor intermedio.

Este calefactor puede funcionar como un calefactor variable con un termostato de una etapa porque la CPU de control del calefactor incluye una secuencia adaptable programada de funcionamiento controlado, que selecciona una tasa modulada entre el calor mínimo y el máximo. Esta selección se basa en el historial almacenado de la duración de los períodos anteriores de calefacción de gas del termostato de una etapa.

El calefactor arrancará ya sea en calor intermedio o en máximo. Después del arranque, funcionará durante 45 segundos en calor intermedio y, luego, realizará la transición y funcionará a un calor mínimo o a la tasa de variación calculada. La CPU de control del calefactor se establece de manera predeterminada en calor mínimo en el primer ciclo del termostato y calcula la tasa de variación a la que debe funcionar el calefactor durante 19 minutos en ciclos de calor posteriores.

Si se interrumpe la alimentación, la tasa de variación almacenada se borra y el control del calefactor seleccionará calor intermedio durante 45 segundos, calor mínimo durante 19 minutos y, luego se cambia a calor máximo, siempre y cuando el termostato siga solicitando calor. Luego, la CPU de control del calefactor utiliza esta información para calcular la tasa de variación en la que funcionará el calefactor en el siguiente ciclo de calentamiento. Si la tasa de variación calculada está entre un 40 y un 99 %, entonces la CPU de control del calefactor funcionará durante 45 segundos a temperatura intermedia y, a continuación, funcionará a la tasa de variación calculada durante un máximo de 19 minutos y, luego se cambiará al calor máximo siempre que el termostato siga solicitando calor. Si la tasa de variación calculada es del 100 %, entonces el control del calefactor solo funcionará a temperatura máxima hasta que se alcance la temperatura programada en el termostato.

El termostato de la pared hace una “solicitud de calor”, y cierra el circuito R a W. La CPU de control del calefactor realiza una autocomprobación, verifica que los contactos LPS, MPS y HPS correspondientes a los interruptores de presión baja, media y alta estén abiertos y, a continuación, desenergiza el relé PSR para cerrar el contacto NC.

1. **Período de purga del inductor:** La CPU de control del calefactor enciende el motor del inductor (IDM) y aumenta poco a poco su velocidad. Después de que el interruptor de baja presión (LPS) se cierra, la CPU de control del calefactor sigue aumentando la velocidad del motor del inductor hasta que se cierra el interruptor de presión media (MPS). Cuando el interruptor de presión media (MPS) se cierra, la CPU de control del calefactor registra las RPM del motor del inductor y comienza un período de purga de 25 segundos. Las RPM se utilizan para evaluar la resistencia del sistema de ventilación. Luego, esta evaluación se usa para determinar las RPM necesarias con el fin de operar el motor del inductor durante la purga, los primeros 45 segundos de calor intermedio o cualquier tasa de variación a la que el calefactor pasará después de que se complete el retardo de encendido del ventilador.

**NOTA:** El ciclo de calor puede comenzar en calor intermedio o máximo. Si se inicia un ciclo de calor máximo, la CPU de control del calefactor seguirá aumentando la velocidad del motor del inductor después de que se cierre el interruptor de presión media (MPS). Cuando el interruptor de presión media se cierra, la CPU de control del calefactor registra las RPM del motor del inductor y comienza un período de purga de 25 segundos. Las RPM se utilizan para evaluar la restricción del sistema de ventilación. Luego, esta evaluación se utiliza con el fin de determinar las RPM necesarias para operar el motor del inductor en la purga de calor máximo o en calor máximo. El interruptor de alta presión (HPS) debe cerrarse antes del encendido, pero el control del calefactor ignora esta entrada hasta después de que se produce el encendido.



2. **Calentamiento del encendedor:** al finalizar el período de prepurga, el encendedor de superficie caliente (HSI) se activa para iniciar un período de calentamiento de 17 segundos.
3. **Secuencia de intento de encendido:** cuando finaliza el período de calentamiento del encendedor, el contacto del relé de la válvula de gas (GVR) principal se cierra para energizar el solenoide de la válvula de gas (GV) (clavija 5). El solenoide de la válvula de gas (GV) (clavija 5) permite el flujo de gas a los quemadores, donde se enciende. Cinco segundos después de que se cierra el GVR, se inicia un período de 2 segundos para comprobar la llama. El HSI permanecerá energizado hasta que se detecte la llama o hasta que empiece el período de comprobación de llama de 2 segundos.
4. **Comprobación de la llama:** cuando se detecta la llama del quemador en el electrodo sensor de llamas (FSE), la CPU de control del calefactor inicia el período de retardo de encendido del ventilador y mantiene abierta la válvula de gas (GV) (clavija 5). Si no se detecta la llama del quemador en dos segundos, la CPU de control del calefactor cerrará la válvula de gas (GV) (clavija 5) y repetirá como máximo tres intentos de ignición más antes de bloquear la ignición. **El bloqueo se anulará** automáticamente después de tres horas, si se interrumpe un momento la alimentación de 115 V CA al calefactor o si se interrumpe la alimentación de 24 V CA a SEC1 o SEC2 a la CPU de control del calefactor (no a W/W1, G, R, etc.).  
Si se detecta una llama cuando no debería haberla, la CPU de control del calefactor saldrá de la modalidad de calefacción con gas y mantendrá encendido el motor del inductor (IDM) a toda velocidad hasta que no se detecte ninguna llama.
5. **Cambio de velocidad del inductor:** si el ciclo comienza en calor intermedio, la CPU de control del calefactor reduce ligeramente la velocidad del inductor después de la detección de llama. Si el ciclo comienza en calor máximo, la CPU de control del calefactor aumenta la velocidad del inductor después de la detección de llama.
6. **Retardo de encendido del ventilador:** si se comprueba la llama del quemador, los retardos de encendido del ventilador para el calor intermedio y el calor máximo son los siguientes:  
**Calor intermedio:** 45 segundos después de abrir la válvula de gas (GV) (clavija 5), el motor del ventilador (BLWM) se enciende con el flujo de aire de calor variable.  
**Calor máximo:** 25 segundos después de abrir la válvula de gas (GV) (clavija 5), el BLWM se enciende con el flujo de aire de calor máximo.  
Al mismo tiempo, el terminal del humidificador (HUM) y el terminal del limpiador electrónico de aire EAC-1 se energizan y permanecen energizados a lo largo del ciclo de calentamiento.
7. **Cambio de calor intermedio a una entrada de rango bajo:** si la CPU de control del calefactor cambia de calor intermedio a una entrada de rango bajo (la entrada de rango bajo es una tasa de entrada menor o igual al 51 % de la tasa completa), la CPU de control del calefactor encenderá el ventilador o cambiará al flujo de aire de calor variable, energizará el relé PSR para abrir el contacto NC y reducirá lentamente la velocidad del motor del inductor a las RPM deseadas.  
**Cambio de calor intermedio a una entrada de rango medio:** si la CPU de control del calefactor cambia de calor intermedio a una entrada de rango medio diferente (la entrada de rango medio es una tasa de entrada de entre el 52 y el 71 % de la tasa completa), la CPU de control del calefactor encenderá el ventilador o cambiará al flujo de aire de calor variable, y seguirá manteniendo la velocidad del motor del inductor o la cambiará más si es necesario.  
**Cambio de calor intermedio a una entrada de rango alto:** si la CPU de control del calefactor cambia de calor intermedio a una entrada de rango alto (la entrada de rango alto es una tasa de entrada igual o superior al 72 % de la tasa completa), la CPU de control del

calefactor encenderá el ventilador o cambiará al flujo de aire de calor variable y aumentará lentamente la velocidad del motor del inductor a las RPM deseadas.

**Cambio de una entrada de rango bajo a calor máximo:** si la CPU de control del calefactor cambia de una entrada de rango bajo a calor máximo, desenergizará el relé PSR para cerrar el contacto NC y aumentará lentamente la velocidad del motor del inductor hasta que se cierre el interruptor de presión media (MPS). Cuando el interruptor de presión media (MPS) se cierre, la CPU de control del calefactor registra las RPM del motor del inductor. Las RPM se utilizan para evaluar la resistencia del sistema de ventilación. Luego, esta evaluación se utiliza para determinar las RPM necesarias para operar el motor del inductor en calor máximo. El motor del ventilador (BLWM) pasará a la posición de flujo de aire de calor máximo cinco segundos después de que la CPU de control del calefactor cambie de una entrada de rango bajo a calor máximo. A medida que aumentan las RPM del inductor, el interruptor de alta presión (HPS) debe cerrarse.

**Cambio de entrada de rango medio a calor máximo:** si la CPU de control del calefactor cambia de entrada de rango medio a calor máximo, aumentará la velocidad del motor del inductor a las RPM del motor del inductor para calor máximo. El motor del ventilador (BLWM) pasará a la posición de flujo de aire de calor máximo cinco segundos después de que la CPU de control del calefactor cambie de una entrada de rango medio a calor máximo. A medida que aumentan las RPM del inductor, el interruptor de alta presión (HPS) debe cerrarse.

8. **Retardo de apagado del ventilador:** cuando el termostato alcanza la temperatura programada, el circuito R-W se abre, lo que apaga la válvula de gas (GV) (clavija 5), detiene el flujo de gas a los quemadores y corta la alimentación al terminal del humidificador (HUM). El motor del inductor (IDM) se mantendrá encendido durante un período de 15 segundos posterior a la purga. El motor del ventilador (BLWM) y el terminal del filtro de aire EAC-1 permanecerán energizados a un flujo de aire de calor mínimo o una transición a un flujo de aire de calor mínimo durante 90, 120, 150 o 180 segundos (según la selección en los interruptores de retardo de apagado del ventilador). La CPU de control del calefactor está configurada de fábrica con un tiempo de retardo de apagado del ventilador de 120 segundos.

### **Termostato de dos etapas y calefacción variable (modo adaptable)**

El funcionamiento de la calefacción variable (modo adaptable; con SW1-2 y SW4-2 apagados) con un termostato de dos etapas es igual que con un termostato de una etapa, EXCEPTO por lo siguiente:

Si el circuito R a W2 del termostato de dos etapas se cierra junto con el circuito R a W/W1, mientras que el calefactor funciona en cualquier capacidad inferior a la máxima, el calefactor cambiará a la capacidad de calefacción máxima. En este punto, el algoritmo de calefacción del control del calefactor se anula y el termostato de dos etapas toma el control de las etapas hasta que se abran los DOS circuitos: R a W/W1 y R a W2.

El calefactor vuelve a la capacidad de calefacción más baja si el termostato de dos etapas abre el circuito R a W2, pero deja el circuito R a W/W1 cerrado. El control del calefactor continuará siguiendo las órdenes del termostato de dos etapas para W/W1 y W2, hasta que se abra el circuito R a W/W1.

Después de que el termostato de dos etapas abre los circuitos R a W/W1 y R a W2, el algoritmo adaptable configurará la capacidad inicial del siguiente ciclo de calentamiento al mismo valor que el ciclo de calefacción que se completó más recientemente.

## **Termostato de dos etapas y calefacción mínima/máxima de dos etapas**

Consulte la [Fig. 37](#) y la [Fig. 39](#) para ver las conexiones del termostato.

**NOTA:** En este modo, el interruptor SW1-2 solo de calor mínimo debe estar encendido para seleccionar el modo de funcionamiento de solo calor mínimo en respuesta al cierre del circuito R a W1 del termostato. Cerrar los circuitos R a W1 y W2 del termostato siempre produce el funcionamiento de calor máximo, independientemente del ajuste del interruptor de calor mínimo.

El calefactor arrancará ya sea en calor intermedio o en máximo. El calefactor funcionará en calor mínimo después del arranque y de operar durante 1 minuto a temperatura intermedia antes de pasar al calor mínimo.

El termostato de pared realiza una “solicitud de calor”, lo que cierra el circuito R a W1 para calor mínimo o cierra los circuitos R a W1 y W2 para calor máximo. El control del calefactor realiza una autocomprobación, verifica que los contactos LPS, MPS y HPS correspondientes a los interruptores de presión baja, media y alta estén abiertos y, a continuación, desenergiza el relé PSR para cerrar el contacto NC.

Las funciones de puesta en marcha y apagado y los retardos descritos anteriormente también se aplican al modo de calefacción mínima/máxima de dos etapas, excepto para cambiar de calor máximo a mínimo.

9. **Cambio de calor máximo a mínimo:** si se abre el circuito R a W2 del termostato y el circuito R a W1 permanece cerrado, la CPU de control del calefactor reducirá poco a poco la velocidad del motor del inductor a las RPM necesarias para calor intermedio. Cuando el motor del inductor (IDM) reduce lo suficiente la presión, el interruptor de alta presión (HPS) se abre y la tasa de gas se cambia a calor intermedio. El solenoide de la válvula de gas (GV) (clavija 5) permanecerá energizado mientras el interruptor de baja presión LPS permanezca cerrado. Cuando la velocidad del motor del inductor esté dentro del 15 % de las RPM necesarias para calor intermedio, la CPU de control del calefactor iniciará un retardo de cambio de flujo de aire del ventilador de 5 segundos. Después de que se complete ese retardo, el flujo de aire del ventilador pasará al flujo de aire de calor mínimo. En este punto, la CPU de control del calefactor energizará el relé PSR para abrir el contacto NC y disminuir poco a poco la velocidad del motor del inductor a las RPM necesarias para el calor mínimo. Cuando el relé PSR está energizado y se abre el contacto NC, la CPU de control del calefactor reducirá la tasa de gas a las RPM para calor mínimo.

## **Termostato de dos etapas y calefacción intermedia/máxima de dos etapas**

Consulte la [Fig. 37](#) y la [Fig. 39](#) para ver las conexiones del termostato

**NOTA:** En este modo, el interruptor SW4-2 solo de calor intermedio debe estar encendido para seleccionar el modo de funcionamiento de solo calor intermedio en respuesta al cierre del circuito R a W1 del termostato. Cerrar los circuitos R a W1 y W2 del termostato siempre produce el funcionamiento de calor máximo, independientemente del ajuste del interruptor de solo calor intermedio.

El termostato de pared realiza una “solicitud de calor”, lo que cierra el circuito R a W1 para calor intermedio o cierra los circuitos R a W1 y W2 para calor máximo. El control del calefactor realiza una autocomprobación, verifica que los contactos LPS, MPS y HPS correspondientes a los interruptores de presión baja, media y alta estén abiertos y, a continuación, desenergiza el relé PSR para cerrar el contacto NC.

Las funciones de puesta en marcha y apagado y los retardos descritos anteriormente también se aplican al modo de calefacción intermedia/máxima de dos etapas, excepto para cambiar de calor máximo a intermedio.

1. **Cambio de calor máximo a intermedio:** si se abre el circuito R a W2 del termostato y el circuito R a W1 permanece cerrado, la CPU de control del calefactor reducirá poco a poco la velocidad del motor del inductor a las RPM necesarias para calor intermedio. Cuando el motor del inductor (IDM) reduce lo suficiente la presión, el interruptor de alta presión (HPS) se abre y la tasa de gas se cambia a calor intermedio. Cuando la velocidad del motor del inductor esté dentro del 15 % de las RPM necesarias para calor intermedio, la CPU de control del calefactor iniciará un retardo de cambio de flujo de aire del ventilador de 5 segundos. Después de que se complete ese retardo, el flujo de aire del ventilador pasará al flujo de aire de calor intermedio.

## **Modo de enfriamiento**

El termostato hace una “solicitud de enfriamiento”.

1. **Enfriamiento de una sola velocidad**

Consulte la [Fig. 37](#) y la [Fig. 39](#) para ver las conexiones del termostato.

El termostato cierra los circuitos R a G e Y. El circuito R a Y arranca la unidad exterior y los circuitos R a G y Y/Y2 arrancan el motor del ventilador (BLWM) del calefactor en el flujo de aire de enfriamiento. El flujo de aire de enfriamiento se basa en la selección del A/C que se muestra en la [Fig. 60](#).

El terminal del limpiador electrónico de aire EAC-1 recibe 115 V CA cuando el motor del ventilador (BLWM) está en funcionamiento. Cuando el termostato alcanza la temperatura programada, se abren los circuitos R a G e Y. La unidad exterior se detendrá y el motor del ventilador (BLWM) del calefactor continuará funcionando en flujo de aire de enfriamiento durante 90 segundos más. Puentee Y/Y2 a DHUM para reducir el retardo de apagado de enfriamiento a 5 segundos; consulte la [Fig. 37](#).

2. **Termostato de una etapa y enfriamiento de dos velocidades (modo adaptable)**

Consulte la [Fig. 37](#) y la [Fig. 39](#) para ver las conexiones del termostato.

Este calefactor puede funcionar como una unidad de enfriamiento de dos velocidades con un termostato de una etapa, ya que la CPU de control del calefactor incluye una secuencia variable programada de funcionamiento controlado, que selecciona el funcionamiento de enfriamiento bajo o alto. Esta selección se basa en el historial almacenado de la longitud del período de enfriamiento anterior del termostato de una etapa.

**NOTA:** El puente de desactivación del relé del aire acondicionado (ACRDJ) debe estar conectado para activar el modo de enfriamiento adaptable en respuesta a una solicitud de enfriamiento; consulte la [Fig. 37](#). Cuando está colocado, la CPU de control del calefactor puede activar el relé del aire acondicionado (ACR) para energizar el terminal Y/Y2 y cambiar la unidad exterior a enfriamiento alto.

La CPU de control del calefactor puede arrancar la unidad de enfriamiento ya sea en enfriamiento bajo o alto. Si se arranca con enfriamiento bajo, la CPU de control del calefactor determina la duración del enfriamiento bajo (de 0 a 20 minutos) que se permite antes de cambiar a enfriamiento alto.

Si se interrumpe la alimentación, el historial almacenado se borra y la CPU de control del calefactor seleccionará el enfriamiento bajo durante un máximo de 20 minutos y, luego energizará el relé del aire acondicionado (ACR) para activar el terminal Y/Y2 y cambiar la unidad exterior a enfriamiento alto, siempre que el termostato siga enviando una solicitud de enfriamiento. La selección posterior se basa en el historial almacenado de tiempos del ciclo del termostato. El termostato de pared hace una “solicitud de enfriamiento”, y cierra el circuito R a G e Y. El circuito R a Y1 inicia la unidad exterior a baja velocidad de enfriamiento y los circuitos R a G e Y1 arrancan el motor del ventilador (BLWM) del calefactor con flujo de aire de enfriamiento bajo que es la selección SW3, como se muestra en la [Fig. 56](#).

Si la CPU de control del calefactor cambia de enfriamiento bajo a enfriamiento alto, la CPU de control del calefactor energizará el relé del aire acondicionado (ACR). Cuando se energiza el relé del aire acondicionado (ACR), los circuitos R a Y1 e Y2 cambian la unidad exterior a velocidad de enfriamiento alta, y los circuitos R a G e Y1 e Y2 pasan el motor del ventilador (BLWM) a flujo de aire de enfriamiento alto. El flujo de aire de enfriamiento alto se basa en la selección de A/C que se muestra en la Fig. 56.

**NOTA:** Durante la transición de enfriamiento bajo a enfriamiento alto, el compresor de la unidad exterior se apagará durante 1 minuto mientras el motor del ventilador (BLWM) del calefactor pasa a funcionar con un flujo de aire de enfriamiento alto.

El terminal del limpiador electrónico de aire EAC-1 recibe 115 V CA siempre que el motor del ventilador (BLWM) está en funcionamiento.

Cuando el termostato alcanza la temperatura programada, se abren los circuitos R a G e Y. La unidad exterior se detiene, y el ventilador de calefactor (BLWM) y el terminal del limpiador electrónico de aire EAC-1 permanecerán energizados durante 90 segundos más. Puentee Y1 a DHUM para reducir el retardo de apagado de enfriamiento a 5 segundos; consulte la Fig. 37.

### 3. Termostato de dos etapas y enfriamiento de dos velocidades

Consulte la Fig. 37 y la Fig. 39 para ver las conexiones del termostato.

**NOTA:** El puente de desactivación del relé del aire acondicionado (ACRDJ) debe estar desconectado para permitir que el termostato controle las etapas de la unidad exterior; consulte la Fig. 37.

El termostato cierra el circuito R a G e Y1, para enfriamiento bajo, o cierra los circuitos R a G e Y1 e Y2 para enfriamiento alto. El circuito R a Y1 inicia la unidad exterior a baja velocidad de enfriamiento y los circuitos R a G e Y1 arrancan el motor del ventilador (BLWM) del calefactor con flujo de aire de enfriamiento bajo que es la selección SW3, como se muestra en la Fig. 60. Los circuitos R a Y1 e Y2 arrancan la unidad exterior a una velocidad de enfriamiento alta, y los circuitos R a G e Y/Y2 arrancan el motor del ventilador (BLWM) del calefactor en flujo de aire de enfriamiento alto. El flujo de aire de enfriamiento alto se basa en la selección de A/C que se muestra en la Fig. 60.

El terminal del limpiador electrónico de aire EAC-1 recibe 115 V CA siempre que el motor del ventilador (BLWM) está en funcionamiento.

Cuando el termostato alcanza la temperatura programada, se abren los circuitos R a G e Y1 o R a G e Y1 e Y2. La unidad exterior se detiene, y el ventilador de calefactor (BLWM) y el terminal del limpiador electrónico de aire EAC-1 permanecerán energizados durante 90 segundos más. Puentee Y1 a DHUM para reducir el retardo de apagado de enfriamiento a 5 segundos; consulte la Fig. 60.

### 4. Modo de deshumidificación

Consulte la Fig. 37 y la Fig. 39 para ver las conexiones del termostato.

La salida de deshumidificación, Hen el termostato debe conectarse al terminal DHUM del termostato de control del calefactor. Cuando hay una solicitud de deshumidificación, se activa la entrada DHUM, lo que significa que se elimina la señal de 24 V CA del terminal de entrada DHUM. En otras palabras, se invierte la lógica de la entrada DHUM. La entrada DHUM se activa cuando no hay demanda de deshumidificación. Una vez que el control del calefactor detecta 24 V CA, se activa la capacidad de deshumidificación. Si se elimina la entrada DHUM durante más de 48 horas, el control del calefactor regresa al modo de no deshumidificación.

El funcionamiento de enfriamiento descrito anteriormente en la sección de modo de enfriamiento también se aplica al modo de deshumidificación. Las excepciones se enumeran a continuación:

- a. **Enfriamiento bajo:** cuando el circuito R a G e Y1 está cerrado y hay una demanda de deshumidificación, el motor del ventilador (BLWM) del calefactor bajará el flujo de aire del ventilador hasta

mínimo durante el período de retardo de apagado del ventilador

el 86 % del flujo de aire de enfriamiento bajo, que es la selección SW3, como se muestra en la Fig. 60.

- a. **Enfriamiento alto:** cuando el circuito R a G e Y/Y2 está cerrado y hay una demanda de deshumidificación, el motor del ventilador (BLWM) del calefactor bajará el flujo de aire del ventilador hasta el 86 % del flujo de aire de enfriamiento alto. El flujo de aire de enfriamiento alto se basa en la selección de A/C que se muestra en la Fig. 60.
- b. **Retardo de apagado del enfriamiento:** cuando se satisface la “solicitud de enfriamiento” y hay una demanda de deshumidificación, el retardo de apagado del ventilador de enfriamiento disminuye de 90 a 5 segundos.

### Modo de superdeshumidificación

Solo puede entrarse en el modo de superdeshumidificación si el control del calefactor se encuentra en el modo de deshumidificación y hay una demanda de deshumidificación. El funcionamiento de enfriamiento descrito en la sección “Modo de enfriamiento” anterior también se aplica al modo de superdeshumidificación. Las excepciones se enumeran a continuación:

1. **Enfriamiento bajo:** cuando el circuito R a Y1 está cerrado, el circuito R a G está abierto, y hay una demanda de deshumidificación, el motor del ventilador (BLWM) del calefactor reducirá el flujo de aire del ventilador al 65 % del flujo de aire de enfriamiento bajo durante un máximo de 10 minutos en cada ciclo de enfriamiento o hasta que el circuito R a G se cierre o se cumpla la demanda de deshumidificación. El flujo de aire de bajo enfriamiento es la selección SW3, como se muestra en la Fig. 56.
2. **Enfriamiento alto:** cuando el circuito R a Y/Y2 está cerrado, el circuito R a G está abierto, y hay una demanda de deshumidificación, el motor del ventilador (BLWM) del calefactor reducirá el flujo de aire del ventilador al 65 % del flujo de aire de enfriamiento alto durante un máximo de 10 minutos en cada ciclo de enfriamiento o hasta que el circuito R a G se cierre o se cumpla la demanda de deshumidificación. El flujo de aire de enfriamiento alto se basa en la selección de A/C que se muestra en la Fig. 56.
3. **Retardo de apagado del enfriamiento:** cuando se satisface la “solicitud de enfriamiento” y hay una demanda de deshumidificación, el retardo de apagado del ventilador de enfriamiento disminuye de 90 a 5 segundos.

### Modo de ventilador continuo

Cuando el termostato cierra el circuito R a G, el motor del ventilador (BLWM) funcionará con un flujo de aire continuo. Inicialmente, la selección del flujo de aire continuo del ventilador se basa en la selección SW3, que se muestra en la Tabla 5. El valor predeterminado de fábrica se muestra en la Tabla 5. El terminal EAC-1 se energiza siempre que el motor del ventilador (BLWM) funciona.

Durante una solicitud de calor, la CPU de control del calefactor hará que el motor del ventilador (BLWM) pase al flujo de aire de ventilador continuo, al flujo de aire de calor mínimo o al flujo de aire de calor de rango medio, el que sea más bajo. El motor del ventilador (BLWM) permanecerá encendido hasta que se enciendan y se apaguen los quemadores principales, y permanezcan apagados durante el retardo de encendido del ventilador (45 segundos en calor intermedio y 25 segundos en calor máximo), lo que permite que los intercambiadores de calor del calefactor se calienten con más rapidez, para después reiniciarse al final del período de retardo de encendido del ventilador en flujo de aire variable o caliente máximo respectivamente.

El motor del ventilador (BLWM) regresará al flujo de aire continuo después de que se complete el ciclo de calentamiento. Cuando se alcanza la temperatura programada en el termostato, la CPU de control del calefactor baja el motor del ventilador (BLWM) al flujo de aire de calor seleccionado antes de pasar al flujo de aire del ventilador continuo.

Cuando el termostato hace una “solicitud de enfriamiento bajo”, el motor del ventilador (BLWM) funcionará con un flujo de aire de enfriamiento bajo. Cuando el termostato alcanza la temperatura programada, el motor del ventilador (BLWM) continúa funcionando durante un período adicional de 90 segundos en un flujo de aire de enfriamiento bajo antes de regresar a un flujo de aire de ventilador continuo.

Cuando el termostato hace una “solicitud de enfriamiento alto”, el motor del ventilador (BLWM) funcionará con un flujo de enfriamiento alto. Cuando el termostato alcanza la temperatura programada, el motor del ventilador (BLWM) continúa funcionando durante un período adicional de 90 segundos en un flujo de aire de enfriamiento alto antes de regresar a un flujo de aire de ventilador continuo.

Cuando se abra el circuito R a G, el motor del ventilador (BLWM) continuará funcionando durante un período adicional de 5 segundos, si ninguna otra función requiere que el motor se mantenga en funcionamiento.

### **Selección de la velocidad del ventilador continuo desde el termostato**

Para seleccionar diferentes flujos de aire del ventilador continuo en el termostato de la habitación, apague un momento el interruptor FAN (Ventilador) o presione el botón del termostato de la habitación entre 1 y 3 segundos después de que el motor del ventilador (BLWM) esté funcionando.

La CPU de control del calefactor cambiará el flujo de aire del ventilador continuo de la configuración de fábrica, al siguiente flujo de aire más alto de la selección de SW3, tal como se muestra en la [Tabla 5](#). Si otra vez se apaga un momento el interruptor FAN (Ventilador) en el termostato, el flujo de aire del ventilador continuo aumentará en un incremento. Si repite este procedimiento las veces suficientes, terminará por cambiar el flujo de aire del ventilador continuo a la selección de SW3 más baja, como se muestra en la [Tabla 5](#). La selección se puede cambiar tantas veces como desee y se almacena en la memoria para utilizarse automáticamente después de un corte de energía.

### **Bomba de calor**

Consulte la [Fig. 37](#) y la [Fig. 39](#) para ver las conexiones del termostato. Cuando se instala con una bomba de calor, el control del calefactor automáticamente cambia la secuencia de tiempo para evitar que el ventilador esté apagado durante largos períodos cuando se necesita realizar ciclos de descongelación. Cuando W/W1 se energiza junto con Y1 o Y/Y2, la CPU de control del calefactor pasará o pondrá en marcha el motor del ventilador (BLWM) en el flujo de aire de enfriamiento, el flujo de aire de calor mínimo o el flujo de aire de rango medio, el que sea menor. El motor del ventilador (BLWM) permanecerá encendido hasta que se enciendan y se apaguen los quemadores principales, y permanezcan apagados durante 25 segundos antes de volver a encenderse en un flujo de aire variable. Cuando la señal de entrada de W/W1 desaparece, el control del calefactor comienza un período normal posterior a la purga del inductor, a la vez que cambia el flujo de aire del ventilador. Si la entrada Y/Y2 aún está energizada, la CPU de control del calefactor cambiará el flujo de aire del motor del ventilador (BLWM) al flujo de aire de enfriamiento. Si la señal de entrada Y/Y2 desaparece y la entrada Y1 aún está energizada, la CPU de control del calefactor cambiará el motor del ventilador (BLWM) al flujo de aire de enfriamiento bajo. Si las señales Y1 e Y/Y2 desaparecen al mismo tiempo, el motor del ventilador (BLWM) se mantendrá en un flujo de aire de calor mínimo durante el retardo de apagado del ventilador que se haya seleccionado. Al final del retardo de apagado del ventilador, el motor del ventilador (BLWM) se apaga, a menos que G todavía esté energizado, en cuyo caso, el motor del ventilador (BLWM) funcionará con un flujo de aire continuo.

### **Autoprueba de los componentes**

Consulte la página 54 para instrucciones.



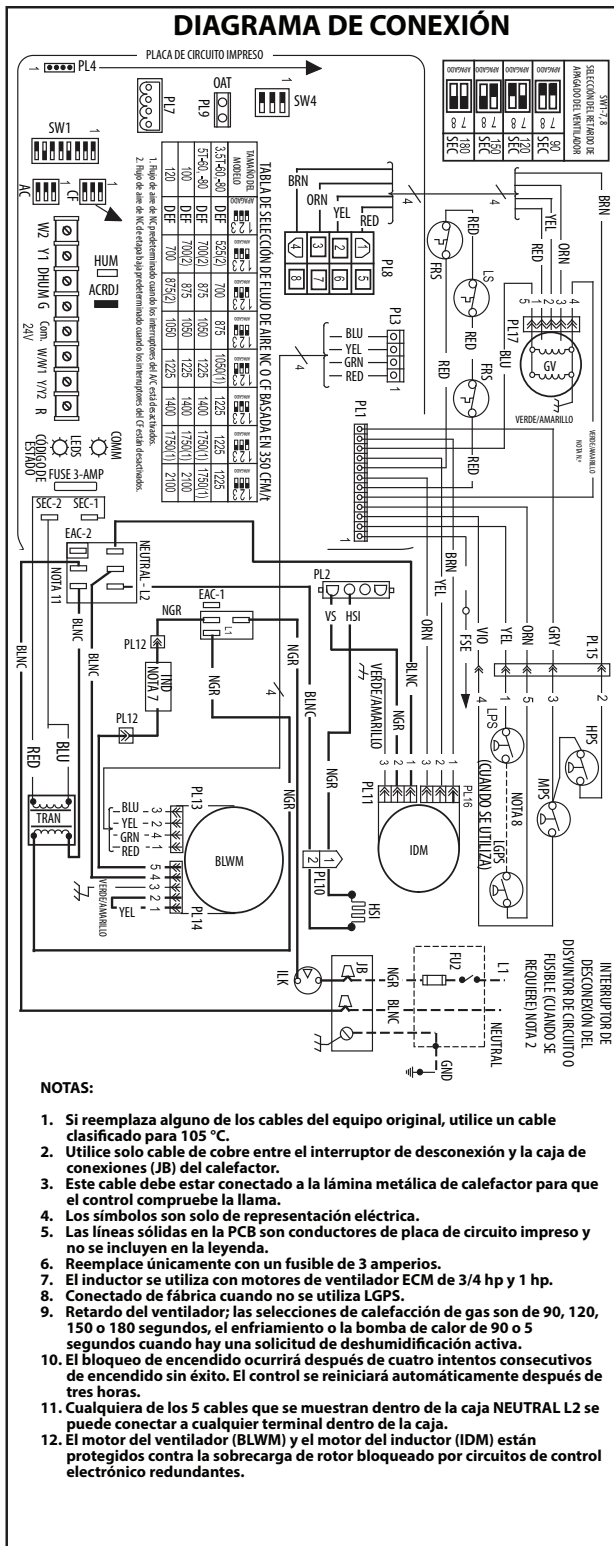

**NOTAS:**

- Si reemplaza alguno de los cables del equipo original, utilice un cable clasificado para 105 °C.
- Utilice solo cable de cobre entre el interruptor de desconexión y la caja de conexiones (JB) del calefactor.
- Este cable debe estar conectado a la lámina metálica de calefactor para que el control compruebe la llama.
- Los símbolos son solo de representación eléctrica.
- Las líneas sólidas en la PCB son conductores de placa de circuito impreso y no se incluyen en la leyenda.
- Reemplace únicamente con un fusible de 3 amperios.
- El inductor se utiliza con motores de ventilador ECM de 3/4 hp y 1 hp.
- Conectado de fábrica cuando no se utiliza LGPS.
- Retardo del ventilador; las selecciones de calefacción de gas son de 90, 120, 150 o 180 segundos, el enfriamiento o la bomba de calor de 90 o 5 segundos cuando hay una solicitud de deshumidificación activa.
- El bloqueo de encendido ocurrirá después de cuatro intentos consecutivos de encendido sin éxito. El control se reiniciará automáticamente después de tres horas.
- Cualquiera de los 5 cables que se muestran dentro de la caja NEUTRAL L2 se puede conectar a cualquier terminal dentro de la caja.
- El motor del ventilador (BLWM) y el motor del inductor (IDM) están protegidos contra la sobrecarga por circuitos de control electrónicos redundantes.

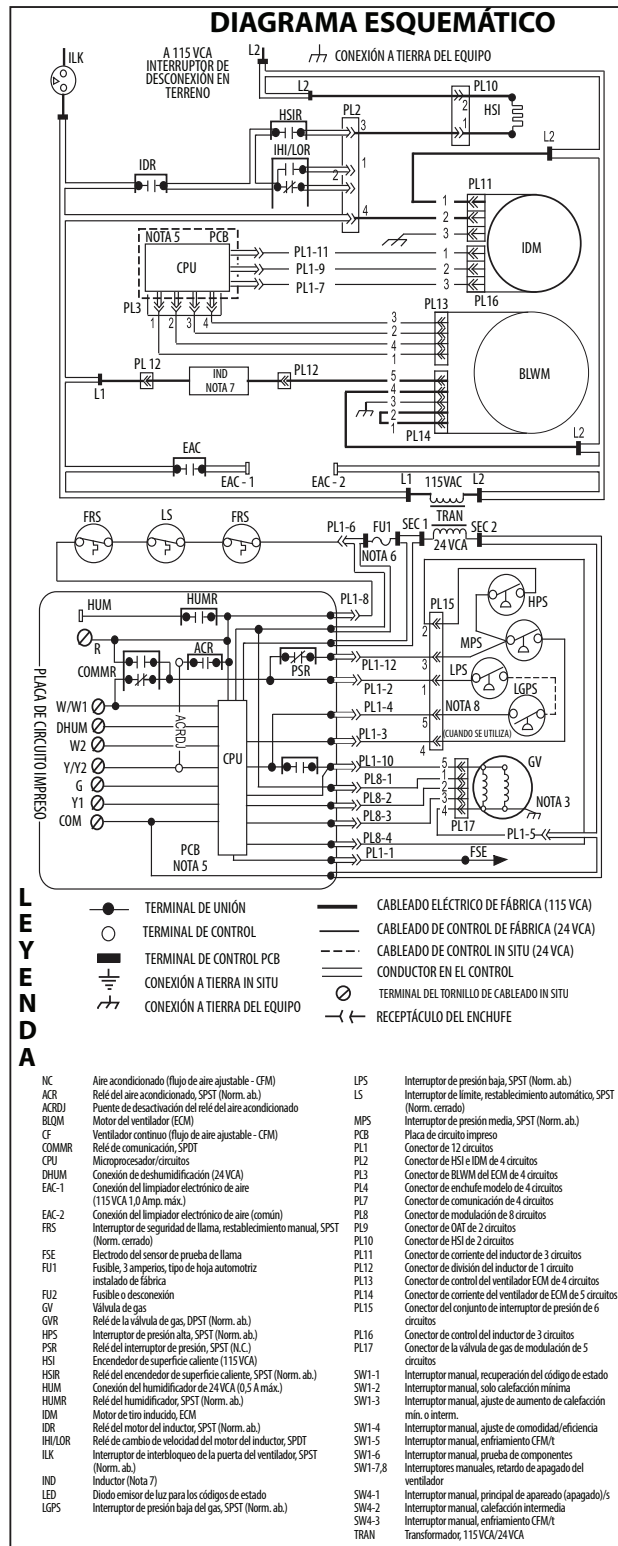

NC	Aire acondicionado (flujo de aire ajustable - CFM)	LPS	Interruptor de presión baja, SPST (Norm. ab.)
ACR	Relé del aire acondicionado, SPST (Norm. ab.)	LS	Interruptor de límite, restablecimiento automático, SPST (Norm. cerrado)
ACRDI	Puente de desactivación del relé del aire acondicionado	MPS	Interruptor de presión media, SPST (Norm. ab.)
BLOM	Motor del ventilador (ECM)	PCB	Placa de circuito impreso
CF	Ventilador continuo (flujo de aire ajustable - CFM)	PL1	Conector de 12 circuitos
COMMUR	Relé de comunicación, SPDT	PL2	Conector de HSI del IDM de 4 circuitos
CPU	Microprocesador/circuitos	PL3	Conector de BLWM del ECM de 4 circuitos
DHUM	Conexión de deshumidificación (24 VCA)	PL4	Conector de enchufe modelo de 4 circuitos
EAC-1	Conexión del limpiador electrónico de aire (115 VCA 1.0 Amp. máx.)	PL7	Conector de comunicación de 4 circuitos
EAC-2	Conexión del limpiador electrónico de aire (común)	PL8	Conector de modulación de 8 circuitos
FRS	Interruptor de seguridad de llama, restablecimiento manual, SPST (Norm. cerrado)	PL9	Conector de OAT de 2 circuitos
FSE	Electrodo del sensor de prueba de llama	PL10	Conector de HSI de 2 circuitos
FU1	Fusible, 3 amperios, tipo de hoja automatiz instalado de fábrica	PL11	Conector de corriente del inductor de 3 circuitos
FU2	Fusible o desconexión	PL12	Conector de división del inductor de 1 circuito
GV	Válvula de gas	PL13	Conector de control del ventilador ECM de 4 circuitos
GVR	Relé de la válvula de gas, DPST (Norm. ab.)	PL14	Conector de corriente del ventilador de ECM de 5 circuitos
HPS	Interruptor de presión alta, SPST (Norm. ab.)	PL15	Conector del conjunto de interruptor de presión de 6 circuitos
PSR	Relé del interruptor de presión, SPST (N.C.)	PL16	Conector de control del inductor de 3 circuitos
HSI	Encendedor de superficie caliente (115 VCA)	PL17	Conector de la válvula de gas de modulación de 5 circuitos
HSR	Relé del encendedor de superficie caliente, SPST (Norm. ab.)	SW1-1	Interruptor manual, recuperación del código de estado
HUM	Conexión del humidificador de 24 VCA (0.5 A máx.)	SW1-2	Interruptor manual, solo calefacción mínima
HUMR	Relé del humidificador, SPST (Norm. ab.)	SW1-3	Interruptor manual, ajuste de aumento de calefacción mín. o interm.
IDM	Motor de tiro inducido, ECM	SW1-4	Interruptor manual, ajuste de comodidad/eficiencia
IDR	Relé del motor del inductor, SPST (Norm. ab.)	SW1-5	Interruptor manual, enfriamiento CFM/t
IHL/LOR	Relé de cambio de velocidad del motor del inductor, SPDT	SW1-6	Interruptor manual, prueba de componentes
ILK	Interruptor de interbloqueo de la puerta del ventilador, SPST (Norm. ab.)	SW1-7,8	Interruptores manuales, retardo de apagado del ventilador
IND	Inductor (Nota 7)	SW4-1	Interruptor manual, principal de apagado (apagado)/s
LED	Diodo emisor de luz para los códigos de estado	SW4-2	Interruptor manual, calefacción intermedia
LGPS	Interruptor de presión baja del gas, SPST (Norm. ab.)	SW4-3	Interruptor manual, enfriamiento CFM/t
		TRAN	Transformador, 115 VCA/24 VCA

Fig. 74 – Diagrama eléctrico

## GUÍA INFORMATIVA DE PIEZAS DE REPUESTO

### Grupo de piezas de la carcasa

Puerta del ventilador  
Placa inferior  
Puerta de control  
Conjunto del pomo de la puerta  
Placa de relleno superior

### Grupo de piezas eléctricas

Fusible de 3 amperios  
Placa de circuitos  
Caja de control  
Interruptor de la puerta  
Caja de conexiones  
Interruptores limitadores  
Transformador

### Grupo de piezas del ventilador

Alojamiento del ventilador  
Motor del ventilador  
Rueda del ventilador  
Placa de corte  
Regulador de potencia (cuando se usa)

Grupo del filtro  
Filtro(s)  
Gabinete para medios (cuando se usa)

**PARA OBTENER INFORMACIÓN SOBRE PIEZAS:** Consulte con el distribuidor que realizó la instalación o busque la marca de su unidad en la guía telefónica local bajo “Equipos de calefacción” o “Contratistas y sistemas de aire acondicionado”, o comuníquese a:

#### CARRIER CORPORATION

Departamento de Relaciones con los Clientes  
P.O. Box 4808  
Syracuse, Nueva York 13221  
1-800-CARRIER

Tenga a mano el número de modelo, el número de la serie y el número de serie incluidos en la placa de valores nominales de la unidad para pedir las piezas de repuesto correctas.

Nomenclatura del modelo

MODELO	TAMAÑO DE CALEFACCIÓN	MOTOR	WIDTH	VOLTAGE	SERIE MENOR	FLUJO DE AIRE DE ENFRIAMIENTO (CFM)
59MN7B	120	C	24	-	-	22

## ADVERTENCIA

### **PELIGRO DE INCENDIO, EXPLOSIÓN, DESCARGA ELÉCTRICA E INTOXICACIÓN POR MONÓXIDO DE CARBONO**

Si no se respeta esta advertencia podría producirse un funcionamiento peligroso, lesiones personales, daños a la propiedad o incluso la muerte. La instalación, ajuste, alteración, servicio o mantenimiento indebidos podrían provocar lesiones, daños a la propiedad o la muerte. Consulte a un instalador calificado, una agencia de servicio o a su propio distribuidor de gas para obtener información o asistencia. El instalador calificado o la agencia deberán utilizar piezas de repuesto, juegos y accesorios autorizados por la fábrica si van a modificar el producto.



### Capacitación

My Learning Center (Centro de aprendizaje) es su ubicación central para acceder a recursos de capacitación profesional residencial de HVAC que ayudan a fortalecer el desarrollo profesional y los negocios. Creemos en proporcionar experiencias de aprendizaje de alta calidad tanto en línea como en el aula.

Acceda a My Learning Center con sus credenciales de HVACpartners en [www.mlctraining.com](http://www.mlctraining.com). Comuníquese con nosotros en [mylearning@carrier.com](mailto:mylearning@carrier.com)